

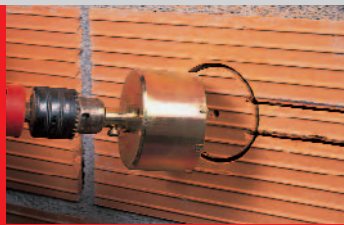

РЕЗКА,УКЛАДКА И ЗАТИРКА КЕРАМИКИ

Ручные плиткорезы	02
Гладилки и гребенки	58
Резиновые гладилки и губки	84
Кисти для очистки стройматериалов	100
Расшивки	112
метчики	118



ОБОРУДОВАНИЕ

Инструменты для сверления отверстий в керамической плитке, керамическом граните	38
Разметчики и шаблоны	100
Молотки, кирки, лопаты, щипцы, метчики	118



РАЗМЕТКА И ИЗМЕРЕНИЕ

Разметчики и шаблоны	100
Системы Нивелирования	128
Системы Измерения	130



ВОЗВЕДЕНИЕ СТРУКТУРЫ,ПЛАНИРОВКА И ШТАМПОВАННЫЙ БЕТОН

Ручные плиткорезы	54
Гладилки	58
Мастерки	72
Гладилки	84
Скребки	94
Инструменты и формы для штамповки бетона	144



РЕЗКА,УКЛАДКА И ЗАТИРКА КЕРАМИКИ

Электроплиткорезы	02
Алмазные диски	40
Растворосмесители и аппликаторы	72
Вибромшины, Чистящие и Полирующие машины	92



УСТАНОВКА И ПОДГОТОВКА ОСНОВАНИЙ

Углошлифовальные машины штроборезы,пылесосы и дрели	50
Оборудование для Переработки и Измельчения отходов	60
Абразивные диски	66
Строительное оборудование	110

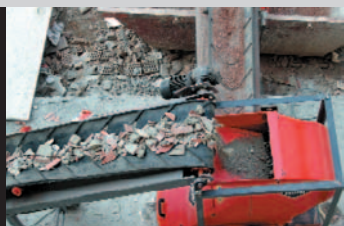

УДАЛЕНИЕ И ПЕРЕРАБОТКА ОТХОДОВ

Электрооборудование и электрическое вспомогательное оборудование	208
Строительное оборудование	214



РЕЗКА ШВОВ, ПРЕФОРАЦИЯ И ОПАЛУБКА

Пилы по дереву	111
Швонарезчики	114
Перфораторы	116



RUBIT**TOOLS**[®]

Ручной строительный инструмент



RUBIT**TOOLS**[®]

Строительный электроинструмент



RUBIQ**UIP**[®]

Индивидуальное снаряжение
для профессионального строителя

RUBID**ERMO**[®]

Интегральная
Система Защиты Кожи



RUBIN**ET**[®]

Средства и вспомогательные
приспособления для чистки,
защиты и ухода за поверхностями





Прошлое, Настоящее и Будущее марки с именем

Консолидация идеи

Ручной станок для резки мозаики, изобретенный братьями Boada в 1951 г., стал началом предприятия Germans Boada, S.A., RUBI®.

Новый инструмент, названный RUBI®, послужил отправной точкой в деле создания и развития компании, которая сегодня разрабатывает, изготавливает и продает станки и инструменты для строительства и, в частности, для правильной резки и укладки керамической плитки и других строительных и отделочных материалов.

СТРУКТУРА

В непосредственной связи с ростом фирмы Germans Boada, S.A. RUBI®, за последние годы обновлялось и расширялось оборудование ее центральных предприятий, расположенных в г.Руби в пригородах Барселоны (Испания).

Совсем недавно начал функционировать новый логистический и производственный центр Germans Boada, S.A. площадью 20000 квадратных метров. Современнейшее техническое оснащение позволяет работать с заказами максимально эффективно и быстро.

Группа Germans Boada, филиалы в других странах

Чтобы более приблизиться к каждому клиенту и адаптироваться наилучшим образом к потребностям каждого из рынков Germans Boada, S.A. RUBI® помимо прямой дистрибуции в Испании, имеет филиалы и представительства в Европе, США и Азии, стоит отметить также широкую дистрибьюторскую сеть и большое количество концессий. Всё это позволяет Germans Boada, S.A. RUBI® работать в более чем 140 странах.

Новейшие технологии на службе наших потребителей

ПРОМЫШЛЕННАЯ ТЕХНОЛОГИЯ

Производственный процесс RUBI®: несомненно, это лучший производственный процесс в области производства инструментов для строительной индустрии.

RUBI® уделяет самое пристальное внимание вопросам качества на каждой стадии производства станков и инструментов.

СЕРТИФИКАТЫ

Посредством постепенного согласования внутренних процессов и постоянной имплантации современных процессов производства, руководства фирмой и контролем за качеством Germans Boada, S.A., RUBI® получает сертификат ISO 9001 - настоящая гарантия о международном качестве, выданный неподкупными аудиторами.

Параллельно и в непосредственной связи с качеством производимой продукции RUBI®, компания стремится достичь получение и других международных

сертификатов своей продукции, такие как GOST, PST и MEEI.

ГАРАНТИЯ - 5 ЛЕТ

Марка RUBI® - единственная в мире, которая означает 5-ти летнюю гарантию производителя от любых дефектов изготовления ручных плиткорезов плиткорезов.

Двухлетняя гарантия от дефектов изготовления предоставляется на электроплиткорезы RUBI®, оснащенные алмазным диском.

Только RUBI®, симбиоз точнейших производственных процессов и первоклассного сырья, может дать подобные гарантии.

УСЛУГИ ПОЛЬЗОВАТЕЛЮ

Собственная служба технического сервиса предприятия, а также налаженная система работы через дистрибьюторскую сеть во всем мире, гарантируют предоставление технического обслуживания.

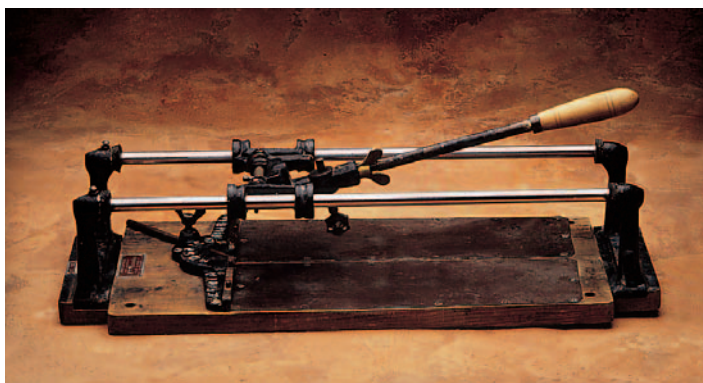



RUBI®, наиболее полная гамма для профессионалов в строительстве

RUBI® предлагает строителям-профессионалам все необходимые инструменты, станки и приспособления для реализации самых сложных и амбициозных строительных проектов.

В каталоге RUBITOOLS, Ручное Строительное Оборудование и Ручной Инструмент профессионалы-строители познакомятся с самым большим ассортиментом на рынке гаммы плиткорезов, гильотин для стройматериалов, ручных строительных инструментов, алмазными коронками, системами нивелирования и измерения.

В каталоге RUBITOOLS Строительный Электроинструмент RUBI® предлагает большой выбор электроплиткорезов, УШМ, строительных миксеров, чистящего и строительного оборудования.

В общем каталоге RUBIQUIP, Индивидуальное Профессиональное Снаряжение и RUBIDERMO, Интегральная Система Защиты Кожи RUBI® предлагает профессионалам спецодежду и средства индивидуальной защиты, которые помогают предотвратить профессиональные травмы и заболевания.

И наконец, в каталоге RUBI-NET, Средства и Инструменты для Ухода и Чистки Керамической Плитки мы предлагаем широкий выбор средств для обработки поверхностей из различного вида керамики, а также гранита и мрамора. Вы также познакомитесь с инструментами и приспособлениями для правильного использования этих средств.





Всесторонний сервис RUBI® - гарантия успеха

В своей работе RUBI® применяет различные методы продвижения продукта на рынке и одним из отличительных является подвижный демо-парк - микроавтобусы, оснащённые инструментом всех гамм продукции RUBI®, что позволяет проводить демонстрации непосредственно в местах продаж по всему миру. Закажите посещение Вашего магазина, и Вы увидите как Ваши клиенты оценят и убедятся во всех преимущества RUBI®.

Промоакции в местах продаж и стендовая раскладка

Благодаря всевозможным элементам презентации продукта на местах продаж,

дистрибьютор RUBI® получит максимальную выгоду от использованной площади, а его клиенту будет легче и удобнее подобрать себе инструмент и оценить его качество.

Клуб RUBI®

Первый клуб профессиональных строителей, Клуб RUBI® продолжает увеличивать число своих участников в различных странах.

Со времени своего образования, одной из основных целей Клуба RUBI® является информирование профессиональных строителей о новинках постоянно расширяющейся гаммы продукции RUBI®.

В RUBI® мы считаем, что наш потребитель имеет право владеть всей информацией о новых инструментах и запрашивать их у дистрибьютора. Помимо этого, члены Клуба RUBI® могут воспользоваться выгодами различных промоакций, проводимых компанией.





Технологический Центр RUBI®: Исследования + Инновации + Дизайн + Развитие

Germans Boada, S.A. RUBI® с самого начала своей работы уделяло большое внимание и усилия на исследование и развитие новой продукции. Исследования, развитие и внедрение новой продукции осуществляется специальным инженерным отделом совместно с университетами и специалистами извне.

Этот новый центр исследования и развития, расположенный в центральном офисе компании в городе Руби (Барселона), позволяет еще более профессионализировать и специализировать деятельность компании по Исследованиям и Развитию; увеличить креативность и получить преимущества перед конкуренцией путём внедрения инноваций.

RUBI® TECHNOLOGY CENTER состоит из офисной зоны с новейшим оборудованием, зоны встреч исследователей и специалистов по развитию, зоны проведения опытов и проб и собственной мастерской прототипов и макетов. Имеются пять лабораторий различных отраслей - лаборатория материалов, электромеханическая лаборатория, химическая лаборатория, фармацевтическая и метрологическая лаборатории.

RUBI® TECHNOLOGY CENTER - показатель постоянного стремления RUBI® к инновациям и внедрению новейших технологий, которое трансформируется в новую продукцию и лучшее обслуживание профессионалов строительства на пяти континентах.

RUBI® обязательства по профессиональному обучению

ПРОФЕССИОНАЛЬНОЕ ОБУЧЕНИЕ

Одним из основных видов деятельности предприятия Germans Boada, S.A., RUBI®, идущим в параллель с внутренним развитием, является представление продукции и связанное с этим обучение - участие во всевозможных конкурсах, проводимых в строительном секторе и помощь профессиональным строительным школам и училищам.

Новая Профессиональная Строительная Школа RUBI®

Верная своим образовательным стремлениям, Germans Boada, S.A., RUBI® открыла новую школу профессионального образования и повышения квалификации профессионалов строительного сектора.

Новинки Тематического Пространства

«Строительный инструмент»

Тематическое Пространство «Строительный Инструмент», открытое в прошлом году на фабрике Germans Boada, S.A. в Санта Олива предлагает посетителям ознакомиться с эволюцией строительного инструмента. Здесь посетители могут ознакомиться с различными интересными экспонатами. Количество посетителей постоянно увеличивается, среди них студенты, профессионалы строители и всевозможные ассоциации.

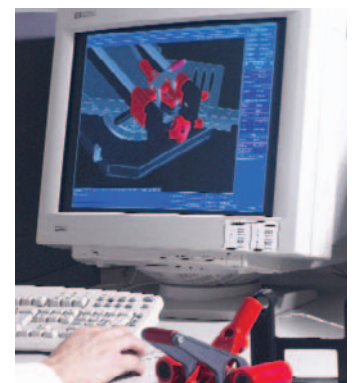

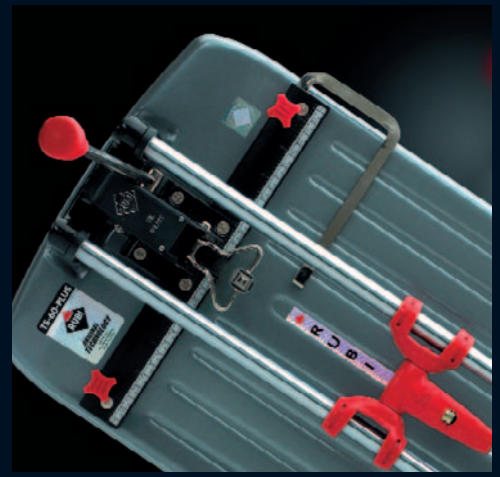
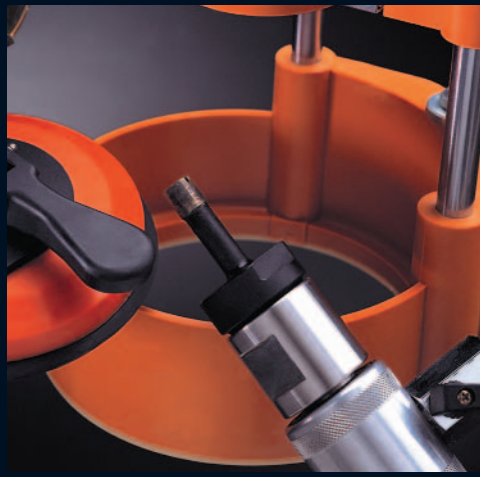
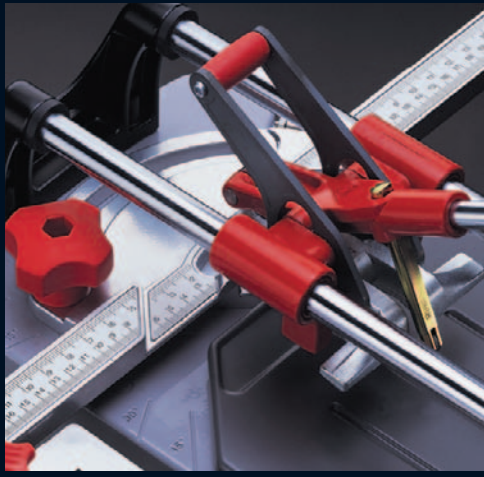

RUBITOLS®
Ручной строительный инструмент



УКАЗАТЕЛЬ СОДЕРЖАНИЯ



Ручные плиткорезы



02

Инструменты для сверления отверстий в керамической плитке, керамическом граните



38

Ручные станки для резки строительных материалов



54

Гладилки и гребенки



58

Мастерки



72

Гладилки, резиновые гладилки и губки



84

Шпатели, скребки и щётки для очистки стройматериалов



94

Разметчики, шаблоны и др. Принадлежности для укладки



100

Расшивки



112

Молотки, кирки, лопаты, щипцы, метчики



118

Системы Нивелирования



128

Системы измерения и разметки



136

Наборы инструментов



142

Инструменты для работы с бетоном



144

Стенды, Пал боксы и дисплеи. Указатель номеров артикулов (Реф.) и символы



150

ПРОФЕССИОНАЛЬНЫЕ РУЧНЫЕ ПЛИТКОРЕЗЫ



ПРОФЕССИОНАЛЬНАЯ ГАММА

Будучи разработанными для специалистов всего мира, плиткорезы RUBI® оборудованы подвижной или неподвижной разделительной системой с большим разделительным усилием под любым углом, системой измерения высокой точности, переносным футляром и широким спектром приспособлений для любого вида резки и отделки, а также для любых видов плитки. Благодаря высокому качеству всех компонентов и современному процессу производства, данные станки

являются единственными на рынке, имеющими 5-ти летнюю гарантию.

Наряду с расширенной гаммой ручных плиткорезов предназначенных для резки любого материала, RUBI® разработала новую серию TS Plus с еще большим потенциалом отделителя и новую гамму TX-N с продуктивной вращающейся системой измерения.

СТАНДАРТНАЯ ГАММА

Необходимо отметить выпуск новейшего режущего станка POCKET, включающего в себя более передовой дизайн. Благодаря этой суперлегкой и производительной новинке RUBI® представляет потребителям широкую гамму режущих станков standart. Кроме широко известных суперлегких станков серии STAR предлагаются станки новой серии SPEED, которые совмещают в себе лучшие характеристики профессиональных и стандартных станков.

МЕХАНИЗМ РЕГУЛИРОВКИ
по толщине материала

**КУЛАЧКОВЫЙ УСИЛИТЕЛЬ
ДАВЛЕНИЯ ДО 1000КГ**
с прогрессивной регулировкой.

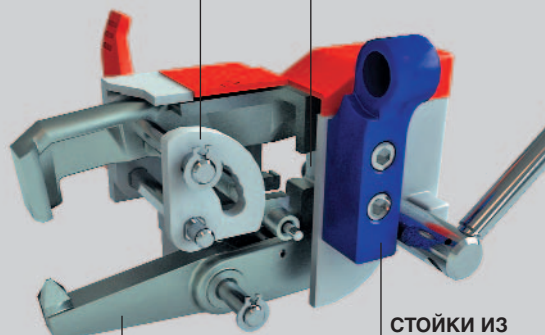

**СТОЙКИ ИЗ
ИНЖЕКТИРОВАННОГО АЛЮМИНИЯ**
высоко устойчивы к искривлению
с эффектом антивибрации.

**ДВОЙНОЙ
РЫЧАГ-РАЗДЕЛИТЕЛЬ**
из сверхпрочной стали.

**ВТУЛКИ SERVICE FREE
ИЗ АНТИФРИКЦИОННОГО
АЭРОКОСМИЧЕСКОГО
СПЛАВА СТАЛИ**
RUBITECHSFO8C566
нанокалиброванные. Идеальное
скольжение, не требуют
дополнительного ухода и смазки.

ВНУТРЕННИЙ МЕХАНИЗМ
регулируемое размещение.
Изготовлен инжективанием
из RUBITECHPA6.

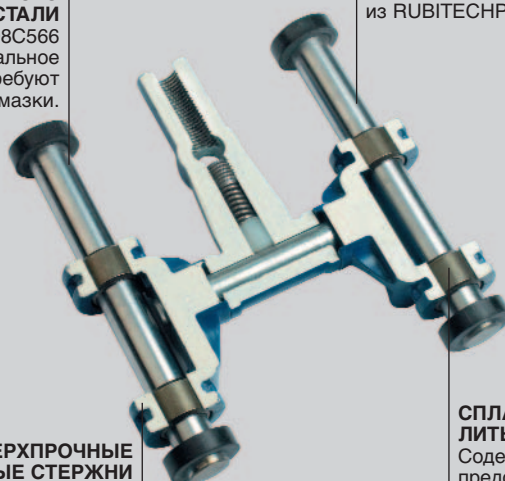

**СВЕРХПРОЧНЫЕ
МАССИВНЫЕ СТЕРЖНИ**
Особая сталь F-1110.
Сверхточная шлифовка и
калибровка. Хромированные.
Минимальный прогиб.

**СПЛАВ RUBIGAZN4L.
ЛИТЬЕ ПОД ДАВЛЕНИЕМ**
Содержит наночастицы для
предотвращения изнашивания.
Долгий срок службы.

БОЛТ ВРАЩЕНИЯ.
Легированная сталь.
Покрытие уменьшающее
трение.

**МЕХАНИЗМ
БЛОКИРОВКИ РЕЗЦА.**
Промышленный полимер
комбинированный со
сталью.

**НАПРАВЛЯЮЩИЕ
С ЦИРКУЛЯРНОЙ
ГЕОМЕТРИЕЙ СКОЛЬЖЕНИЯ**
скомбинированы с
прямоугольной геометрией,
что позволяет выдерживать
сильное давление.

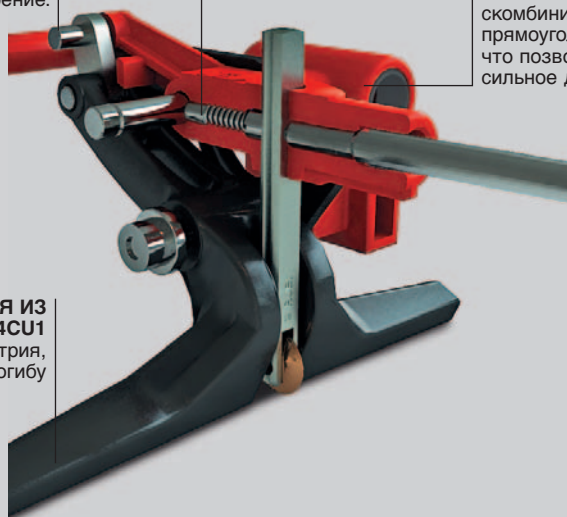

**ЛАПКИ РАЗДЕЛИТЕЛЯ ИЗ
СПЛАВА RUBIGDZNA14CU1**
Регрессивная геометрия,
высокоустойчивы к прогибу

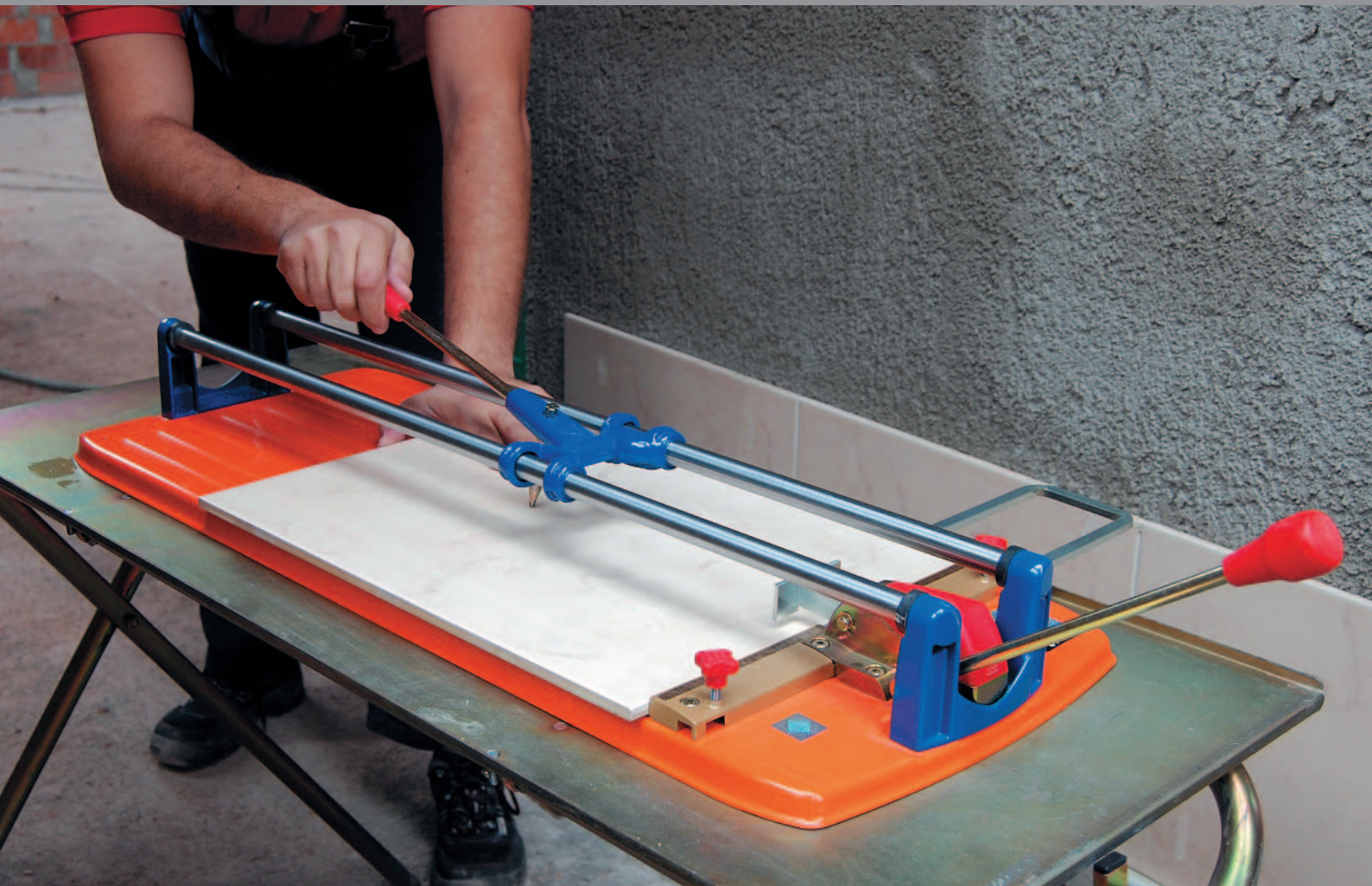

i Лёгкий, функциональный плиткорез. Идеален для резки керамической плитки.

TS

- Неподвижная разделительная система.
- Отшлифованные направляющие из хромированной стали с антикоррозийной пропиткой.
- Боковой ограничитель для выполнения серийной резки.
- Комплектуется набором резцов (6 и 10 мм.) и переносным футляром.
- Эргономичная форма и усиленное основание.
- Прямое видение линий надреза и разлома.
- Резцы приспособляемые и сменяемые от \varnothing 6 до 22 мм.
- Дополнительные приспособления:
 - Приспособление к уголку (Реф. 18820/21/22).
 - Ручная дрель (Реф. 15925/27).
 - Набор для ухода (Реф. 18980).
 - Ремень для переноски футляра. (арт. 18981)

* В наличии имеется TS-60-CLASSIC. По запросу.

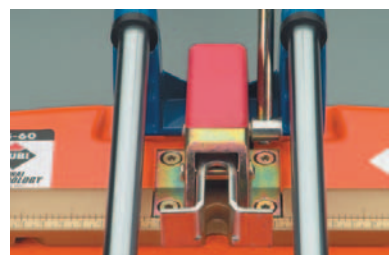
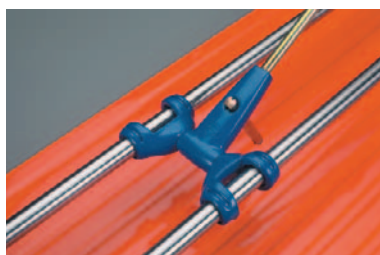

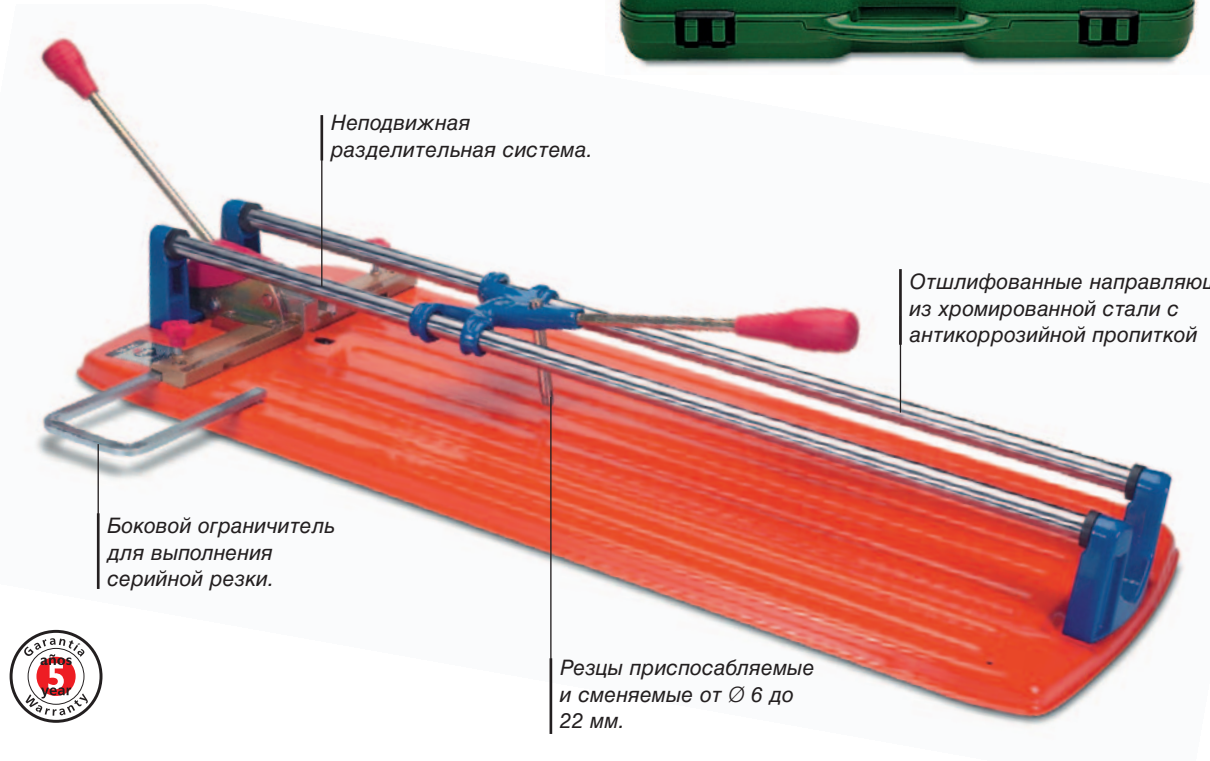

характеристики

- 15 mm**
Высота резки
- 400 kg**
Сила разделения
- Хромированный разделитель
- Повторяющаяся резка
- Резка под углом 45°
- Сменные резцы
- Прямое видение

Нол. принадлежности

- Доп. линейка
- Ручная дрель
- НАБОР ДЛЯ УХОДА

				Реф
TS-30	2	32	8413797189308	18930
TS-40	2	32	8413797189407	18940
TS-50	2	24	8413797189506	18950
TS-50-L	2	24	8413797189551	18955
TS-60	2	18*	8413797189605	18960

	Реф							
TS-30	18930	36 см.	25x25 см.	6-15 мм.	400 кг.	•	4,5 кг.	6,0 кг.
TS-40	18940	43 см.	30x30 см.	6-15 мм.	400 кг.	•	5,0 кг.	6,5 кг.
TS-50	18950	57 см.	40x40 см.	6-15 мм.	400 кг.	•	7,0 кг.	9,5 кг.
TS-50-L	18955	60 см.	42x42 см.	6-15 мм.	400 кг.	•	7,0 кг.	9,5 кг.
TS-60	18960	66 см.	46x46 см.	6-15 мм.	400 кг.	•	9,5 кг.	13,0 кг.





i Лёгкий, функциональный плиткорез с усиленным разделителем.
Идеален для резки керамики

TS-PLUS

- *Неподвижная разделительная система.*
- *Отшлифованные направляющие из хромированной стали с антикоррозийной пропиткой.*
- *Боковой ограничитель для выполнения прямых повторяющихся надрезов.*
- *Эргономичная форма и усиленное основание.*
- *Комплектуется набором резцов (6 и 10 мм.) и переносным футляром.*
- *Прямое видение линий надреза и среза.*
- *Новый эксклюзивный дизайн.*
- *Резцы приспособляемые и сменяемые от Ø 6 до 22 мм.*
- *Дополнительные приспособления:
Приспособление к уголку (Реф. 18820/21/22).
Ручная дрель (Реф. 15925/27).
Набор для ухода (Реф. 18980).
Ремень для переноски футляра. (арт. 18981)*

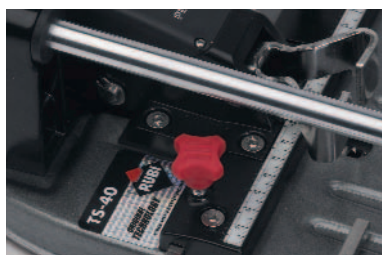

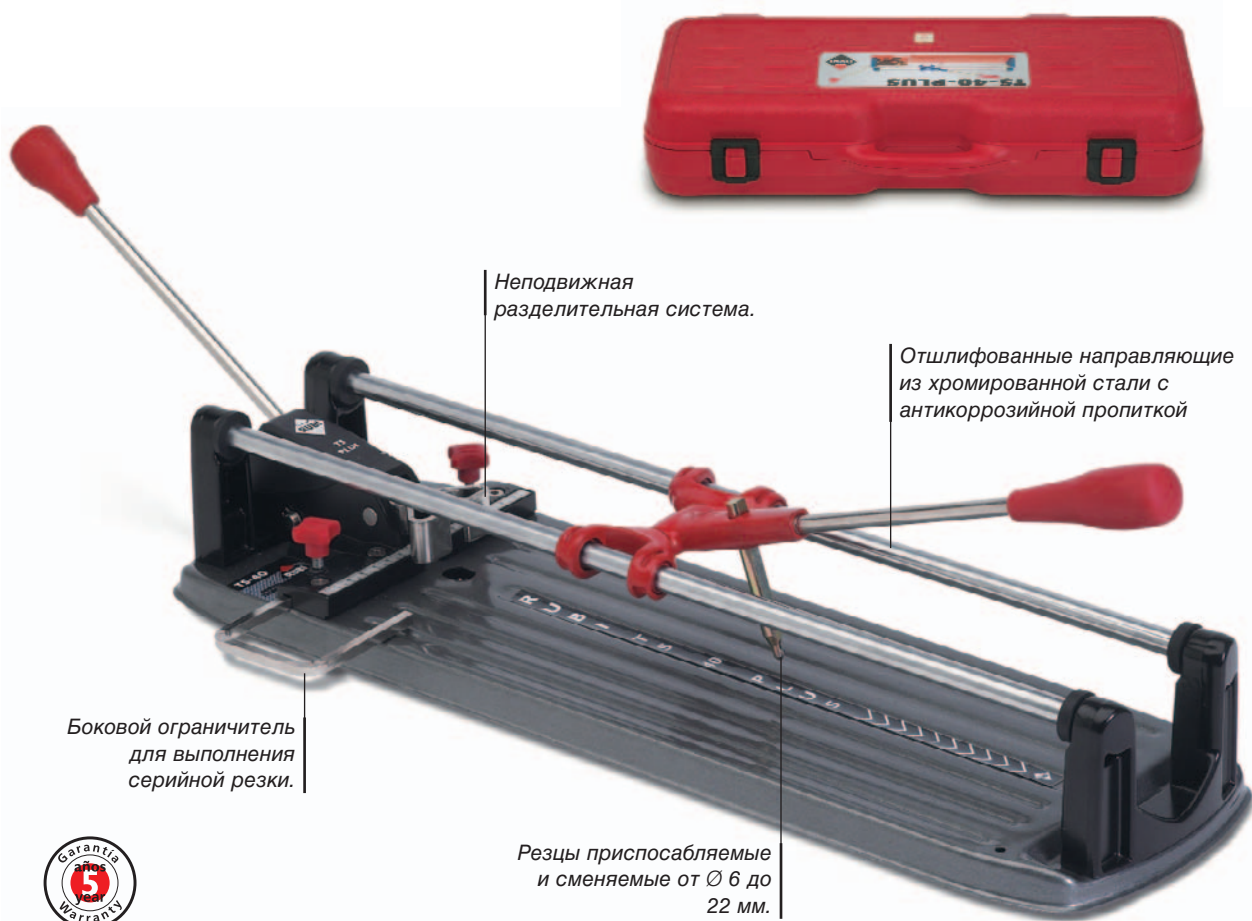

Неподвижная разделительная система.

Отшлифованные направляющие из хромированной стали с антикоррозийной пропиткой

Боковой ограничитель для выполнения серийной резки.

Резцы приспособляемые и сменяемые от Ø 6 до 22 мм.



характеристики

- 15 mm
Высота резки
- 750 kg
Сила разделения
- Хромированный разделитель
- Повторяющаяся резка
- 45°
Резка под углом 45°
- Сменные резцы
- Прямое видение

Ноп. принадлежности

- Доп. линейка
- Ручная дрель
- НАБОР ДЛЯ УХОДА

www.rubi.com



	Пакет	Короб	Штрихкод	Реф
TS-40-PLUS	2	32	8413797169409	16940
TS-50-PLUS	2	24	8413797169508	16950
TS-50-L-PLUS	2	24	8413797169553	16955
TS-60-PLUS	2	18*	8413797169607	16960
TS-70-PLUS	1	18*	8413797169706	16970

Реф							
TS-40-PLUS	16940	43 см.	30x30 см.	6-15 мм.	750 кг.	•	5,0 кг. 6,5 кг.
TS-50-PLUS	16950	57 см.	40x40 см.	6-15 мм.	750 кг.	•	7,0 кг. 9,5 кг.
TS-50-L-PLUS	16955	60 см.	42x42 см.	6-15 мм.	750 кг.	•	7,0 кг. 9,5 кг.
TS-60-PLUS	16960	66 см.	46x46 см.	6-15 мм.	750 кг.	•	9,5 кг. 13,0 кг.
TS-70-PLUS	16970	75 см.	53x53 см.	6-15 мм.	750 кг.	•	10,5 кг. 14,5 кг.

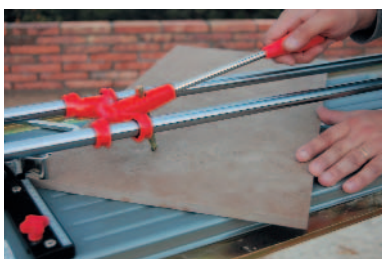



характеристики



Доп. принадлежности



www.rubi.com



ПРОФЕССИОНАЛЬНЫЕ РУЧНЫЕ ПЛИТКОРЕЗЫ TF

				Реф
TF-40	1	35 *	8413797159707	15970
TF-60	1	25 *	8413797159806	15980
TF-60 В переносном футляре.	1	12	8413797159813	15981

i Лёгкий, функциональный плиткорез. Идеален для резки керамики

- Неподвижная разделительная система.
- Высокоточные направляющие для серийной обычной резки и по диагонали.
- Основание из клееной фанеры, обработанное фенолом для придания водоотталкивающих свойств.
- В комплект входит резец Ø 8 мм.
- Дополнительная основа для больших форматов
- Резцы приспособляемые и сменяемые от Ø 6 до 22 мм.
- Дополнительные приспособления:
 Ручная дрель (Реф. 15925/26).
 Набор для ухода (Реф. 18980).

	Реф								
TF-40	15970	43 см.	30x30 см.	6-15 мм.	400 кг.	—	7,0 кг.	—	
TF-60	15980	66 см.	46x46 см.	6-15 мм.	400 кг.	—	11,5 кг.	—	
TF-60	15981	66 см.	46x46 см.	6-15 мм.	400 кг.	•	11,5 кг.	15,5 кг.	

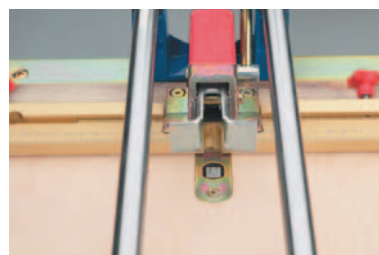

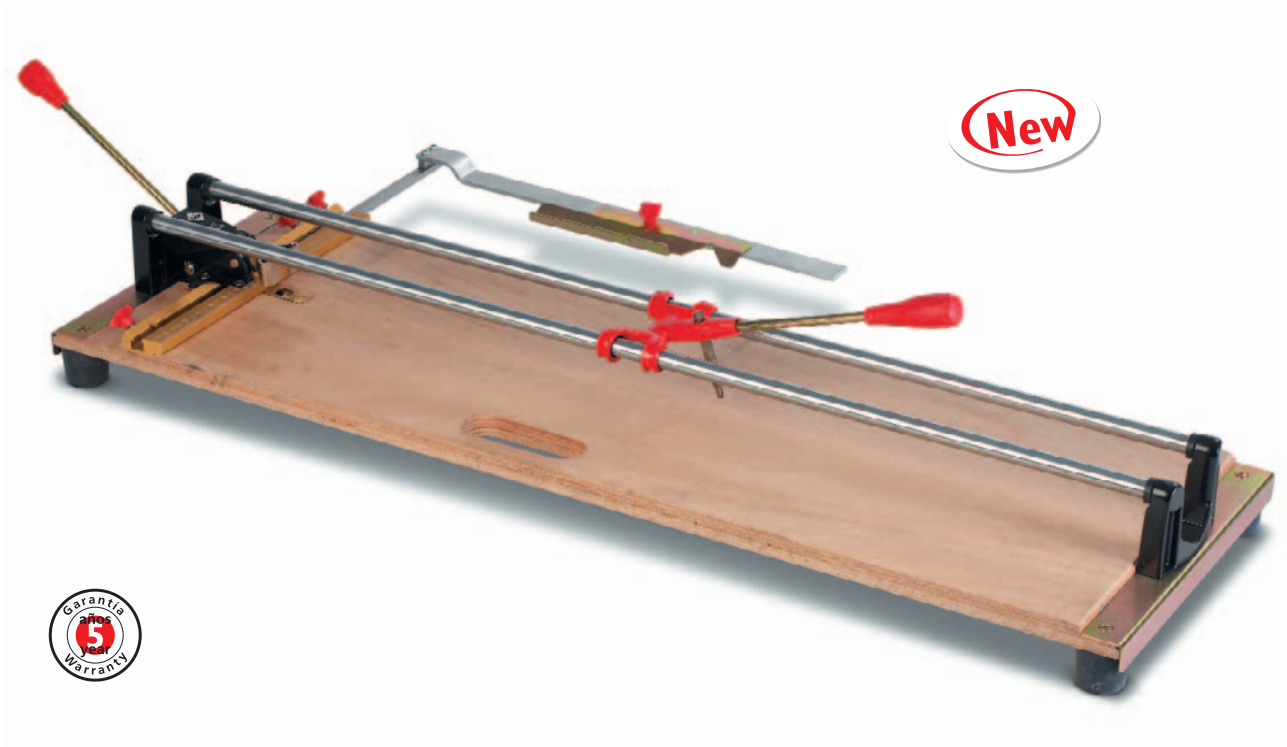

характеристики

Высота резки 15 mm	Сила разделения 750 кг	Фиксированный разделитель	Повторяющаяся резка	Резка под углом 45°	Сменные резцы	Прямое видение	Дополнительная основа

Доп. принадлежности

Ручная дрель	НАБОР ДЛЯ УХОДА

ПРОФЕССИОНАЛЬНЫЕ РУЧНЫЕ ПЛИТКОРЕЗЫ TF-PLUS

TF-70-PLUS
TF-90-PLUS



Реф

1	25 *	8413797159752	15975
1	25 *	8413797159851	15985

Лёгкий, функциональный плиткорез с усиленным разделителем. Идеален для резки керамики.

- С разделителем N Plus мощностью 750кг.
- Стальные хромированные и шлифованные направляющие. Антикоррозийная обработка.
- Новый усиленный боковой упор. Высокая точность. Повторные прямые резы и резы 45°.
- Основа из многослойной древесины с водонепроницаемой обработкой.
- Дополнительная основа для работы с большими форматами.
- В комплекте резец Ø 8 мм.
- Прямое видение линии резки и разлома.
- Сменные резцы диаметром от Ø 6 а 22 мм.
- Доп.приспособления:
Ручная дрель (арт. 15925 - 26).
Набор по уходу (арт. 18980).

	Реф						
TF-70-PLUS	15975	75 см.	53x53 см.	6-15 мм.	750 кг.	—	12,2 кг.
TF-90-PLUS	15985	93 см.	65x65 см.	6-15 мм.	750 кг.	•	14,0 кг.

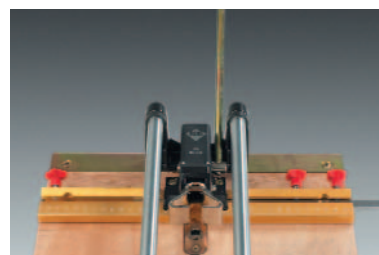
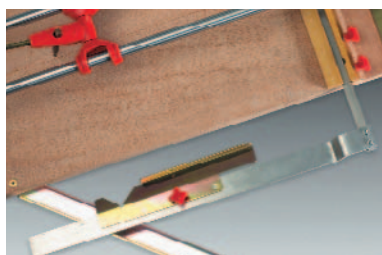



характеристики



Доп. принадлежности



www.rubi.com



ПРОФЕССИОНАЛЬНЫЕ РУЧНЫЕ ПЛИТКОРЕЗЫ TM



Реф

TM-70	1	10 *	8413797169164	16916
TM-90	1	10 *	8413797169171	16917

i Плиткорез с усиленным регулируемым разделителем. Идеален для резки керамогранита и греса.

- С неподвижным разделительным механизмом. Регулируется от 6 до 21 мм.
- Боковой ограничитель для повторяющейся резки прямой и под 45°.
- Шлифованные хромированные направляющие с антикоррозийной обработкой.
- Для резки керамической плитки больших размеров.
- Дополнительная основа для плитки большого формата.
- С набором резцов (10 и 18 мм.) и футляром.
- Усиленный футляр для транспортировки.
- Прямое видение линии резки и среза.
- Сменные резцы диаметром от 8 до 22 мм.
- Дополнительные приспособления:
Ручная дрель (Реф. 15925/26).
Набор для ухода (Реф. 18980).

	Реф						
TM-70	16916	70 см.	50x50 см.	6-21 мм.	1.000 кг.	•	15,5 кг. 20,5 кг.
TM-90	16917	92 см.	65x65 см.	6-21 мм.	1.000 кг.	•	18,5 кг. 24,0 кг.

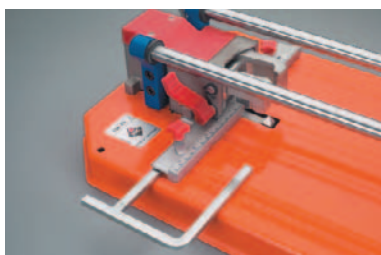



характеристики



Доп.принадлежности



www.rubi.com



ПРОФЕССИОНАЛЬНЫЕ РУЧНЫЕ ПЛИТКОРЕЗЫ TR

TR-400
TR-600



Реф

2	18	8413797179255	17925
2	24*	8413797179262	17926

i Плиткорез с подвижным разделителем. Идеален для резки по диагонали.

- Двухслойная основа с ударопоглощающим эффектом.
- Подвижная разделительная система.
- Измерительная угловая система, позволяющая выполнять резку под любым углом.
- Боковой ограничитель для выполнения серийной резки.
- Комплектуется набором резцов и переносным футляром.
- Прямое видение линий надреза и среза.
- Резцы приспособляемые и сменяемые от Ø 6 до 22 мм.
- Доп.приспособления:
 Ручная дрель (Реф. 15925/26).
 Разделитель для мозаичной плитки (Реф. 17946).
 Набор для ухода (Реф. 18980).
 Ремень для переноски футляра (18981).

	Реф							
TR-400	17925	42 см.	30x30 см.	6-15 мм.	600 кг.	•	8,0 кг.	10,5 кг.
TR-600	17926	60 см.	42x42 см.	6-15 мм.	600 кг.	•	10,0 кг.	13,0 кг.

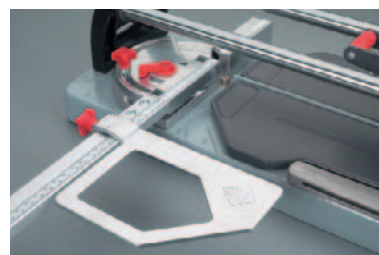
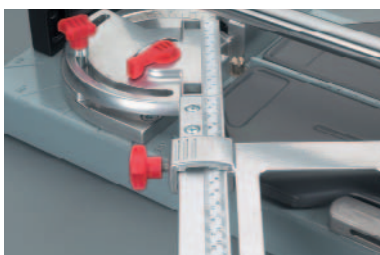



i Плиткорез с подвижным разделителем и подвижной высокоточной линейкой. Идеален для резки по диагонали.

TR-S

- Подвижная разделительная система.
- Отшлифованные направляющие из хромированной стали с антикоррозийной пропиткой.
- Вращающийся цельный угольник с центральной осью и системой измерения углов.
- для выполнения серийной резки под любым углом.
- Боковой ограничитель для выполнения серийной резки.
- Боковой ограничитель для выполнения прямых повторяющихся надрезов.
- Основа с двойным покрытием и амортизирующим эффектом.
- Приспособление -основа для крупных форматов.
- Прямое видение линий надреза и среза.
- Резцы приспособляемые и сменяемые от $\varnothing 6$ до 22 мм.
- Доп.приспособления:
 - Ручная дрель (Реф. 15925/26).
 - Разделитель для мозаичной плитки (Реф. 17946).
 - Набор для ухода (Реф. 18980).
 - Ремень для переноски футляра (арт. 18981).

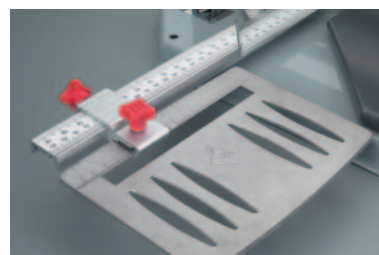

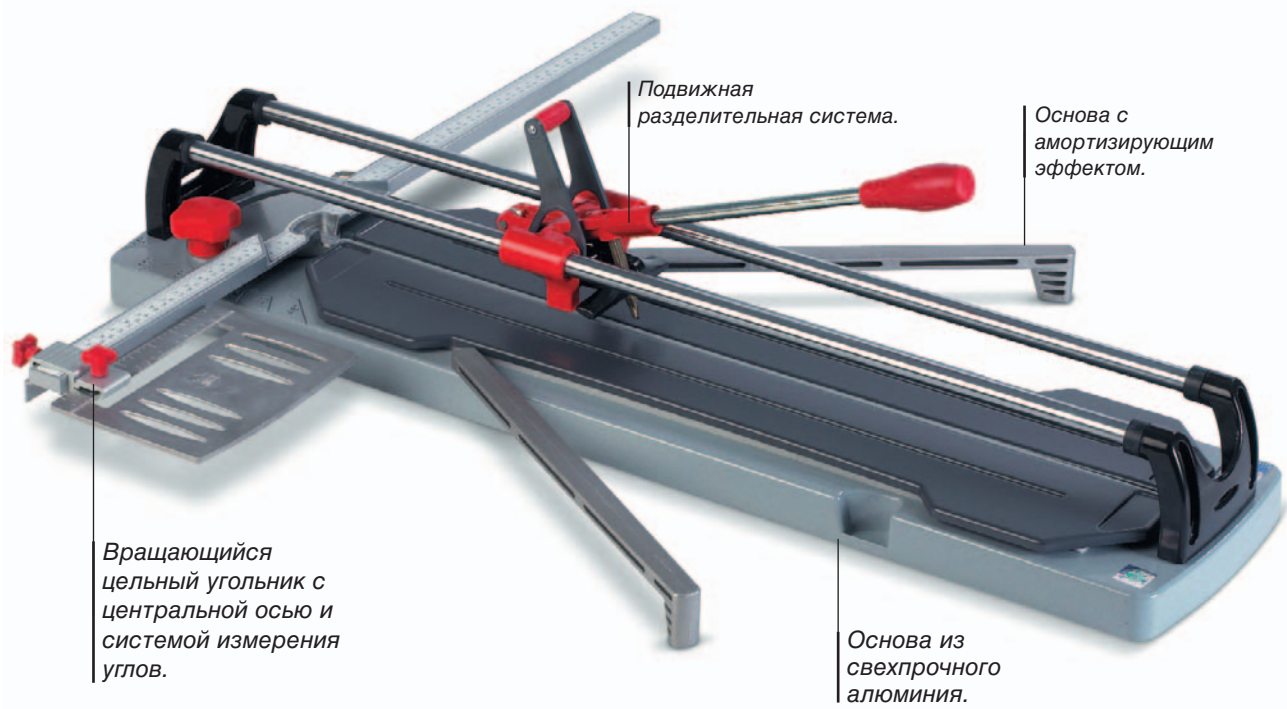

характеристики

15 mm Высота резки	600 kg Сила разделения	ПОДВИЖНЫЙ РАЗДЕЛИТЕЛЬ	Повторяющаяся резка	ИЗМЕРЕНИЕ УГЛОВ	Сменные резцы	Прямое видение	Дополнительная основа	Ударопоглощающий эффект
-----------------------	---------------------------	-----------------------	---------------------	-----------------	---------------	----------------	-----------------------	-------------------------

Доп. принадлежности

Ручная дрель	Разделительный мозаик Rubi	НАБОР ДЛЯ УХОДА
--------------	----------------------------	-----------------

www.rubi.com

3D Трёхмерные изображения	Видео изображения
------------------------------	-------------------

				Реф
TR-400-S	2	18	8413797179354	17935
TR-600-S	2	24 *	8413797179361	17936
TR-700-S	1	15 *	8413797179491	17949

	Реф							
TR-400-S	17935	42 см.	30x30 см.	6-15 мм.	600 кг.	•	8,0 кг.	10,5 кг.
TR-600-S	17936	60 см.	42x42 см.	6-15 мм.	600 кг.	•	10,0 кг.	13,0 кг.
TR-700-S	17949	71 см.	50x50 см.	6-15 мм.	600 кг.	•	11,5 кг.	14,5 кг.



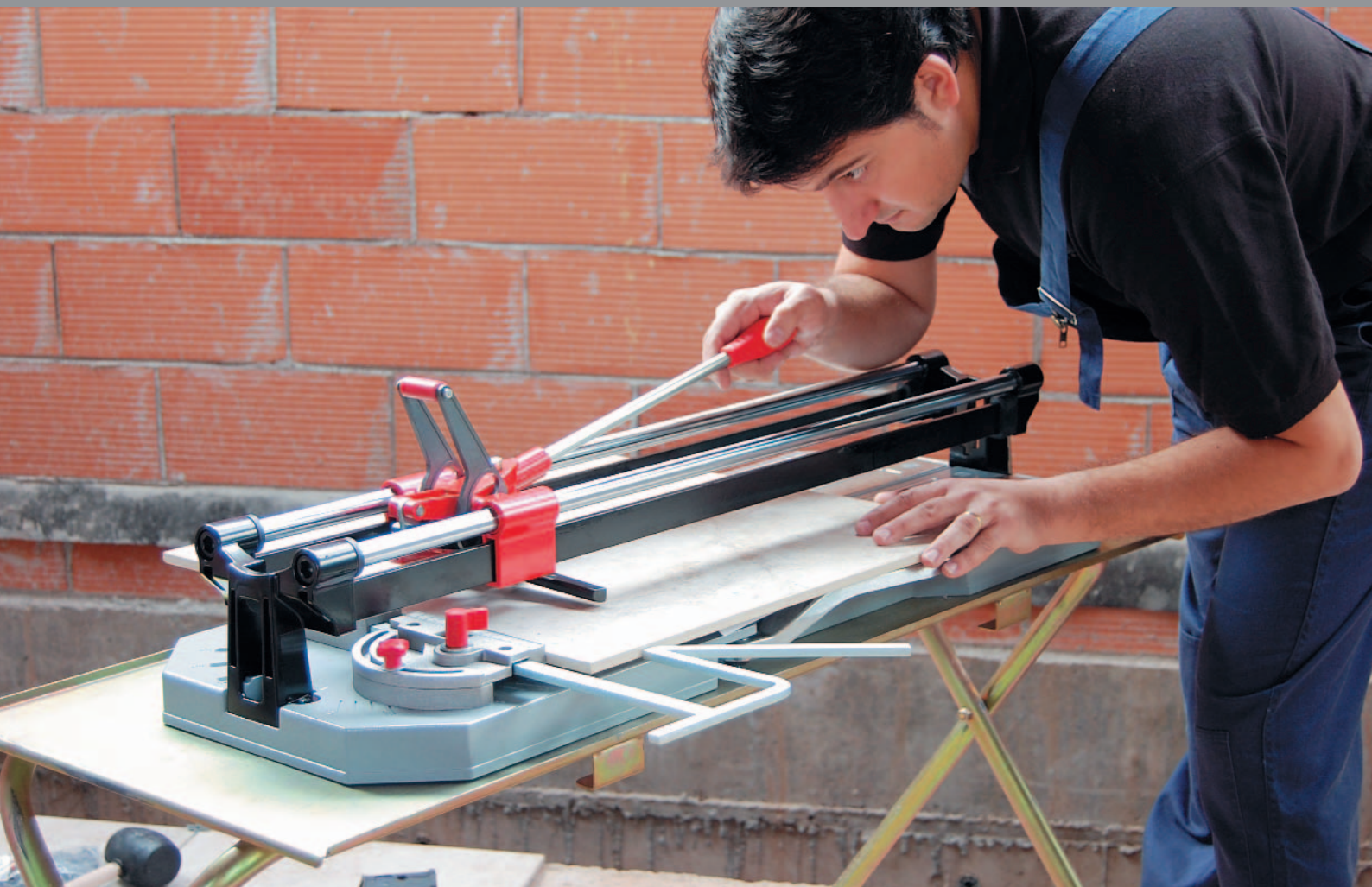

i Полностью обновлённая модель. Новая система измерения углов. Плиткорез предназначен для резки керамических материалов высокой твёрдости.

TX

- Подвижная разделительная система.
- Новый усиленный разделитель.
- Двойной набор Отшлифованные направляющих из хромированной стали с антикоррозийной пропиткой.
- Для резки керамической плитки больших размеров.
- Измерительная угольная система, позволяющая выполнять резку под любым углом.
- выполнения серийной резки под любым углом.
- Комплектуется набором резцов (Ø 10 и 22 мм.) и переносным футляром.
- Новый футляр для транспортировки повышенной прочности.
- Основа с двойным покрытием и амортизирующим эффектом.
- Приспособление -основа для крупных форматов.
- Прямое видение линии надреза и среза.
- Резцы приспособляемые и сменяемые от Ø 8 до 22 мм.
- Доп.приспособления:
 - Приспособление к угольнику (Реф. 17850).
 - Ручная дрель (Реф. 15925/26).
 - Разделитель для мозаичной плитки (Реф. 17946).
 - Набор для ухода (Реф. 18980).

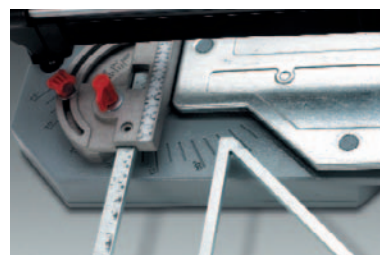
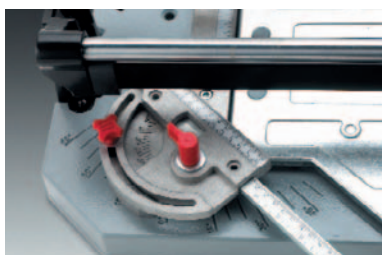

New

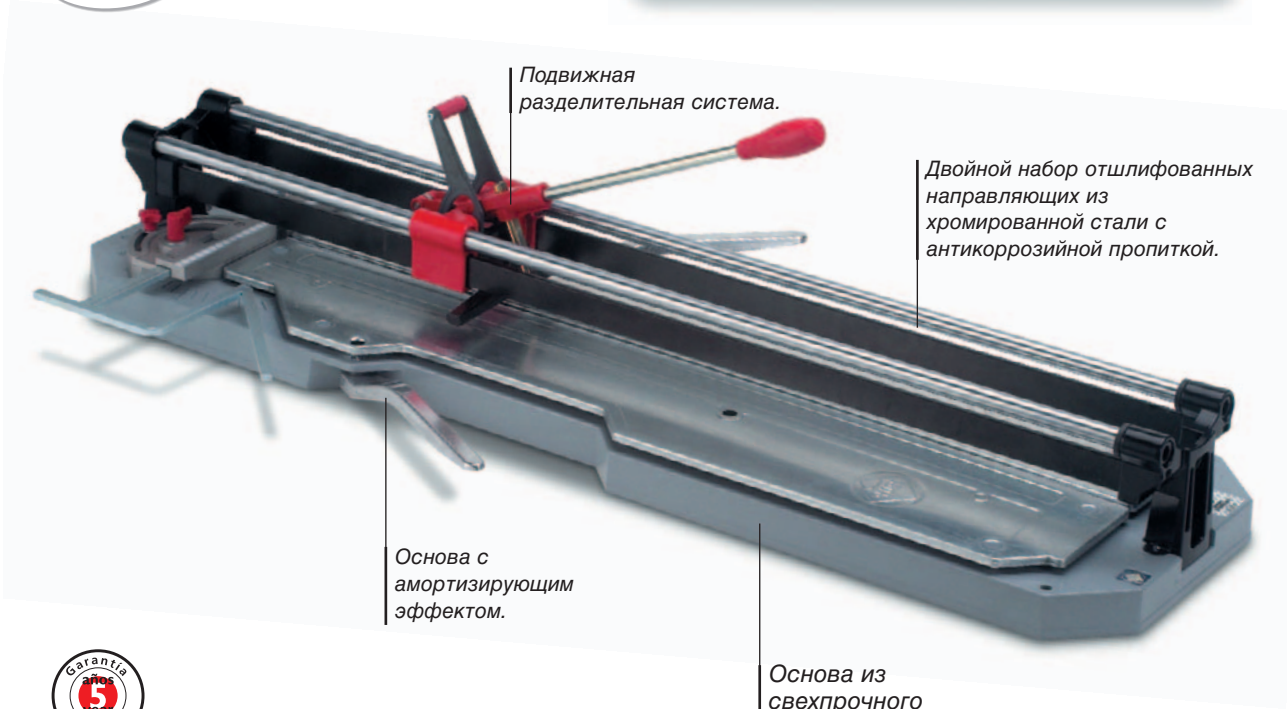

Подвижная разделительная система.

Двойной набор отшлифованных направляющих из хромированной стали с антикоррозийной пропиткой.

Основа с амортизирующим эффектом.

Основа из сверхпрочного алюминия.



характеристики

- 20 mm
Высота резки
- 1000 KG
Сила разделения
- ПОДВИЖНЫЙ РАЗДЕЛИТЕЛЬ
- Повторяющ аяся резка
- ИЗМЕРЕНИЕ УГЛОВ
- Сменные резцы
- Прямое видение
- Дополнитель ная основа
- Ударопоглощ ающий эффект
- Двойная усиленная направляющая

Доп. принадлежности

- Ручная дрель
- Разделительный ролик из Титана
- НАБОР ДЛЯ УХОДА

www.rubi.com



				Реф
TX-700	1	10 *	8413797179781	17978
TX-900	1	10 *	8413797179798	17979

	Реф						
TX-700	17978	71 см.	50x50 см.	6-20 мм.	1.000 кг.	• 15,0 кг.	20,5 кг.
TX-900	17979	93 см.	65x65 см.	6-20 мм.	1.000 кг.	• 17,5 кг.	23,0 кг.





i Полностью обновлённая модель. Новая система измерения углов. Плиткорез предназначен для резки керамических материалов высокой твёрдости.

TX-N

- Подвижная разделительная система.
- Двойной набор отшлифованных направляющих из хромированной стали с антикоррозийной пропиткой.
- Для резки керамической плитки больших размеров.
- Вращающаяся отцентрованная линейка для выполнения серийной резки под любым углом.
- Система быстрой фиксации линейки "FastFix".
- С набором резцов (Ø 10 и 18 мм.) и футляром.
- Новый высокопрочный футляр для транспортировки.
- Основа с амортизирующим эффектом.
- Включает набор колес для более удобной транспортировки (Только для TX-1200-N).
- Новый усиленный отжиматель.
- Прямое видение линий надреза и среза.
- Резцы приспособляемые и сменяемые от Ø 8 до 22 мм.
- Доп.приспособления:
 - Ручная дрель (Реф. 15925/26).
 - Разделитель для мозаичной плитки (Реф. 17946).
 - Набор для ухода (Реф. 18980).

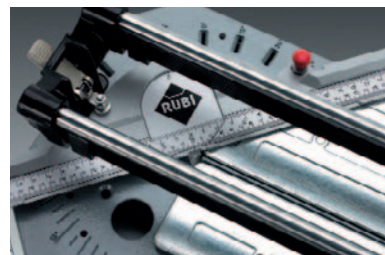

New



Подвижная разделительная система.

Двойной набор Отшлифованные направляющих из хромированной стали с антикоррозийной пропиткой.

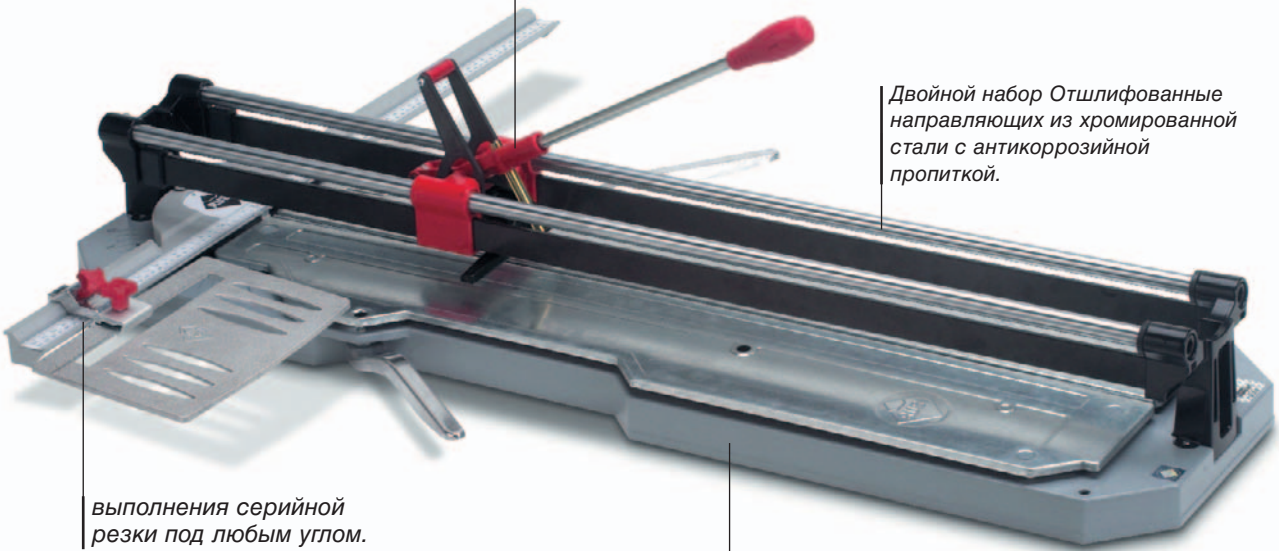

выполнения серийной резки под любым углом.

Основа из сверхпрочного алюминия.



характеристики

-
-
-
-
-
-
-
-
-
-

Доп. принадлежности

-
-
-

www.rubi.com



				Реф
TX-700-N	1	12 *	8413797179705	17970
TX-900-N	1	10 *	8413797179712	17971
TX-1200-N	1	10 *	8413797179743	17974

	Реф							
TX-700-N	17970	71 см.	50x50 см.	6-20 мм.	1.000 кг.	•	15,5 кг.	21,0 кг.
TX-900-N	17971	93 см.	65x65 см.	6-20 мм.	1.000 кг.	•	18,0 кг.	24,0 кг.
TX-1200-N	17974	125 см.	85x85 см.	6-20 мм.	1.000 кг.	•	26,0 кг.	33,5 кг.





i Плиткорез с монорельсовой направляющей и сменными резцами.

TI-S и TI-T

- Мощный Подвижный Разделитель.
Оказываемое давление 1000кг.
- Усиленные лапки разделителя
- Система многоточечного измерения.
Вращающаяся отцентрованная линейка.
- Система быстрой фиксации линейки "FastFix".
- Сверхпрочная эргономичная рукоятка
- Боковой ограничитель для повторяющейся прямой резки и резки под 45°.
- В наборе резец Ø 10 мм с титановым покрытием.
- Двухслойная основа с амортизирующим эффектом.
- Дополнительная основа для больших форматов.
- Внутренние механизмы не требуют дополнительной смазки и обслуживания.
- Адаптируемые резцы диаметром от 10 до 22 мм.
Лёгкая замена резца без дополнительных инструментов.
- Система резки НА СЕБЯ (модель TI-T).
- Быстрая и точная система регулирования высоты. 3 позиции (6-9 мм/9-12 мм/12-20 мм).
(модель TI-T).
- Система резки ОТ СЕБЯ (модель TI-S).



New



TI-S

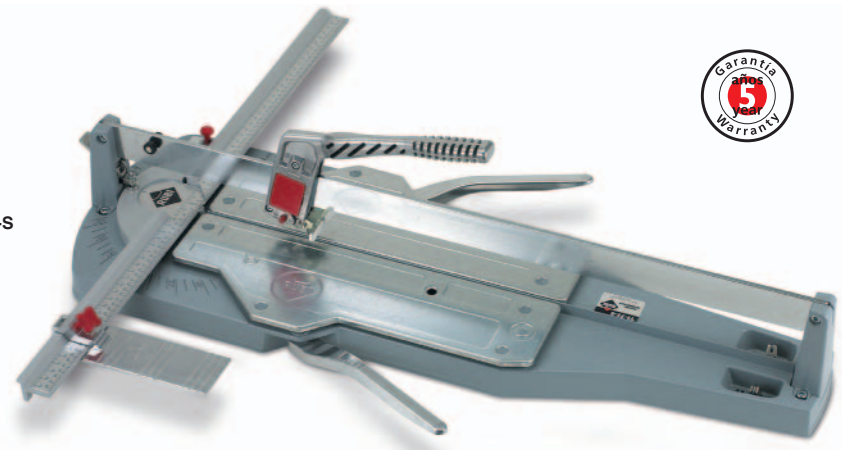

TI-T

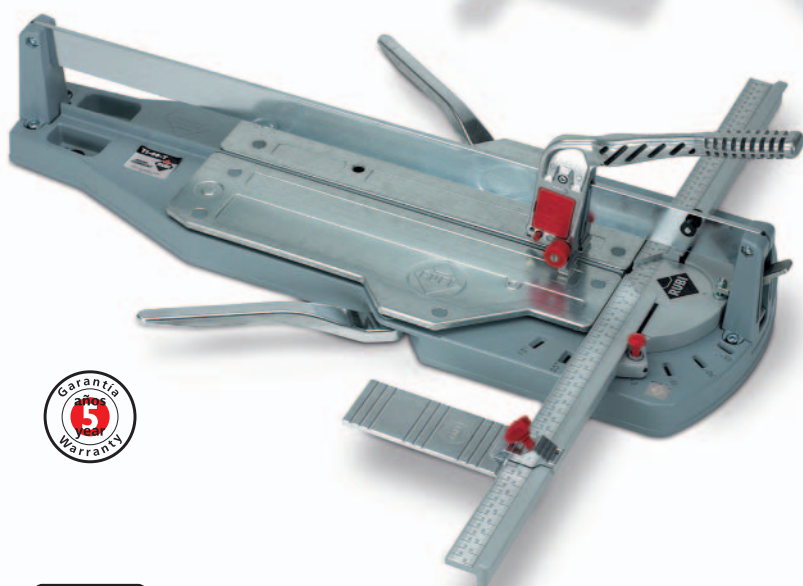

В наличии не во всех странах. Проконсультируйтесь о наличии.

характеристики

- 20 mm**
Высота
резки
- 1000 KG**
Сила
разделения
- ПОДВИЖНЫЙ
РАЗДЕЛИТЕЛЬ
- Повторяющ
аяся резка
- ИЗМЕРЕНИЕ
УГЛОВ
- Сменные
резцы
- Дополнитель
ная основа
- Узгородкообраз
ный эффект

Доп. принадлежности

www.rubi.com



					Реф
TI-66-S		1	12	8413797129052	12905
TI-75-S		1	12	8413797129069	12906
TI-93-S		1	12	8413797129199	12919
TI-66-T		1	12	8413797129076	12907
TI-75-T		1	12	8413797129083	12908
TI-93-T		1	12	8413797129205	12920

	Реф					
TI-66-S	12905	66 см.	46x46 см.	5-20 мм.	1.000 кг.	10,50 кг.
TI-75-S	12906	75 см.	53x53 см.	5-20 мм.	1.000 кг.	11,00 кг.
TI-93-S	12919	93 см.	65x65 см.	5-20 мм.	1.000 кг.	14,00 кг.
TI-66-T	12907	66 см.	46x46 см.	5-20 мм.	1.000 кг.	10,50 кг.
TI-75-T	12908	75 см.	53x53 см.	5-20 мм.	1.000 кг.	11,00 кг.
TI-93-T	12920	93 см.	65x65 см.	5-20 мм.	1.000 кг.	14,00 кг.

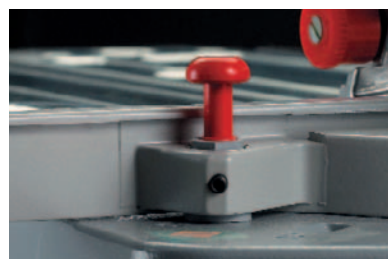



характеристики



Доп. принадлежн.



ПОЛУПРОФЕССИОНАЛЬНЫЕ ПЛИТКОРЕЗЫ SPEED PLUS

				Реф
SPEED-62 PLUS В переносном футляре.	2	24	8413797139686	13968
SPEED-72 PLUS В переносном футляре.	2	24	8413797139693	13969
SPEED-92 PLUS В переносном футляре.	2	24	8413797139716	13971

- Подвижная разделительная система.
- Отшлифованные направляющие из хромированной стали с антикоррозийной пропиткой.
- Направляющие моделей 72 и 92 выполнены из массивных стержней для большей устойчивости к искривлению. Увеличенный разделитель.
- Градуированная направляющая для серийной обычной резки и по диагонали.
- В комплект входит роликовый победитовый резец Ø 8 мм.

- Прямое видение линий надреза и среза.
- Адаптируемые резцы от Ø 6 до 10 мм.
- Для моделей 72 и 92:
Дополнительная алюминиевая основа и увеличенный разделитель.
- Доп. приспособления:
Ручная дрель (Реф. 13970).
Набор для ухода (Реф. 18980).
Разделитель для мозаичной плитки (Реф. 17946).

	Реф						
SPEED-62 PLUS	13968	62 см.	44x44 см.	6-15 мм.	600 кг.	• 7,78 кг.	9,56 кг.
SPEED-72 PLUS	13969	72 см.	51x51 см.	6-15 мм.	600 кг.	• 9,57 кг.	11,35 кг.
SPEED-92 PLUS	13971	92 см.	65x65 см.	6-15 мм.	600 кг.	• 12,22 кг.	14,00 кг.





характеристики



Доп. принадлежности



ПЛИТКОРЕЗЫ STANDARD SPEED

				Реф
SPEED-42 В переносном футляре.	2	24	8413797139433	13943
SPEED-62 В переносном футляре.	2	24	8413797139631	13963
SPEED-72 В переносном футляре.	1	18 *	8413797139730	13973
SPEED-92 В переносном футляре.	1	18 *	8413797139938	13993
SPEED-42	2	40	8413797139426	13942
SPEED-62	2	30	8413797139624	13962
SPEED-72	1	40	8413797139723	13972
SPEED-92	1	28	8413797139921	13992

- Подвижная разделительная система.
- Отшлифованные направляющие из хромированной стали с антикоррозийной пропиткой.
- Направляющие моделей 72 и 92 выполнены из массивных стержней для большей устойчивости к искривлению. Увеличенный разделитель.
- Градуированная направляющая для серийной обычной резки и по диагонали.
- В комплект входит роликовый победитовый резец Ø 8 мм.

- Прямое видение линий надреза и среза.
- Адаптируемые резцы от Ø 6 до 10 мм.
- Для моделей 72 и 92:
 - Дополнительная алюминиевая основа и увеличенный разделитель.
- Доп. приспособления:
 - Ручная дрель (Реф. 13970).
 - Набор для ухода (Реф. 18980).

	Реф							
SPEED-42	13943	42 см.	30x30 см.	5-15 мм.	•	4,73 кг.	6,15 кг.	
	13942	42 см.	30x30 см.	5-15 мм.	—	4,73 кг.	—	
SPEED-62	13963	62 см.	44x44 см.	5-15 мм.	•	7,01 кг.	8,79 кг.	
	13962	62 см.	44x44 см.	5-15 мм.	—	7,01 кг.	—	
SPEED-72	13973	72 см.	51x51 см.	5-15 мм.	•	9,38 кг.	13,80 кг.	
	13972	72 см.	51x51 см.	5-15 мм.	—	9,38 кг.	—	
SPEED-92	13993	92 см.	65x65 см.	5-15 мм.	•	12,20 кг.	17,00 кг.	
	13992	92 см.	65x65 см.	5-15 мм.	—	12,20 кг.	—	





характеристики



Доп. принадлежность



ПЛИТКОРЕЗЫ STANDARD STAR-N PLUS

				Реф
STAR-40-N PLUS В переносном футляре.	4	48	8413797129960	12996
STAR-50-N PLUS В переносном футляре.	4	48	8413797129984	12998
STAR-60-N PLUS В переносном футляре.	4	48 *	8413797129793	12979
STAR-40-N PLUS	6	72/108 *	8413797129953	12995
STAR-50-N PLUS	6	72/108 *	8413797129977	12997
STAR-60-N PLUS	6	54	8413797129786	12978

- Отшлифованные направляющие из хромированной стали с антикоррозийной пропиткой.
- Приспособление-основа для правильной установки изделия.
- Подставка для направляющих из алюминия, максимальная прочность.
- С мобильным разделителем и закрытыми задвижками для наибольшей прочности при сгибе.
- С резцом Ø 6 мм. включительно.

- Боковой миллиметровый ограничитель для выполнения прямых повторяющихся надрезов и угломер в 45°.
- Основа с двойным покрытием и амортизирующим эффектом.
- Прямое видение линий надреза и среза.
- Адаптируемые резцы от Ø 6 до 10 мм.
- Доп. приспособления:
Ручная дрель (Реф. 15928).
Набор для ухода (Реф. 18980).

	Реф					
STAR-40-N PLUS	12996	42 см.	30x30 см.	<12 мм.	•	3,5 кг. 4,78 кг.
	12995	42 см.	30x30 см.	<12 мм.	—	3,5 кг. —
STAR-50-N PLUS	12998	51 см.	36x36 см.	<12 мм.	•	4,0 кг. 5,26 кг.
	12997	51 см.	36x36 см.	<12 мм.	—	4,0 кг. —
STAR-60-N PLUS	12979	61 см.	43x43 см.	<12 мм.	•	4,8 кг. 6,20 кг.
	12978	61 см.	43x43 см.	<12 мм.	—	4,8 кг. —





характеристики

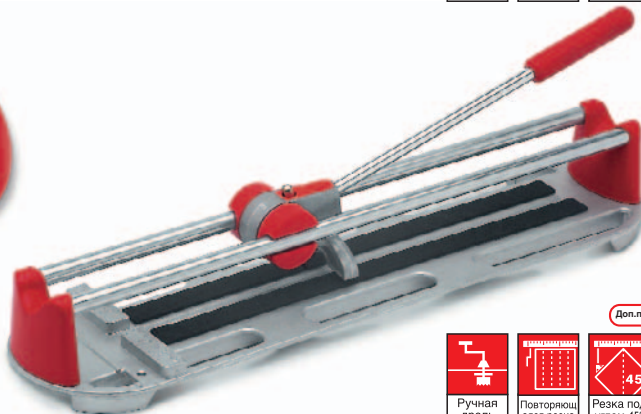

характеристики



STAR-N	Box	Box	Barcode	Ref	STAR	Box	Box	Barcode	Ref
STAR-40-N В переносном футляре	4	48	8413797129915	12991	STAR-30 В переносном футляре	4	48 *	8413797129267	12926
STAR-50-N В переносном футляре	4	48	8413797129939	12993	STAR-40 В переносном футляре	4	48 *	8413797129311	12931
STAR-60-N В переносном футляре	4	48 *	8413797129694	12969	STAR-50 В переносном футляре	4	48 *	8413797129366	12936
STAR-40-N	6	72/108 *	8413797129908	12990	STAR-60 В переносном футляре	4	48 *	8413797129717	12971
STAR-50-N	6	72/108 *	8413797129922	12992	STAR-30	6	72/108 *	8413797129250	12925
STAR-60-N	6	54	8413797129687	12968	STAR-40	6	72/108 *	8413797129304	12930
					STAR-50	6	54/78 *	8413797129359	12935
					STAR-60	6	54	8413797129700	12970

STAR-N

- Отшлифованные направляющие из хромированной стали с антикоррозийной пропиткой
- Приспособление-основа для правильной установки изделия.
- Подвижная разделительная система.
- С резцом Ø 6 мм. включительно.
- Основа с двойным покрытием и амортизирующим эффектом.
- Прямое видение линий надреза и среза.
- Адаптируемые резцы от Ø 6 до 10 мм.
- Доп.приспособления:
 Ручная дрель (Реф. 15928).
 Набор для ухода (Реф. 18980).
 Боковой ограничитель для STAR-N / N-PLUS (Реф. 12923).

STAR

- Отшлифованные направляющие из хромированной стали с антикоррозийной пропиткой.
- Подвижная разделительная система.
- С резцом Ø 6 мм. включительно.
- Основа с двойным покрытием и амортизирующим эффектом.
- Прямое видение линий надреза и среза.
- Адаптируемые резцы от Ø 6 до 10 мм.
- Доп.приспособления:
 Боковой ограничитель с замеркой углов (Реф. 12924).
 Ручная дрель (Реф. 15928).
 Набор для ухода (Реф. 18980).

Ref	Icon 1	Icon 2	Icon 3	Icon 4	Icon 5	Icon 6	Icon 7
STAR-40-N	12991	42 см.	30x30 см.	<12 мм.	•	3,58 кг.	4,83 кг.
	12990	42 см.	30x30 см.	<12 мм.	—	3,58 кг.	—
STAR-50-N	12993	51 см.	36x36 см.	<12 мм.	•	4,07 кг.	5,32 кг.
	12992	51 см.	36x36 см.	<12 мм.	—	4,07 кг.	—
STAR-60-N	12969	61 см.	43x43 см.	<12 мм.	•	5,20 кг.	6,60 кг.
	12968	61 см.	43x43 см.	<12 мм.	—	5,20 кг.	—
STAR-30	12926	32 см.	22x22 см.	<12 мм.	•	2,75 кг.	3,60 кг.
	12925	32 см.	22x22 см.	<12 мм.	—	2,75 кг.	—
STAR-40	12931	42 см.	30x30 см.	<12 мм.	•	3,53 кг.	4,78 кг.
	12930	42 см.	30x30 см.	<12 мм.	—	3,53 кг.	—
STAR-50	12936	51 см.	36x36 см.	<12 мм.	•	4,01 кг.	5,26 кг.
	12935	51 см.	36x36 см.	<12 мм.	—	4,01 кг.	—
STAR-60	12971	61 см.	43x43 см.	<12 мм.	•	4,75 кг.	6,14 кг.
	12970	61 см.	43x43 см.	<12 мм.	—	4,75 кг.	—



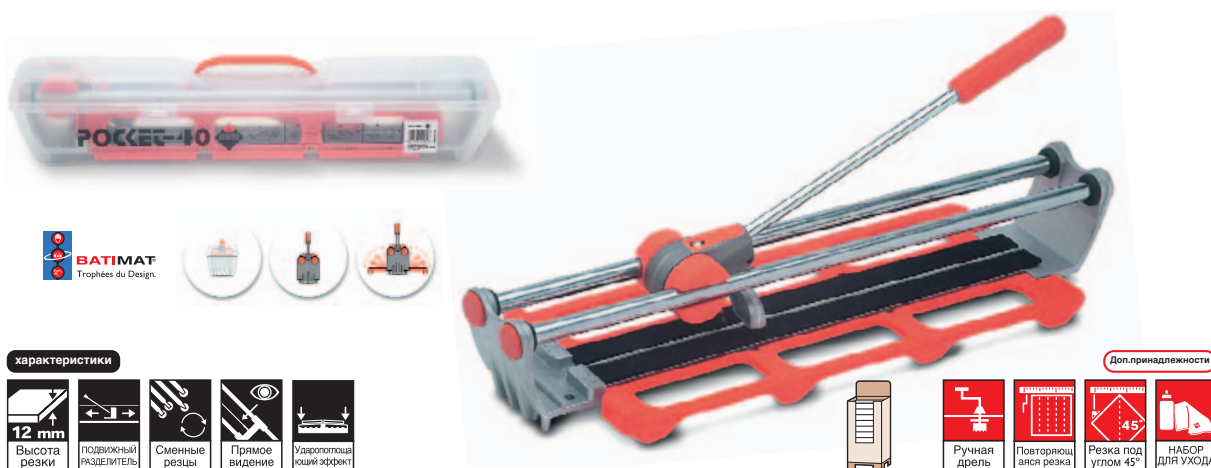

характеристики



Доп. принадлежности

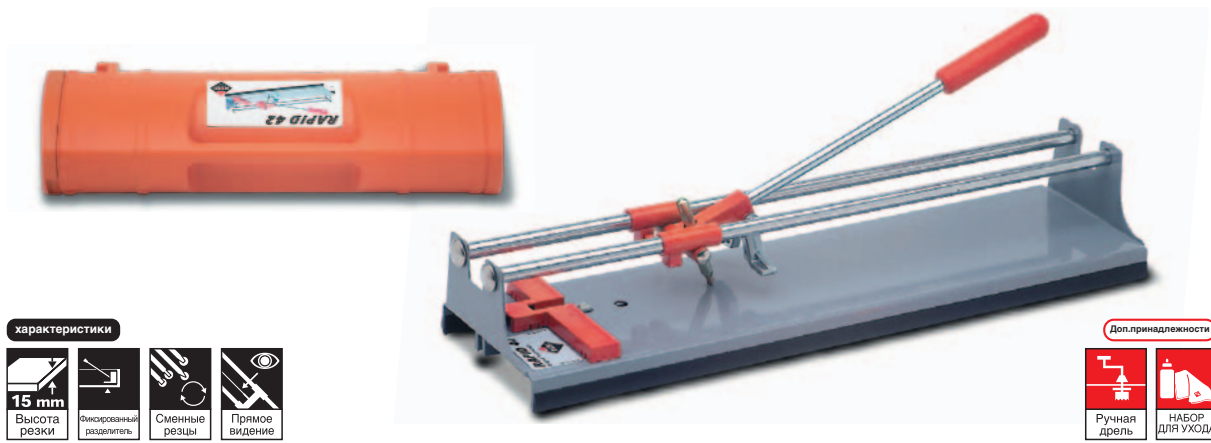

характеристики

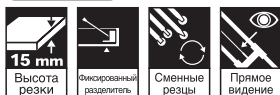

Доп. принадлежности



ПЛИТКОРЕЗЫ STANDARD POKET и RAPID

				Реф
POKET-40 В переносном футляре.	4	128	8413797129816	12981
POKET-50 В переносном футляре.	4	96	8413797129861	12986
POKET-40	6	120	8413797129809	12980
POKET-50	6	120	8413797129854	12985
• Наличие в Pal Box. см. стр. 150.				
RAPID-42 В переносном футляре.	2	30	8413797139266	13926
RAPID-62 В переносном футляре.	2	40	8413797139310	13931
RAPID-42	4	84	8413797139259	13925
RAPID-62	4	60	8413797139303	13930

POKET

- Футляр для транспортировки.
- Отшлифованные направляющие из хромированной стали с антикоррозийной пропиткой.
- Подвижная разделительная система.
- С резцом Ø 6 мм. включительно.
- Основа с двойным покрытием и амортизирующим эффектом.
- Прямое видение линий надреза и среза.
- Адаптируемые резцы от Ø 6 до 10 мм.
- Доп. приспособления:
Боковой ограничитель с замеркой углов (Реф. 12924).
Ручная дрель (Реф. 15928).
Набор для ухода (Реф. 18980).

RAPID

- С одноточечным разделителем.
- С резцом Ø 6 мм. включительно.
- Отшлифованные направляющие из хромированной стали с антикоррозийной пропиткой
- Прямое видение линий надреза и среза.
- Адаптируемые резцы от Ø 6 до 10 мм.
- Доп. приспособления:
Ручная дрель (Реф. 15928).
Набор для ухода (Реф. 18980).

	Реф							
POKET-40	12981	42 см.	30x30 см.	<12 мм.	•	2,9 кг.	3,42 кг.	
	12980	42 см.	30x30 см.	<12 мм.	—	2,9 кг.	—	
POKET-50	12986	51 см.	36x36 см.	<12 мм.	•	3,33 кг.	3,92 кг.	
	12985	51 см.	36x36 см.	<12 мм.	—	3,33 кг.	—	
RAPID-42	13926	44 см.	32x32 см.	<15 мм.	•	4,19 кг.	5,07 кг.	
	13925	44 см.	32x32 см.	<15 мм.	—	4,19 кг.	—	
RAPID-62	13931	62 см.	44x44 см.	<15 мм.	•	5,26 кг.	6,45 кг.	
	13930	62 см.	44x44 см.	<15 мм.	—	5,26 кг.	—	



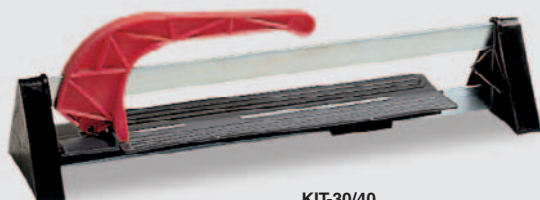

KIT-30/40

характеристики



характеристики

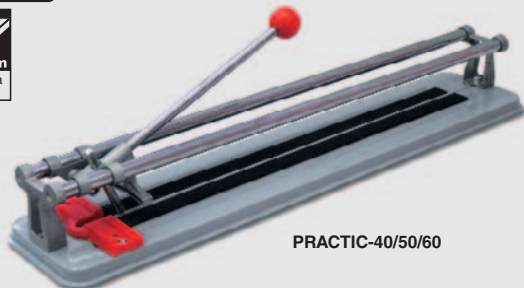

PRACTIC-40/50/60

характеристики

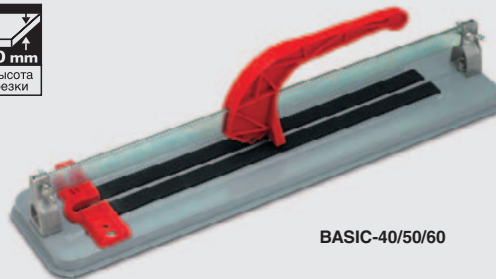

BASIC-40/50/60

характеристики



TEN BRIC



РЕЗЕЦ-РАЗДЕЛИТЕЛЬ

**BASIC
LINE**

KIT, BASIC, PRACTIC, TEN BRIC и РЕЗЕЦ-РАЗДЕЛИТЕЛЬ



Реф

KIT-30	20	240 *	8413797129168	12916
KIT-30 - Поставляется в пластиковой упаковке.	20	160 *	8413797129182	12918
KIT-40	10	80 *	8413797129007	12900
KIT-40 - Поставляется в пластиковой упаковке.	10	60 *	8413797129014	12901
BASIC 40	6	108 *	8413797259544	25954
BASIC 50	6	78 *	8413797259551	25955
BASIC 60	6	72 *	8413797259568	25956
PRACTIC 40	6	108 *	8413797259575	25957
PRACTIC 50	6	78 *	8413797259582	25958
PRACTIC 60	6	72 *	8413797259599	25959
TEN BRIC - Щипцы с метчиком и разделителем.	5	680	8413797059755	05975
РЕЗЕЦ-РАЗДЕЛИТЕЛЬ	60	-	8413797106855	10685

KIT и TEN BRIC

- Поставляется в собранном виде.
- Подвижная разделительная система.
- В комплект входит роликовый победитовый резец Ø 14 мм.

BASIC

- Основа, направляющая и стойки из стали и алюминия
- Подвижный разделитель и резец 14 мм.
- Дополнительные приспособления: Боковой ограничитель (арт. 25238).

PRACTIC

- Хромированные стальные направляющие. Стойки алюминиевые.
- Подвижный разделитель. Резец 8 мм.
- адаптируемые резцы 6,8 и 10 мм.
- Дополнительные приспособления: Боковой ограничитель (арт. 25238).

РЕЗЕЦ-РАЗДЕЛИТЕЛЬ

- Остриё из карбида вольфрама.
- Удобный разделитель.
- Блистерная упаковка.

	Реф				
KIT-30	12916/18	32 см.	22x22 см.	<10 мм.	1,00/1,50 кг.
KIT-40	12900/01	43 см.	30x30 см.	<10 мм.	1,50/2,00 кг.
BASIC-40	25954	42 см.	30x30 см.	<10 мм.	1,85 кг.
BASIC-50	25955	51 см.	36x36 см.	<10 мм.	2,10 кг.
BASIC-60	25956	61 см.	43x43 см.	<10 мм.	2,90 кг.
PRACTIC-40	25957	42 см.	30x30 см.	<10 мм.	2,10 кг.
PRACTIC-50	25958	51 см.	36x36 см.	<10 мм.	2,35 кг.
PRACTIC-60	25959	61 см.	43x43 см.	<10 мм.	3,15 кг.
TEN BRIC	05975	—	—	<10 мм.	230 gr.
РЕЗЕЦ-РАЗДЕЛИТЕЛЬ	10685	—	—	—	94 gr.

ТЕХНИЧЕСКИЕ ХАРАКТЕРИСТИКИ

Центральная ось из закалённой стали с низким коэффициентом трения.



Резцы с заточкой и полировкой простым и двойным углом.

Карбид вольфрама. Покрытие из титанового сплава (GOLD).



Инжектированный материал или сталь.

оптимизированная геометрия головки для поглощения вибраций во время резки.

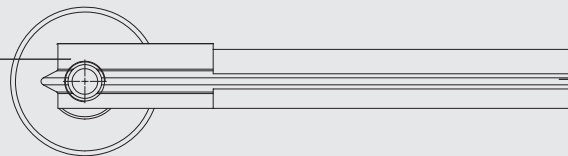

Патентованная геометрия. Антивибрация и антикручение для точности линии резки.

Система болтов быстрого переключения между позициями резки и разделения.

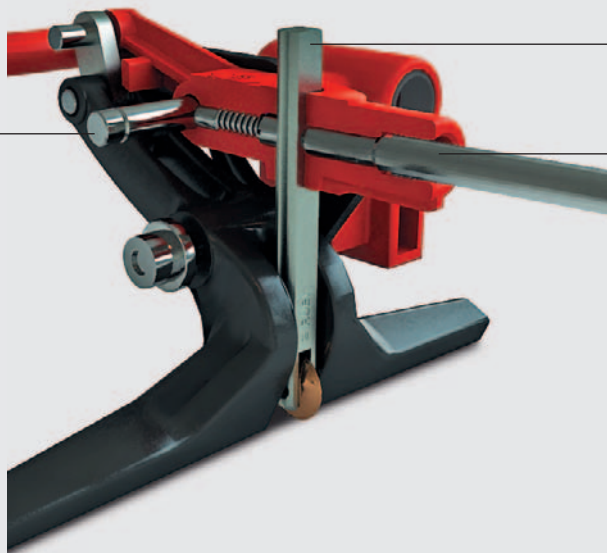

3 паза. Патентованная система.

система быстрой смены резца.

**РЕКОМЕНДАЦИИ ДЛЯ ЛУЧШЕГО ИСПОЛЬЗОВАНИЯ
РЕЗЦОВ И ОПТИМАЛЬНОГО КАЧЕСТВА РЕЗКИ**

МАТЕРИАЛ ДЛЯ РЕЗКИ	TS TS-PLUS TF TR TR-S	TM TX TX-N TX-S	SPEED RAPID STAR POCKET PRACTIC	TI-S TI-T
Для стенной плитки	6 мм. ПОБЕДИТ Реф. 01945	8 мм. PLUS ПОБЕДИТ Реф. 01959	6 мм. ПОБЕДИТ Реф. 01945	10 мм. ПОБЕДИТ Реф. 01975 10 мм. GOLD Реф. 01978
Фарфоровая половая плитка Облицовочная и половая плитка	8 мм. ПОБЕДИТ Реф. 01958	8 мм. PLUS ПОБЕДИТ Реф. 01959	8 мм. ПОБЕДИТ Реф. 01958	10 мм. ПОБЕДИТ Реф. 01975 10 мм. GOLD Реф. 01978
Керамогранит плитка	10 мм. ПОБЕДИТ Реф. 01946	10 мм. PLUS ПОБЕДИТ Реф. 01991	10 мм. ПОБЕДИТ Реф. 01946	10 мм. ПОБЕДИТ Реф. 01975
Керамогранит плитка	10 мм. GOLD Реф. 01949	10 мм. PLUS GOLD Реф. 01993	10 мм. GOLD Реф. 01949	10 мм. GOLD Реф. 01978
Неровная плитка или сложная для резки плитка	18 мм. ПОБЕДИТ Реф. 01950	18 мм. PLUS ПОБЕДИТ Реф. 01992		18 мм. PLUS ПОБЕДИТ Реф. 01976
Неровная плитка или сложная для резки плитка	18 мм. GOLD Реф. 01952	18 мм. PLUS GOLD Реф. 01994		18 мм. PLUS GOLD Реф. 01974
Для резки плитки сложной конфигурации	22 мм. ПОБЕДИТ Реф. 01961	22 мм. PLUS ПОБЕДИТ Реф. 01962		22 мм. PLUS ПОБЕДИТ Реф. 01977
Для резки плитки сложной конфигурации	22 мм. GOLD Реф. 01964	22 мм. PLUS GOLD Реф. 01965		22 мм. PLUS GOLD Реф. 01979
Плитка Для резки канавок на кафеле	Резец ПОБЕДИТ Реф. 01970			
Плитка Для резки фасок на кафеле	Резец для фасок ПОБЕДИТ Реф. 01971			

Все резцы RUBI® изготовлены из высокостойкого твердого сплава на основе карбида вольфрама.
GOLD: Ролик из сплава на основе карбида вольфрама с титановым покрытием, тройной прочности.



РЕЗЦЫ ДЛЯ ПРОФЕССИОНАЛЬНЫХ ПЛИТКОРЕЗОВ TR, TS, TF и SPEED PLUS



Реф

Резцы для профессиональных плиткорезов, для резки любого типа материала.

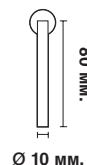

Ø 6 мм.

РОЛИКОВЫЙ ПОБЕДИТОВЫЙ РЕЗЕЦ Ø 6 мм. 10 8413797019452 01945

- Для стеновой плитки.
- Ролик из Карбида Вольфрама. Сверхпрочный и долговечный.
- Патентованная форма стержня. Максимальная точность. Минимум вибрации.
- Модель изготовленная из нового патентованного высокотехнологичного сплава RUBI®; высочайшая точность и износостойчивость.

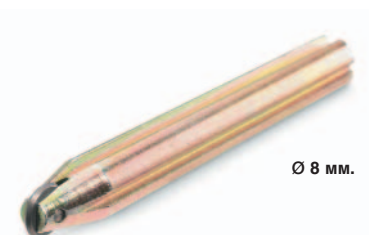

Ø 8 мм.

РОЛИКОВЫЙ ПОБЕДИТОВЫЙ РЕЗЕЦ Ø 8 мм. 10 8413797019582 01958

- Для стеновой и напольной плитки.
- Ролик из Карбида Вольфрама. Сверхпрочный и долговечный.
- Патентованная форма стержня. Максимальная точность. Минимум вибрации.
- Модель изготовленная из нового патентованного высокотехнологичного сплава RUBI®; высочайшая точность и износостойчивость.



Ø 10 мм.

РОЛИКОВЫЙ ПОБЕДИТОВЫЙ РЕЗЕЦ Ø 10 мм. 10 8413797019469 01946

- Для напольной плитки.
- Ролик из Карбида Вольфрама. Сверхпрочный и долговечный.
- Патентованная форма стержня. Максимальная точность. Минимум вибрации.

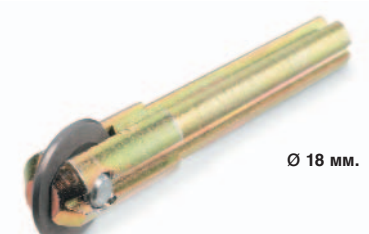

Ø 18 мм.

РОЛИКОВЫЙ ПОБЕДИТОВЫЙ РЕЗЕЦ Ø 18 мм. 10 8413797019506 01950

- Для плитки сложной конфигурации.
- Ролик из Карбида Вольфрама. Сверхпрочный и долговечный.
- Патентованная форма стержня. Максимальная точность. Минимум вибрации.

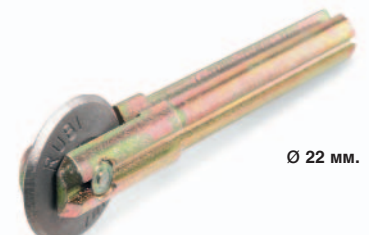

Ø 22 мм.

РОЛИКОВЫЙ ПОБЕДИТОВЫЙ РЕЗЕЦ Ø 22 мм. 10 8413797019612 01961

- Специально для резки облицовочной плитки сложной конфигурации.
- Ролик из Карбида Вольфрама. Сверхпрочный и долговечный.
- Патентованная форма стержня. Максимальная точность. Минимум вибрации.





Резцы для профессиональных плиткорезов, для резки любого типа материала.



НАБОР ИЗ ДВУХ ПОБЕДИТОВЫХ РОЛИКОВЫХ РЕЗЦОВ Ø 6 мм. 10 8413797019476 01947

- Для стеновой плитки.
- Ролик из Карбида Вольфрама. Сверхпрочный и долговечный.
- Патентованная форма стержня. Максимальная точность. Минимум вибрации.
- Модель изготовленная из нового патентованного высокотехнологичного сплава RUBI®; высочайшая точность и износоустойчивость.



НАБОР ИЗ ДВУХ ПОБЕДИТОВЫХ РОЛИКОВЫХ РЕЗЦОВ Ø 6 и Ø 10 мм. 10 8413797019483 01948

- Набор состоит из:
Резец 6 мм диаметр для облицовочной плитки.
Резец 8 мм диаметр для облицовочной плитки, керамогранита и греса.
- Ролик из Карбида Вольфрама. Сверхпрочный и долговечный.
- Патентованная форма стержня. Максимальная точность. Минимум вибрации.
- Модель изготовленная из нового патентованного высокотехнологичного сплава RUBI®; высочайшая точность и износоустойчивость.

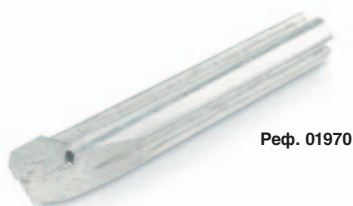

ПОБЕДИТОВЫЙ РЕЗЕЦ 10 8413797019704 01970

- Для прорезки канавок.
- Ролик из Карбида Вольфрама. Сверхпрочный и долговечный.
- Остриё из сверхпрочного материала, устойчивого к истиранию.
- Позволяет резать квадраты на облицовочной плитке и материалах средней прочности.
- Патентованная форма стержня. Максимальная точность. Минимум вибрации.



ПОБЕДИТОВЫЙ РЕЗЕЦ ДЛЯ СНЯТИЯ ФАСОК 10 8413797019711 01971

- Для снятия фасок под углом 45°.
- Ролик из Карбида Вольфрама. Сверхпрочный и долговечный.
- Остриё из сверхпрочного материала, устойчивого к истиранию.
- Позволяет резать квадраты на облицовочной плитке и материалах средней прочности.
- Патентованная форма стержня. Максимальная точность. Минимум вибрации.



НАБОР ПОБЕДИТОВЫХ РЕЗЦОВ 1 8413797019803 01980

- Набор состоит из:
Для стеновой плитки.
Для прорезки канавок.
Для снятия фасок под углом 45°.
- Ролик из Карбида Вольфрама. Сверхпрочный и долговечный.
- Патентованная форма стержня. Максимальная точность. Минимум вибрации.,

РЕЗЦЫ ДЛЯ ПРОФЕССИОНАЛЬНЫХ ПЛИТКОРЕЗОВ TR, TS, TF и SPEED PLUS



Реф

Резцы для профессиональных плиткорезов, для резки любого типа материала.



Ø 10 мм.
GOLD

РОЛИКОВЫЙ ПОБЕДИТОВЫЙ РЕЗЕЦ Ø 10 мм. "GOLD" 10 8413797019490 01949

- Для напольной плитки.
- Ролик из Карбида Вольфрама с Титановым покрытием.
- Патентованная форма стержня. Максимальная точность. Минимум вибрации.
- Высокая прочность, тройная устойчивость..



Ø 18 мм.
GOLD

РОЛИКОВЫЙ ПОБЕДИТОВЫЙ РЕЗЕЦ Ø 18 мм. "GOLD" 10 8413797019520 01952

- Для плитки сложной конфигурации.
- Ролик из Карбида Вольфрама с Титановым покрытием.
- Патентованная форма стержня. Максимальная точность. Минимум вибрации.
- Высокая прочность, тройная устойчивость..



Ø 22 мм.
GOLD

РОЛИКОВЫЙ ПОБЕДИТОВЫЙ РЕЗЕЦ Ø 22 мм. "GOLD" 10 8413797019643 01964

- Специально для резки сложной керамики.
- Ролик из Карбида Вольфрама с Титановым покрытием.
- Патентованная форма стержня. Максимальная точность. Минимум вибрации.
- Высокая прочность, тройная устойчивость..

НАБОРЫ РЕЗЦОВ



Реф



Реф. 01995

НАБОРЫ РЕЗЦОВ 1 5 8413797019957 01995

- Для TS и TR включают резцы диаметром Ø 6 мм., и Ø 10 мм. в пластиковом футляре с прозрачной крышкой.



Реф. 01996

НАБОРЫ РЕЗЦОВ 2 5 8413797019964 01996

- Для TS и TR включают резцы диаметром Ø 6, 8, 10, 18 и 22 мм. в пластиковом футляре с прозрачной крышкой.

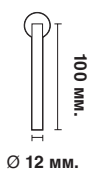

РЕЗЦЫ ДЛЯ ПРОФЕССИОНАЛЬНЫХ ПЛИТКОРЕЗОВ ТХ и ТМ



Реф

Резцы для профессиональных плиткорезов, для резки любого типа материала.



Ø 8 мм.

РОЛИКОВЫЙ ПОБЕДИТОВЫЙ РЕЗЕЦ Ø 8 мм. 10 8413797019599 01959

- Для стеновой и напольной плитки.
- Ролик из Карбида Вольфрама. Сверхпрочный и долговечный.
- Патентованная форма стержня. Максимальная точность. Минимум вибрации.
- Модель изготовленная из нового патентованного высокотехнологичного сплава RUBI®; высочайшая точность и износостойчивость.



Ø 10 мм.

РОЛИКОВЫЙ ПОБЕДИТОВЫЙ РЕЗЕЦ Ø 10 мм. 10 8413797019919 01991

- Для напольной плитки.
- Ролик из Карбида Вольфрама. Сверхпрочный и долговечный.
- Патентованная форма стержня. Максимальная точность. Минимум вибрации.



Ø 18 мм.

РОЛИКОВЫЙ ПОБЕДИТОВЫЙ РЕЗЕЦ Ø 18 мм. 10 8413797019926 01992

- Для плитки сложной конфигурации.
- Ролик из Карбида Вольфрама. Сверхпрочный и долговечный.
- Патентованная форма стержня. Максимальная точность. Минимум вибрации.



Ø 22 мм.

РОЛИКОВЫЙ ПОБЕДИТОВЫЙ РЕЗЕЦ Ø 22 мм. 10 8413797019629 01962

- Специально для резки сложной керамики.
- Ролик из Карбида Вольфрама. Сверхпрочный и долговечный.
- Патентованная форма стержня. Максимальная точность. Минимум вибрации.

РЕЗЦЫ ДЛЯ ПРОФЕССИОНАЛЬНЫХ ПЛИТКОРЕЗОВ ТХ и ТМ



Реф

Резцы для профессиональных плиткорезов, для резки любого типа материала.



Ø 10 мм.
GOLD

РОЛИКОВЫЙ ПОБЕДИТОВЫЙ РЕЗЕЦ Ø 10 мм. "GOLD" 10 8413797019933 01993

- Для напольной плитки.
- Ролик из Карбида Вольфрама с Титановым покрытием.
- Патентованная форма стержня. Максимальная точность. Минимум вибрации.
- Высокая прочность, тройная устойчивость..



Ø 18 мм.
GOLD

РОЛИКОВЫЙ ПОБЕДИТОВЫЙ РЕЗЕЦ Ø 18 мм. "GOLD" 10 8413797019940 01994

- Для плитки сложной конфигурации.
- Ролик из Карбида Вольфрама с Титановым покрытием.
- Патентованная форма стержня. Максимальная точность. Минимум вибрации.
- Высокая прочность, тройная устойчивость..



Ø 22 мм.
GOLD

РОЛИКОВЫЙ ПОБЕДИТОВЫЙ РЕЗЕЦ Ø 22 мм. "GOLD" 10 8413797019650 01965

- Специально для резки сложной керамики.
- Ролик из Карбида Вольфрама с Титановым покрытием.
- Патентованная форма стержня. Максимальная точность. Минимум вибрации.
- Высокая прочность, тройная устойчивость..



РЕЗЦЫ ДЛЯ ПРОФЕССИОНАЛЬНЫХ ПЛИТКОРЕЗОВ TI-S И TI-T



Реф

Резцы для профессиональных плиткорезов, для резки любого типа материала.

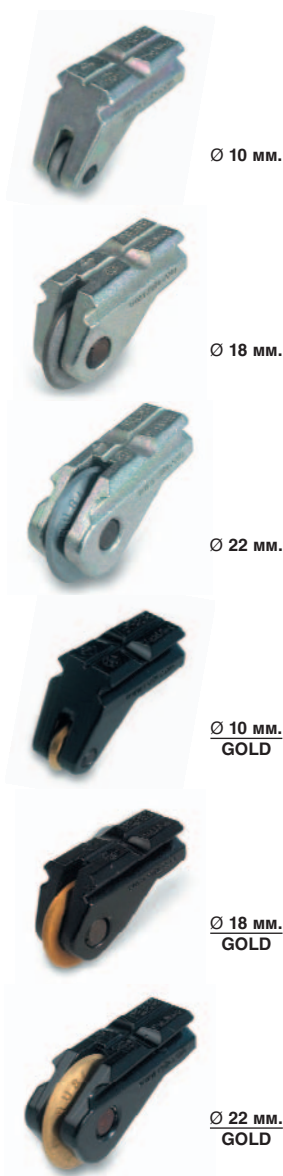

РЕЗЕЦ TI Ø 10 мм. 10 8413797019759 01975

- Для напольной плитки.
- Ролик из Карбида Вольфрама. Сверхпрочный и долговечный.
- Патентованная форма стержня. Максимальная точность. Минимум вибрации.

РЕЗЕЦ TI Ø 18 мм. 10 8413797019766 01976

- Для плитки сложной конфигурации.
- Ролик из Карбида Вольфрама. Сверхпрочный и долговечный.
- Патентованная форма стержня. Максимальная точность. Минимум вибрации.

РЕЗЕЦ TI Ø 22 мм. 10 8413797019773 01977

- Специально для резки керамической поверхности с неровностями.
- Ролик из Карбида Вольфрама. Сверхпрочный и долговечный.
- Патентованная форма стержня. Максимальная точность. Минимум вибрации.

РЕЗЕЦ TI Ø 10 мм. GOLD РОЛИКОВЫЙ ПОБЕДИТОВЫЙ 10 8413797019780 01978

- Для напольной плитки.
- Ролик из Карбида Вольфрама с Титановым покрытием.
- Патентованная форма стержня. Максимальная точность. Минимум вибрации.
- Высокая прочность, тройная устойчивость..

РЕЗЕЦ TI Ø 18 мм. GOLD РОЛИКОВЫЙ ПОБЕДИТОВЫЙ 10 8413797019742 01974

- Для плитки сложной конфигурации.
- Ролик из Карбида Вольфрама с Титановым покрытием.
- Патентованная форма стержня. Максимальная точность. Минимум вибрации.
- Высокая прочность, тройная устойчивость..

РЕЗЕЦ TI Ø 22 мм. GOLD РОЛИКОВЫЙ ПОБЕДИТОВЫЙ 10 8413797019797 01979

- Специально для резки керамической поверхности с неровностями.
- Ролик из Карбида Вольфрама с Титановым покрытием.
- Патентованная форма стержня. Максимальная точность. Минимум вибрации.
- Высокая прочность, тройная устойчивость..

ЗАПЧАСТИ ДЛЯ РЕЗЦОВ



Реф



Реф. 01951/53

СМЕННЫЙ ПОБЕДИТОВЫЙ РОЛИК Ø 18 мм. 10 8413797019513 01951

СМЕННЫЙ ПОБЕДИТОВЫЙ РОЛИК ПОВЫШЕННОЙ ПРОЧНОСТИ "GOLD" Ø 18 мм. 10 8413797019537 01953



Реф. 01963/66

СМЕННЫЙ ПОБЕДИТОВЫЙ РОЛИК Ø 22 мм. 10 8413797019636 01963

СМЕННЫЙ ПОБЕДИТОВЫЙ РОЛИК ПОВЫШЕННОЙ ПРОЧНОСТИ "GOLD" Ø 22 мм. 10 8413797019667 01966



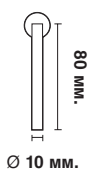

РЕЗЦЫ ДЛЯ РЕЖУЩИХ СТАНКОВ STANDARD и BASIC LINE



Реф

Резцы для профессиональных плиткорезов, для резки любого типа материала.

33



РОЛИКОВЫЙ ПОБЕДИТОВЫЙ РЕЗЕЦ Ø 6 мм. 10 8413797019452 01945

- Для стеновой плитки.
- Ролик из Карбида Вольфрама. Сверхпрочный и долговечный.
- Патентованная форма стержня. Максимальная точность. Минимум вибрации.
- Модель изготовленная из нового патентованного высокотехнологичного сплава RUBI®; высочайшая точность и износоустойчивость.

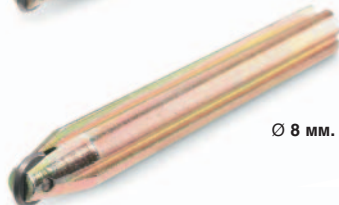

РОЛИКОВЫЙ ПОБЕДИТОВЫЙ РЕЗЕЦ Ø 8 мм. 10 8413797019582 01958

- Для стеновой и напольной плитки.
- Ролик из Карбида Вольфрама. Сверхпрочный и долговечный.
- Патентованная форма стержня. Максимальная точность. Минимум вибрации.
- Модель изготовленная из нового патентованного высокотехнологичного сплава RUBI®; высочайшая точность и износоустойчивость.



РОЛИКОВЫЙ ПОБЕДИТОВЫЙ РЕЗЕЦ Ø 10 мм. 10 8413797019469 01946

- Для напольной плитки.
- Ролик из Карбида Вольфрама. Сверхпрочный и долговечный.
- Патентованная форма стержня. Максимальная точность. Минимум вибрации.



РОЛИКОВЫЙ ПОБЕДИТОВЫЙ РЕЗЕЦ Ø 10 мм. "GOLD" 10 8413797019490 01949

- Для напольной плитки.
- Ролик из Карбида Вольфрама с Титановым покрытием.
- Патентованная форма стержня. Максимальная точность. Минимум вибрации.
- Высокая прочность, тройная устойчивость..



НАБОР ИЗ ДВУХ ПОБЕДИТОВЫХ РОЛИКОВЫХ РЕЗЦОВ Ø 6 мм. 10 8413797019476 01947

- Для стеновой плитки.
- Ролик из Карбида Вольфрама. Сверхпрочный и долговечный.
- Патентованная форма стержня. Максимальная точность. Минимум вибрации.
- Модель изготовленная из нового патентованного высокотехнологичного сплава RUBI®; высочайшая точность и износоустойчивость.



НАБОР ИЗ ДВУХ ПОБЕДИТОВЫХ РОЛИКОВЫХ РЕЗЦОВ Ø 6 и Ø 10 мм. 10 8413797019483 01948

- Набор состоит из:
 - Резец 6 мм диаметр для облицовочной плитки.
 - Резец 8 мм диаметр для облицовочной плитки, керамогранита и греса.
- Ролик из Карбида Вольфрама. Сверхпрочный и долговечный.
- Патентованная форма стержня. Максимальная точность. Минимум вибрации.
- Модель изготовленная из нового патентованного высокотехнологичного сплава RUBI®; высочайшая точность и износоустойчивость.



СМЕННЫЙ РОЛИК Ø 14 мм. 10 8413797019605 01960

- Для плиткорезов TEN-BRIC, BASIC, KIT и SMALL BRIC.



СТАЛЬНОЙ РОЛИКОВЫЙ РЕЗЕЦ Ø 6 мм. 10 8413797019407 01940

- Para cortadores SIMPLE-BRIC и COMPLET-BRIC. Только для стеновой плитки и стекла.





Реф. 18821



Реф. 18822



Реф. 18820



ДОПОЛНИТЕЛЬНЫЕ ЭЛЕМЕНТЫ ДЛЯ ПЛИТКОРЕЗОВ TS

Линейка для модели TS-30/40 и TS-40-PLUS

- Длина измерения: 52 см.



Реф

1

8413797188219

18821

Линейка для модели TS-50 и TS-50-PLUS

- Длина измерения: 68 см.

1

8413797188226

18822

Линейка для модели TS-60, TS-60-PLUS и TS-70-PLUS

- Длина измерения: 80 см.

1

8413797188202

18820



Реф. 18981



ДОПОЛНИТЕЛЬНЫЕ ЭЛЕМЕНТЫ ДЛЯ ПЛИТКОРЕЗОВ TS, TF и TR

РЕМЕНЬ ДЛЯ ПЕРЕНОСКИ ФУТЛЯРОВ

- Регулируемая лента. Максимальный вес для транспортировки 15кг. Включая чехол для ремня.



Реф

1

8413797189810

18981



Реф. 17850



ДОПОЛНИТЕЛЬНЫЕ ЭЛЕМЕНТЫ ДЛЯ ПЛИТКОРЕЗОВ TX

Линейка для модели TX-700/900

- Длина измерения: 77 см.



Реф

1

8413797178500

17850



Реф. 17280

ДОПОЛНИТЕЛЬНЫЕ ЭЛЕМЕНТЫ ДЛЯ ПЛИТКОРЕЗОВ TX-1200-N и TX-1200-S

ФУТЛЯР ДЛЯ ТРАНСПОРТИРОВКИ TX-1200-N / TX-1200-S (выпущенные до 2005)



Реф

1

8413797172805

17280



Реф. 25238



Реф. 12924

**ДОПОЛНИТЕЛЬНЫЕ ЭЛЕМЕНТЫ ДЛЯ ПЛИТКОРЕЗОВ STAR, ROCKET, BASIC и PRACTIC****Реф****Линейка для модели STAR и ROCKET**

1 8413797129243

12924

БОКОВОЙ ОГРАНИЧИТЕЛЬ для моделей BASIC и PRACTIC

1 8413797252385

25238

• Длина измерения: 25 см.



Реф. 17946

**ДОПОЛНИТЕЛЬНЫЕ ЭЛЕМЕНТЫ ДЛЯ ПЛИТКОРЕЗОВ****Реф****Разделительный механизм для смальты**

5 8413797179460

17946

- Разделитель адаптируемый к плиткорезам TR и TX для разделения смальты.
- Разделительная сила: 70кг.



Реф. 07935

**РАЗДЕЛИТЕЛИ ДЛЯ КЕРАМИЧЕСКОЙ ПЛИТКИ****Реф****РАЗДЕЛИТЕЛЬ МАХИ**

1 8413797079357

07935

- Предназначен для разделения керамической плитки повышенной твердости и большой толщины.
- Максимально допустимая толщина разделяемой плитки - 32 мм.
- Без ограничения длины.
- Сила динамического воздействия 1.000 кг.



Реф. 18980

**УХОД ЗА ПЛИТКОРЕЗАМИ****Реф****НАБОР ДЛЯ УХОДА**

8 8413797189803

18980

- Масло для очистки и смазывания строительного оборудования, специально предназначенное для его содержания.
- Системы скольжения, уравновешивающие оси, винты, металлические листы и т.д.
- Поставляется в пластиковой упаковке.



Реф. 15925

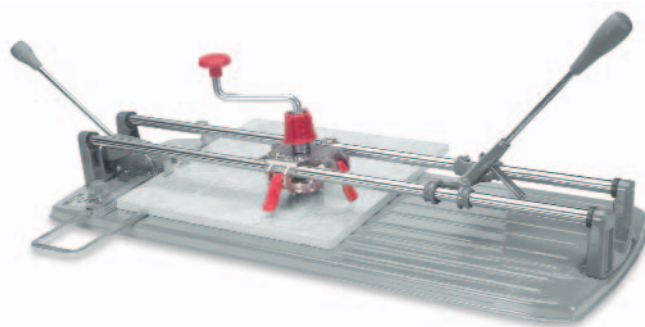

ПРИСПОСОБЛЕНИЯ ДЛЯ СВЕРЛЕНИЯ ОТВЕРСТИЙ В КЕРАМИЧЕСКОЙ ПЛИТКЕ   **Реф**

ДРЕЛЬ РУЧНАЯ ДЛЯ МОДЕЛЕЙ TR, TS, TS-PLUS, TF, TX, TM, TS CLASSIC и SPEED-62 PLUS 1 8413797159257 15925

- В комплект входят адаптер
- Сверло-коронка Ø 27 мм. Поставляется в пластиковой упаковке.

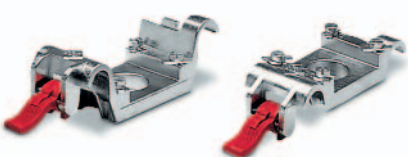

Реф. 15926

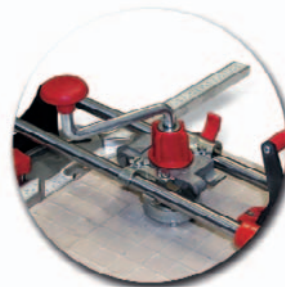

ПРИСПОСОБЛЕНИЯ ДЛЯ СВЕРЛЕНИЯ ОТВЕРСТИЙ В КЕРАМИЧЕСКОЙ ПЛИТКЕ   **Реф**

НАБОР НАСАДОКАДАПТЕРОВ ДЛЯ МОДЕЛЕЙ 1 8413797159264 15926

- Комплект сверлильных насадок, предназначенных для профессиональных плиткорезов. TR, TS-50/60, TS-50/60/70-PLUS, TX, TM, TF-60, TS-60 CLASSIC и SPEED-62 PLUS.
- Поставляется в пластиковой упаковке.



Реф. 15927



ПРИСПОСОБЛЕНИЯ ДЛЯ СВЕРЛЕНИЯ ОТВЕРСТИЙ В КЕРАМИЧЕСКОЙ ПЛИТКЕ   **Реф**

ДРЕЛЬ РУЧНАЯ ДЛЯ МОДЕЛЕЙ TS-30/40, TS-40-PLUS, TF-40 и TS-40 CLASSIC 1 8413797159271 15927

- В комплект входит адаптер и сверло-коронка Ø 27 мм.
- Поставляется в пластиковой упаковке.



Реф. 13970



ПРИСПОСОБЛЕНИЯ ДЛЯ СВЕРЛЕНИЯ ОТВЕРСТИЙ В КЕРАМИЧЕСКОЙ ПЛИТКЕ   **Реф**

ДРЕЛЬ РУЧНАЯ ДЛЯ МОДЕЛИ SPEED-42/62/72/92 1 8413797139709 13970

- Поставляется в пластиковой упаковке.



Реф. 17880/81

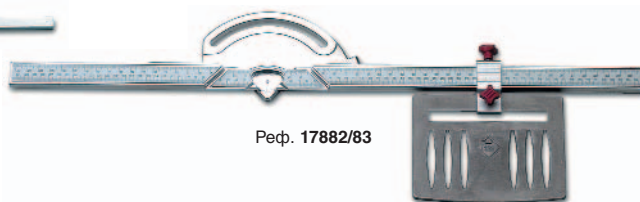



Реф. 17882/83

ЗАПЧАСТИ ДЛЯ ПРОФЕССИОНАЛЬНЫХ РУЧНЫХ ПЛИТКОРЕЗОВ

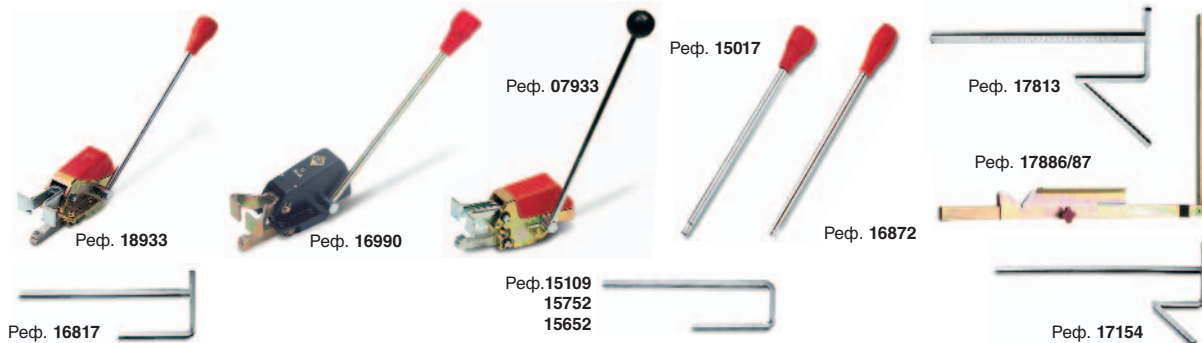
			Реф
Линейка для модели TR-400 • Длина измерения: 38,5 см.	1	8413797178814	17881
Линейка для модели TR-600 • Длина измерения: 48,5 см.	1	8413797178807	17880
Линейка для модели TR-400-S • Длина измерения: 30 см.	1	8413797178838	17883
Линейка для модели TR-600-S / TR-700-S • Длина измерения: 42 см.	1	8413797178821	17882



ЗАПЧАСТИ ДЛЯ ПРОФЕССИОНАЛЬНЫХ РУЧНЫХ ПЛИТКОРЕЗОВ

			Реф
РАЗДЕЛИТЕЛЬ-N. Для серии TS и TF.	1	8413797189339	18933
РАЗДЕЛИТЕЛЬ-N-PLUS. Для серии TS-PLUS (TS и TF).	1	8413797169904	16990
РАЗДЕЛИТЕЛЬ-S CLASSIC. Для серии TS CLASSIC.	1	8413797079333	07933
БОКОВОЙ УПОР TR-400/600	1	8413797171549	17154
БОКОВОЙ УПОР TS-30/40, TS-40 CLASSIC и TS-40-PLUS	1	8413797151091	15109
БОКОВОЙ УПОР TS-50 и TS-50-PLUS	1	8413797157529	15752
БОКОВОЙ УПОР TS-60, TS-60 CLASSIC, TS-60-PLUS и TS-70-PLUS	1	8413797156522	15652
БОКОВОЙ УПОР TX-700/900	1	8413797178135	17813
БОКОВОЙ УПОР TM-50/70/90	1	8413797168174	16817
БОКОВОЙ УПОР TF-40	1	8413797178876	17887
БОКОВОЙ УПОР TF-60/70 PLUS/90 PLUS	1	8413797178869	17886
РАЗДЕЛИТЕЛЬНЫЙ РЫЧАГ-N. Для серии TS, TS CLASSIC, TS-PLUS и TF.	1	8413797150179	15017
РАЗДЕЛИТЕЛЬНЫЙ РЫЧАГ TM	1	8413797168723	16872





Реф. 17884/85



Реф. 12923

ЗАПЧАСТИ ДЛЯ СТАНДАРТНЫХ РУЧНЫХ ПЛИТКОРЕЗОВ

			Реф
БОКОВОЙ УПОР SPEED 42	1	8413797178852	17885
БОКОВОЙ УПОР SPEED SPEED 62/72/92 и SPEED PLUS 62/72/92	1	8413797178845	17884
БОКОВОЙ УПОР STAR-N / N-PLUS	1	8413797129236	12923



Реф. 01804



Реф. 01805

ЗАПЧАСТИ ДЛЯ ПЛИТКОРЕЗОВ TI

			Реф
НАБОР 2 ПРОКЛАДОК для TI	1	8413797018042	01804
НАБОР 4 ПРОКЛАДОК РАЗДЕЛИТЕЛЯ для TI	1	8413797018059	01805

* Все футляры для профессиональных плиткорезов можно заказать как запасные части.



ИНСТРУМЕНТЫ ДЛЯ СВЕРЛЕНИЯ ОТВЕРСТИЙ В КЕРАМИЧЕСКОЙ ПЛИТКЕ, КЕРАМИЧЕСКОМ ГРАНИТЕ, МРАМОРЕ, ГРАНИТЕ И ДРУГИХ МАТЕРИАЛАХ

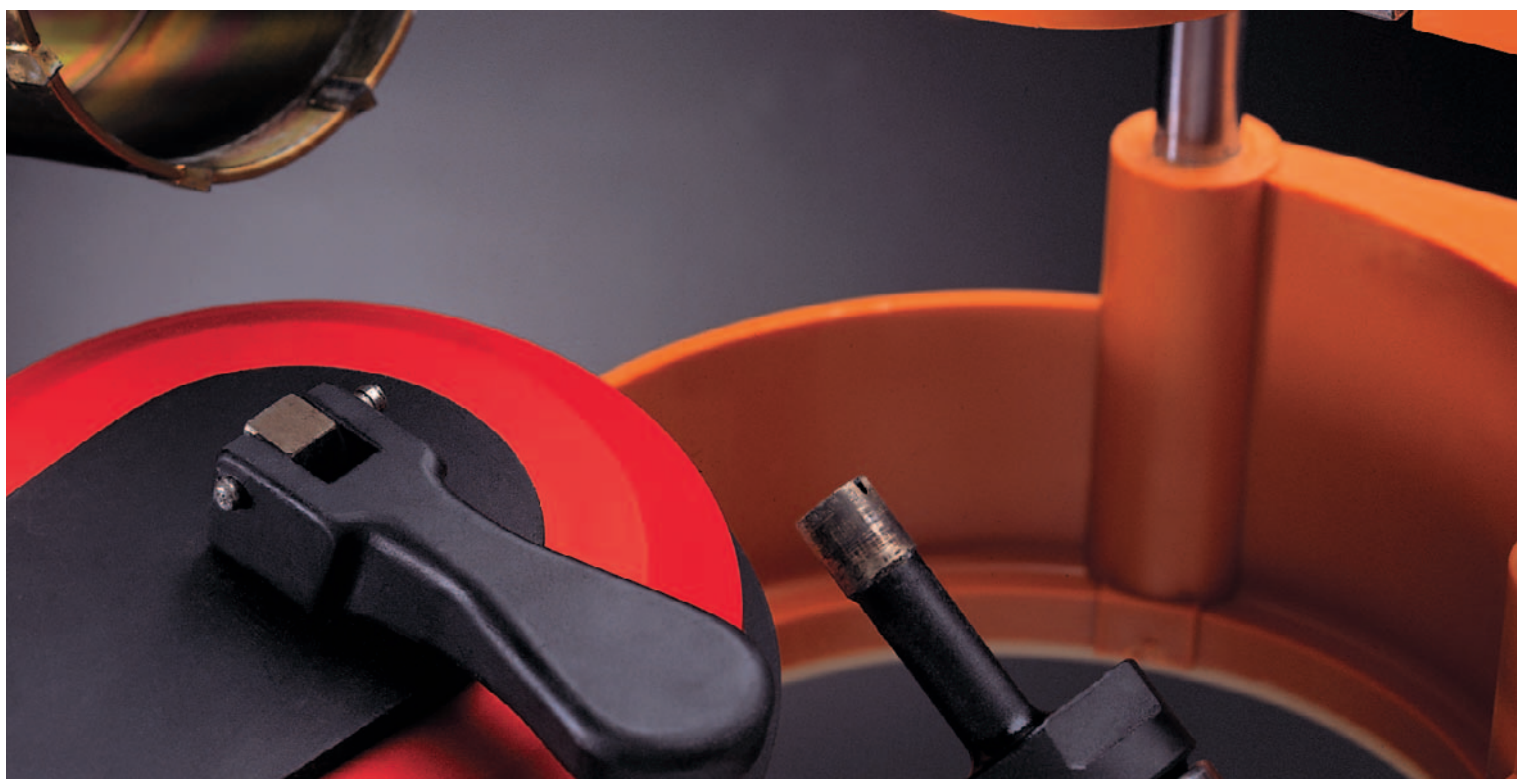

RUBI® предлагает широкую гамму инструментов для сверления отверстий в любом материале. Продукция RUBI® для профессионалов включает практичные наборы, оснащенные футляром для защиты при транспортировке, также сверла и фрезы, которые были специально разработаны для сверления отверстий во всех типах строительных и отделочных материалах.

Победитовые сверла Ø от 27 до 85 мм. легко адаптируются как к ручной дрели RUBI®, так и обычной электрической дрели и позволяют без усилий сверлить отверстия в любых типах стеновой плитки.

Корончатые победитовые фрезы Ø от 35 до 90 мм. с центральным сверлом позволяют использовать электрическую дрель с перфоратором.

RUBI® разработала новую серию удобных в использовании фрез из высокопрочной стали, которые предназначены для сверления отверстий в таких материалах, как дерево, листовой металл, панели из гипсокартона.

В каталоге RUBI® также представлена широкая гамма алмазных сверл (Ø от 6 до 120 мм.), позволяющих сверлить отверстия в любом типе напольного керамического покрытия, включая покрытия повышенной прочности,

такие как керамический гранит, гранит и мрамор. Данные сверла применяются вместе с направляющей «FORAGRES» и обязательным охлаждением водой.

Фитинг подачи воды фитинг специально разработан для сверл Ø 6 и 10 мм. и обеспечивает охлаждение сверла при горизонтальном и вертикальном сверлении, а направляющая «минигрес» предотвращает случайное смещение сверла. Данная гамма была расширена новыми алмазными коронками для сухой резки, используемых с УШМ для обработки любого материала.

ЗОНА ПЕРФОРАЦИИ
с синтетическими
алмазами подобранными
индивидуально для
различных материалов.

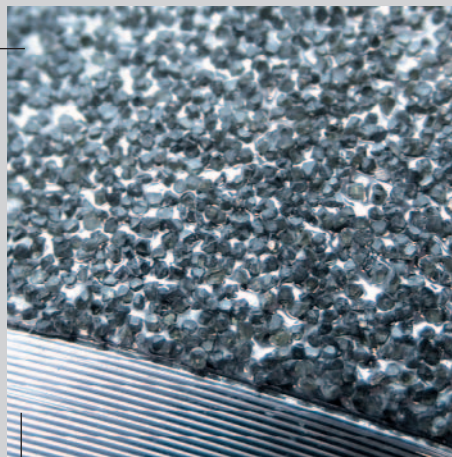

**СВЯЗУЮЩИЙ
МЕДНЫЙ СПЛАВ**
олово, кобальт и
комбинация материалов.



КРЕПЛЕНИЕ СВАРКОЙ
с микровкраплениями
жёлтой меди.

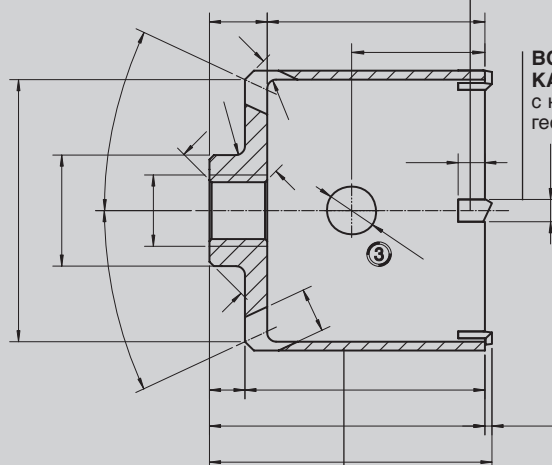

**ВСТАВКА ИЗ
КАРБИДА ВОЛЬФРАМА**
с негативной
геометрией
среза.

КОРПУС
с геометрией
различной
толщины.

**СТАЛЬНЫЕ
ХРОМИРОВАННЫЕ
НАПРАВЛЯЮЩИЕ**
шлифованные с
антикоррозийной
обработкой.

**АЛЮМИНиеВЫЙ
КОРПУС DIECASTING**
лёгкий и прочный.

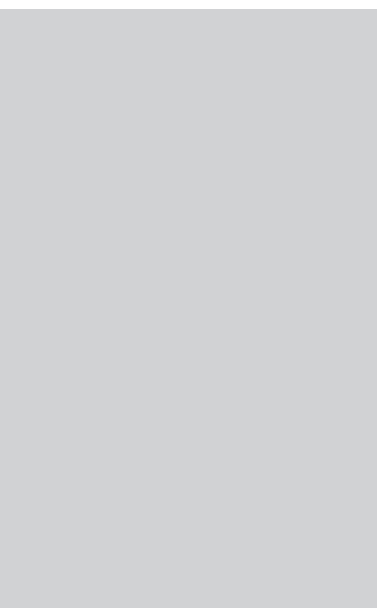

ПРИСОСКА
с механической
активацией.

**КОЛЬЦО-ПРОКЛАДКА
ИЗ СИНТЕТИЧЕСКОГО
КАУЧУКА**
СтиренБутаден.



Реф. 04995

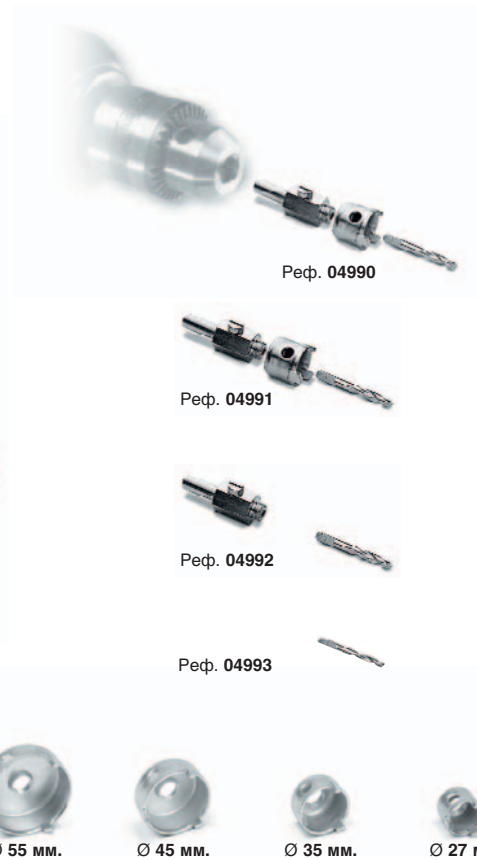

Ø 85 мм.



Ø 70 мм.



Ø 65 мм.



Ø 55 мм.



Ø 45 мм.



Ø 35 мм.



Ø 27 мм.



ПОБЕДИТОВЫЕ СВЕРЛА



Реф

Могут устанавливаться как на ручную дрель RUBI®, так и на электрическую с помощью патрона.

НАБОР СВЕРЛ В ФУТЛЯРЕ

- Включает в себя патрон с направляющим сверлом и радиальные победитовые сверла Ø 27, 35, 45, 55, 65, 70 и 85 мм., вместе с пластиковым футляром.

1 8413797049954 04995

ПОБЕДИТОВЫЕ СВЕРЛА

Ø 27 мм.	5	8413797049602	04960
Ø 35 мм.	5	8413797049626	04962
Ø 45 мм.	5	8413797049640	04964
Ø 55 мм.	5	8413797049657	04965
Ø 65 мм.	5	8413797049664	04966
Ø 70 мм.	5	8413797049671	04967
Ø 85 мм.	5	8413797049688	04968

- Поставляется в футляре.

ПАТРОН СО СВЕРЛОМ Ø 27 мм.

ПАТРОН СО СВЕРЛОМ Ø 35 мм.

ПАТРОН С НАПРАВЛЯЮЩИМ СВЕРЛОМ

10 8413797049909 04990

5 8413797049916 04991

10 8413797049923 04992

НАПРАВЛЯЮЩЕЕ СВЕРЛО ДЛЯ ПАТРОНА; РЕФЕРЕНЦИЯ 04992

- Победитовое сверло для электрических дрелей без перфоратора.
- Совместим со всеми размерами победитовых свёрл.
- Поставляется в пластиковой упаковке.

10 8413797049930 04993

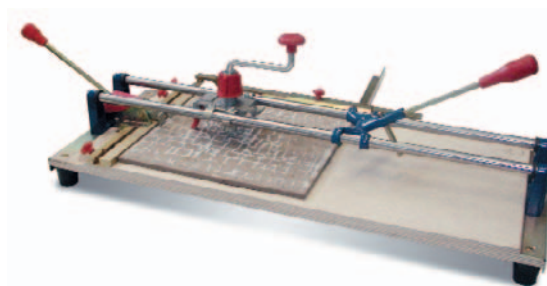

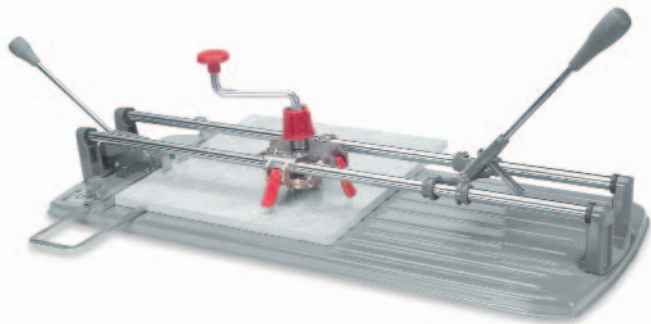

Реф. 15925



ПРИСПОСОБЛЕНИЯ ДЛЯ СВЕРЛЕНИЯ ОТВЕРСТИЙ В КЕРАМИЧЕСКОЙ ПЛИТКЕ			Реф
ДРЕЛЬ РУЧНАЯ ДЛЯ МОДЕЛЕЙ TR, TS, TS-PLUS, TF, TX, TM, TS CLASSIC и SPEED-62 PLUS	1	8413797159257	15925
<ul style="list-style-type: none"> • В комплект входят адаптер • Сверло-коронка Ø 27 мм. Поставляется в пластиковой упаковке. 			

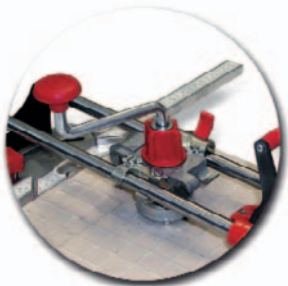

Реф. 15926

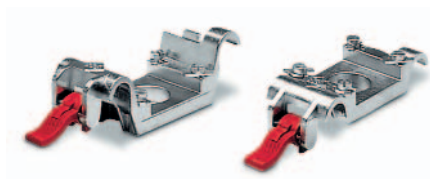

ПРИСПОСОБЛЕНИЯ ДЛЯ СВЕРЛЕНИЯ ОТВЕРСТИЙ В КЕРАМИЧЕСКОЙ ПЛИТКЕ			Реф
НАБОР НАСАДОКАДАПТЕРОВ ДЛЯ МОДЕЛЕЙ	1	8413797159264	15926
<ul style="list-style-type: none"> • Комплект сверлильных насадок, предназначенных для профессиональных плиткорезов. TR, TS-50/60, TS-50/60/70-PLUS, TX, TM, TF-60, TS-60 CLASSIC и SPEED-62 PLUS. • Поставляется в пластиковой упаковке. 			

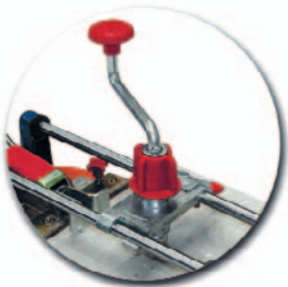

Реф. 15927



ПРИСПОСОБЛЕНИЯ ДЛЯ СВЕРЛЕНИЯ ОТВЕРСТИЙ В КЕРАМИЧЕСКОЙ ПЛИТКЕ			Реф
ДРЕЛЬ РУЧНАЯ ДЛЯ МОДЕЛЕЙ TS-30/40, TS-40-PLUS, TF-40 и TS-40 CLASSIC	1	8413797159271	15927
<ul style="list-style-type: none"> • В комплект входит адаптер и сверло-коронка Ø 27 мм. • Поставляется в пластиковой упаковке. 			



Реф. 13970



ПРИСПОСОБЛЕНИЯ ДЛЯ СВЕРЛЕНИЯ ОТВЕРСТИЙ В КЕРАМИЧЕСКОЙ ПЛИТКЕ			Реф
ДРЕЛЬ РУЧНАЯ ДЛЯ МОДЕЛИ SPEED-42/62/72/92	1	8413797139709	13970
<ul style="list-style-type: none"> • Поставляется в пластиковой упаковке. 			

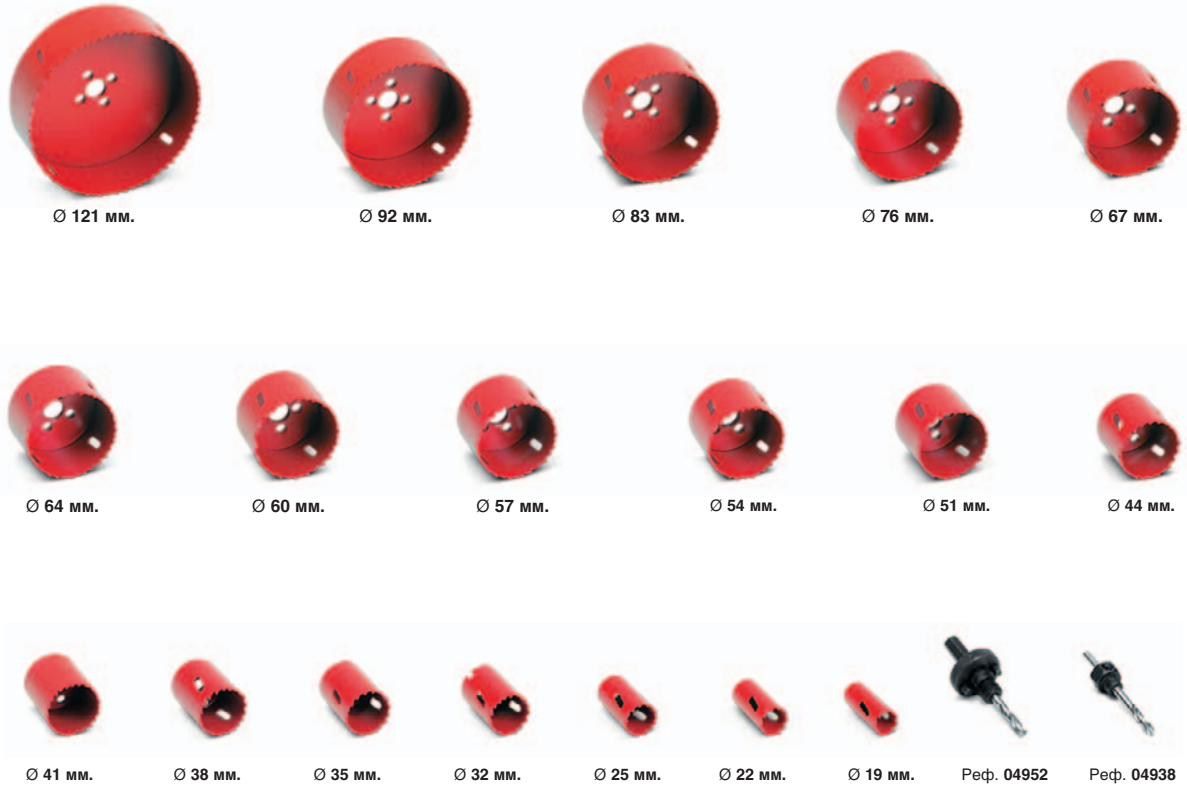

ЗУБЧАТЫЕ ФРЕЗЫ ИЗ ВЫСОКОПРОЧНОЙ СТАЛИ



Реф

Специальные фрезы для использования с электрическими дрелями с перфорацией. Специально разработаны для гипсокартона, дерева, пластика, металла, нержавеющей стали, алюминия, латуни, бронзы. Закаленные зубцы. Усиленное основание для уменьшения вибрации.

СТАЛЬНЫЕ ФРЕЗЫ

Ø 19 мм.	5	8413797049442	04944
Ø 22 мм.	5	8413797049459	04945
Ø 25 мм.	5	8413797049466	04946
Ø 32 мм.	5	8413797049473	04947
Ø 35 мм.	5	8413797049480	04948
Ø 38 мм.	5	8413797049497	04949
Ø 41 мм.	5	8413797049534	04953
Ø 44 мм.	5	8413797049398	04939
Ø 51 мм.	5	8413797049404	04940
Ø 54 мм.	5	8413797049541	04954
Ø 57 мм.	5	8413797049411	04941
Ø 60 мм.	5	8413797049558	04955
Ø 64 мм.	5	8413797049428	04942
Ø 67 мм.	5	8413797049565	04956
Ø 76 мм.	1	8413797049435	04943
Ø 83 мм.	1	8413797049572	04957
Ø 92 мм.	1	8413797049589	04958
Ø 121 мм	1	8413797049596	04959

• Ø 19-67 мм. в пластиковой упаковке и Ø 83-121 мм. в коробке.

ПАТРОН ДЛЯ СТАЛЬНЫХ ФРЕЗ

- Наконечник шестигранной формы 11 мм., центральное сверло и две шпильки.
- Для использования со сверлами HSS диаметром Ø 32 - 101 мм.
- Поставляется в пластиковой упаковке.

10 8413797049527 04952

ПАТРОН СО СВЕРЛОМ HSS MINOR

- Центрирующее сверло HSS.
- Для использования со сверлами HSS диаметром Ø 19 - 25 мм.
- Поставляется в пластиковой упаковке.

5 8413797049381 04938

ЦЕНТРАЛЬНОЕ СВЕРЛО ДЛЯ ПАТРОНА РЕФ. 04952

- Адаптируется ко всем остальным фрезам.
- Поставляется в пластиковой упаковке.

10 8413797049619 04961



Реф. 04950



Реф. 04951



ЗУБЧАТЫЕ ФРЕЗЫ ИЗ ВЫСОКОПРОЧНОЙ СТАЛИ



Реф

Специальные фрезы для использования с электрическими дрелями с перфорацией. Специально разработаны для гипсокартона, дерева, пластика, металла, нержавеющей стали, алюминия, латуни, бронзы. Закаленные зубцы. Усиленное основание для уменьшения вибрации.

КОМПЛЕКТ 11 СВЕРЛ HSS МОДЕЛИ 1

1 8413797049503 04950

- Состоит из патрона со сверлом HSS (Реф. 04952), ключа Allen, зубчатых сверл HSS диаметрами Ø 19, 22, 25, 32, 35, 38, 44, 51, 57, 64 и 76 мм. в пластмассовом футляре.

КОМПЛЕКТ 7 СВЕРЛ HSS МОДЕЛИ 2

1 8413797049510 04951

- Состоит из патрона со сверлом HSS (Реф. 04952), ключа Allen, зубчатых сверл HSS диаметрами Ø 41, 54, 60, 67, 83, 92 и 121 мм. в пластмассовом футляре.





ПОБЕДИТОВЫЕ ФРЕЗЫ ДЛЯ СВЕРЛЕНИЯ ОТВЕРСТИЙ В СТРОИТЕЛЬНЫХ МАТЕРИАЛАХ



Реф

Победитовые фрезы для использования с электрическими дрелями с перфорацией. Специально разработаны для всех типов кирпича, гипса, гипсокартонных плит и бетонных блоков. В комплект входит патрон длиной 55 мм. RUBI® рекомендует использовать коронки с профессиональной дрелью TP-10. См. каталог RUBITOOLS, Электроинструмент.

ПОБЕДИТОВЫЕ ФРЕЗЫ

Ø 35 мм.	1	8413797049787	04978
Ø 45 мм.	1	8413797049794	04979
Ø 65 мм.	1	8413797049848	04984
Ø 80 мм.	1	8413797049855	04985
Ø 90 мм.	1	8413797049800	04980

• Фрезы Ø 35-45 мм. в пластиковой упаковке и Ø 65-90 мм. в коробке.

ЦЕНТРОВОЧНОЕ СВЕРЛО

• Поставляется в пластиковой упаковке.	1	8413797049947	04994
----------------------------------------	---	---------------	-------

ПАТРОН. Длина 55 мм.

• Поставляется в пластиковой упаковке.	1	8413797049961	04996
----------------------------------------	---	---------------	-------

ПАТРОН. Длина 220 мм.

• Поставляется в пластиковой упаковке. • Насадки для всех типов роликовых победитовых резцов.	1	8413797049978	04997
--------------------------------------------------------------------------------------------------	---	---------------	-------

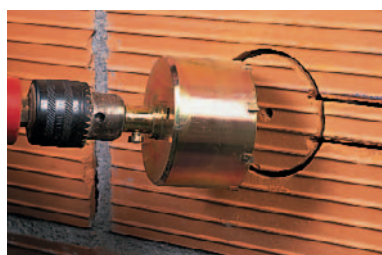

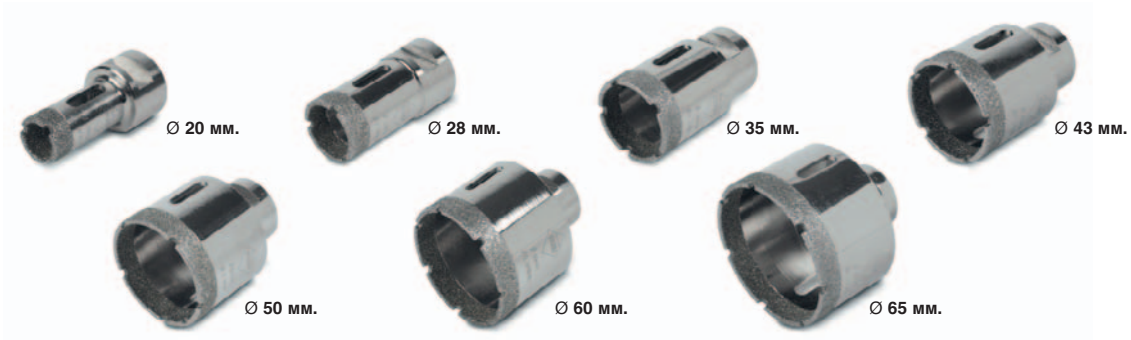

Реф. 50910



Реф. 50917



коронки алмазные для сухой резки



Реф

Для просверливания без применения воды керамики, греса, керамогранита. Использовать только с углошлифовальными машинами. Рабочая скорость от 10000 до 14000 об/мин. Резьба M14. RUBI® рекомендует углошлифовальные машины A-115-N и A-125-N.

коронки алмазные для сухой резки

Ø 20 мм.	1	8413797049107	04910
Ø 28 мм.	1	8413797049114	04911
Ø 35 мм.	1	8413797049121	04912
Ø 43 мм.	1	8413797049138	04913
Ø 50 мм.	1	8413797049145	04914
Ø 60 мм.	1	8413797049152	04915
Ø 65 мм.	1	8413797049169	04916

• Поставляется в пластиковой упаковке.

центровочная направляющая



Реф

центровочная направляющая

- Направляющая система для алмазных коронок для сухой резки.
- Фиксация присоской.
- Регулируется от Ø 20 мм. до 90 мм.
- Для использования с углошлифовальной машиной.

1	8413797509106	50910
---	---------------	-------

набор центровочная направляющая, сухая резка

- В набор входит:
 центровочная направляющая и алмазные коронки для сухой резки Ø 20, 28, 35, 43, 50, 60 и 65 мм.

1	8413797509175	50917
---	---------------	-------



ИНСТРУМЕНТЫ ДЛЯ СВЕРЛЕНИЯ ОТВЕРСТИЙ В КЕРАМИЧЕСКОЙ ПЛИТКЕ, КЕРАМИЧЕСКОМ ГРАНИТЕ, МРАМОРЕ, ГРАНИТЕ И ДРУГИХ МАТЕРИАЛАХ



АЛМАЗНЫЕ ФРЕЗЫ



Реф

Для сверления отверстий в напольной керамической плитке, мраморе и других видах плитки. При работе рекомендуется использовать фиксирующую опору для дрели. Требуется охлаждение водой. Коронка диаметром $\varnothing 40$ мм. предназначена для проделывания отверстий под слив унитаза. Поставляется в пластиковой упаковке.

АЛМАЗНЫЕ ФРЕЗЫ

$\varnothing 20$ мм.	1	8413797049701	04970	$\varnothing 60$ мм.	1	8413797049879	04987
$\varnothing 28$ мм.	1	8413797049718	04971	$\varnothing 65$ мм.	1	8413797049747	04974
$\varnothing 35$ мм.	1	8413797049725	04972	$\varnothing 68$ мм.	1	8413797049183	04918
$\varnothing 40$ мм.	1	8413797049633	04963	$\varnothing 75$ мм.	1	8413797049756	04975
$\varnothing 43$ мм.	1	8413797049817	04981	$\varnothing 95$ мм.	1	8413797049886	04988
$\varnothing 50$ мм.	1	8413797049732	04973	$\varnothing 100$ мм.	1	8413797049763	04976
$\varnothing 55$ мм.	1	8413797049893	04989	$\varnothing 120$ мм.	1	8413797049770	04977

• $\varnothing 8-65$ мм. в пластиковой упаковке и $\varnothing 75-120$ мм. в коробке.





АЛМАЗНЫЕ ФРЕЗЫ



Реф

Для сверления отверстий в напольной керамической плитке, мраморе и других видах плитки. При работе рекомендуется использовать фиксирующую опору для дрели. Поставляется в пластиковой упаковке.

Съёмные алмазные коронки

Ø 6 мм.	1	8413797049862	04986
Ø 8 мм.	1	8413797049824	04982
Ø 10 мм.	1	8413797049831	04983
Ø 12 мм.	1	8413797089985	04998
Ø 14 мм.	1	8413797049367	04936

- Новая система соединения с использованием винта 1/2 inch GAS, адаптируется к коронкам Ø 6, 8, 10, 12 и 14 мм. В случае необходимости замены коронки необходимо приобрести только запасную часть для израсходованной кор. Может использоваться только с фитингом подачи воды реф. 50907.

Запасные части к съёмным алмазным коронкам

Ø 6 мм.	1	8413797049305	04930
Ø 8 мм.	1	8413797049312	04931
Ø 10 мм.	1	8413797049329	04932
Ø 12 мм.	1	8413797049336	04933
Ø 14 мм.	1	8413797049343	04934

- Запасные части с винтом 1/2 inch GAS адаптируемые.



Коронки алмазные разборные для глазированных материалов



Реф

Специально разработанный для сверления глазированных материалов состав алмаза. Используются только с Направляющей Foragres Plus.

Ø 6 мм.	1	8413797049008	04900
Ø 8 мм.	1	8413797049015	04901
Ø 10 мм.	1	8413797049022	04902
Ø 12 мм.	1	8413797049039	04903

- всегда использовать охлаждение водой, использовать с обычной электродрелью. Используется новая система соединения с использованием винта M12, адаптируется к коронкам Ø 6, 8, 10 и 12 мм. В случае необходимости замены коронки необходимо приобрести только запасную часть для израсходованной коронки и заменить её без применения инструментов. Используются только с Направляющей Foragres Plus.

Запасные части к съёмным алмазным коронкам для глазированных материалов

Ø 6 мм.	1	8413797049053	04905
Ø 8 мм.	1	8413797049060	04906
Ø 10 мм.	1	8413797049077	04907
Ø 12 мм.	1	8413797049084	04908

- Запасные части с винтом M12 адаптируемые. Легкозаменяемые без использования инструментов.

ПОЗНАКОМИТЬСЯ С АЛМАЗНЫМИ КОРОНКАМИ ДЛЯ ПЕРФОРАТОРА МОЖНО В КАТАЛОГЕ RUBITOOLS ЭЛЕКТРОИНСТРУМЕНТ.





НАБОР ДЛЯ ЭЛЕКТРОДРЕЛИ «ФОРАГРЕС»

Реф. 50915



Реф. 50900



АКСЕССУАРЫ ДЛЯ АЛМАЗНЫХ ФРЕЗ



Реф

НАБОР ДЛЯ ЭЛЕКТРОДРЕЛИ «ФОРАГРЕС»

1 8413797509038 50903

- В комплект входит фиксирующая опора, полный комплект фрез.

ФИКСИРУЮЩАЯ ОПОРА ДЛЯ ЭЛЕКТРОДРЕЛИ

1 8413797509007 50900

- Используется для фиксации электродрели при сверлении отверстий
- в напольной плитке и всех видах камня с использованием алмазных фрез.

ФИКСИРУЮЩАЯ ОПОРА ДЛЯ ЭЛЕКТРОДРЕЛИ С ФУТЛЯРОМ

1 8413797509021 50902

АДАПТЕР ДЛЯ ДРЕЛИ

1 8413797509151 50915

- Насадка для Направляющей FORAGRES позволяет уменьшить диаметр соединения с дрелью с Ø 43мм до Ø 38 мм.





НАПРАВЛЯЮЩАЯ FORAGRES PLUS



НАБОР «МИНИГРЕС»



Реф. 50134



Реф. 50912



Реф. 50907



Реф. 50906



АКСЕССУАРЫ ДЛЯ АЛМАЗНЫХ ФРЕЗ



Реф

НАПРАВЛЯЮЩАЯ FORAGRES PLUS

1 8413797509120 50912

- Направляющая высокой точности для просверливания глазированных материалов и других видов керамики. Крепление при помощи 2 присосок. Позволяет вертикальное и горизонтальное просверливание. Имеется переходник для шланга слива воды при вертикальном просверливании.

НАБОР НАПРАВЛЯЮЩАЯ FORAGRES PLUS

1 8413797509182 50918

- В набор входит: направляющая Foragres Plus, алмазные коронки для глазированных материалов Ø 8 и 10 мм, переходная втулка к дрели Ø 38/43 мм – в футляре. Обязательно использование фитинга подачи воды Штуцера (Реф. 50907) для коронок Ø 6, 8, 10, 12 и 14мм.

НАБОР «МИНИГРЕС»

1 8413797509090 50909

- В комплект входит вращающийся штуцер, направляющая «минигрес» и алмазные сверла Ø 8 и Ø 10 мм. (Реф 04982 и 04983).
- Поставляется в футляре

ФИТИНГ ПОДАЧИ ВОДЫ

1 8413797509076 50907

- Адаптируется к электрическому сверлу. Позволяет выполнять вертикальное и горизонтальное сверление в напольной керамической плитке повышенной прочности, керамическом граните и природном граните с использованием алмазных сверл Ø 6, 8, 10, 12 и 14мм.

НАПРАВЛЯЮЩАЯ «МИНИГРЕС»

1 8413797509069 50906

- Благодаря креплению с помощью присосок данная направляющая позволяет выполнять сверление в горизонтальной и вертикальной плоскости сверлами Ø 6, 8, 10, 12 и 14мм. точно в заданном месте, предотвращая смещение сверла.

ПОДДОН - для воды (для «ФОРАГРЕС»)

1 8413797501346 50134

- Размеры: 54 x 39 x 9 см.



**BASIC
LINE**

50



Ø 6 мм.

Ø 6,5 мм.

Ø 8 мм.

Ø 10 мм.

New



КОРОНКИ EASY GRES



Реф

Коронки с электродепозитными алмазами для использования с электродрелью. Качество алмаза позволяет просверливать керамогранит, грес, гранит, мрамор и стекло. Идеальны для просверливания отверстий в керамике для ванн, аксессуаров и других декоративных аксессуаров. Всегда использовать с направляющей EASY GRES, которая обеспечивает охлаждение коронки водой, точность работы и отличный её результат. Скорость просверливания варьирует от 400 до 1000 об/мин, в зависимости от просверливаемого материала. Срок службы коронки составляет от 5 до 10 просверливаний, в зависимости от материала.

КОРОНКА АЛМАЗНАЯ Ø 6 мм. ВЛАЖНАЯ РЕЗКА
КОРОНКА АЛМАЗНАЯ Ø 6,5 мм. ВЛАЖНАЯ РЕЗКА
КОРОНКА АЛМАЗНАЯ Ø 8 мм. ВЛАЖНАЯ РЕЗКА
КОРОНКА АЛМАЗНАЯ Ø 10 мм. ВЛАЖНАЯ РЕЗКА

10	8413797049220	04922
10	8413797049206	04920
10	8413797049237	04923
10	8413797049244	04924

- Стальной стержень, наконечник алмазный электродепозитарный.
- Боковое отверстие для улучшения охлаждения и отвода твёрдых отходов после каждого просверливания. Рекомендованная скорость использования от 400 до 1000 мм., в зависимости от материала для просверливания. (см. таблицу на стр. 52).
- Для лучшего результата и увеличения срока службы необходимо придерживаться рекомендованной скорости и оказывать среднее давление во время сверления.
- Использовать только с направляющей Easy Gres и адаптером соответствующим каждому из диаметров коронки.
- Блистерная упаковка.

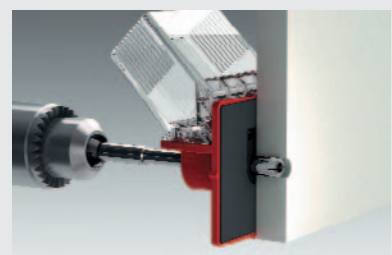
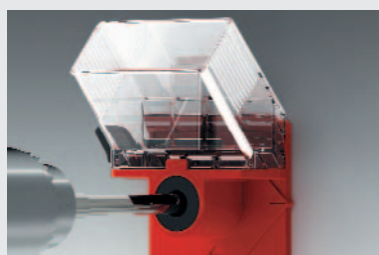
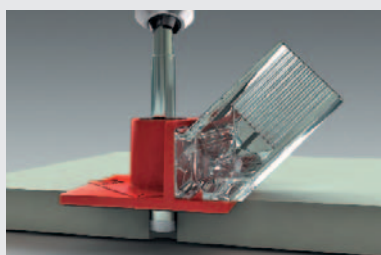

New

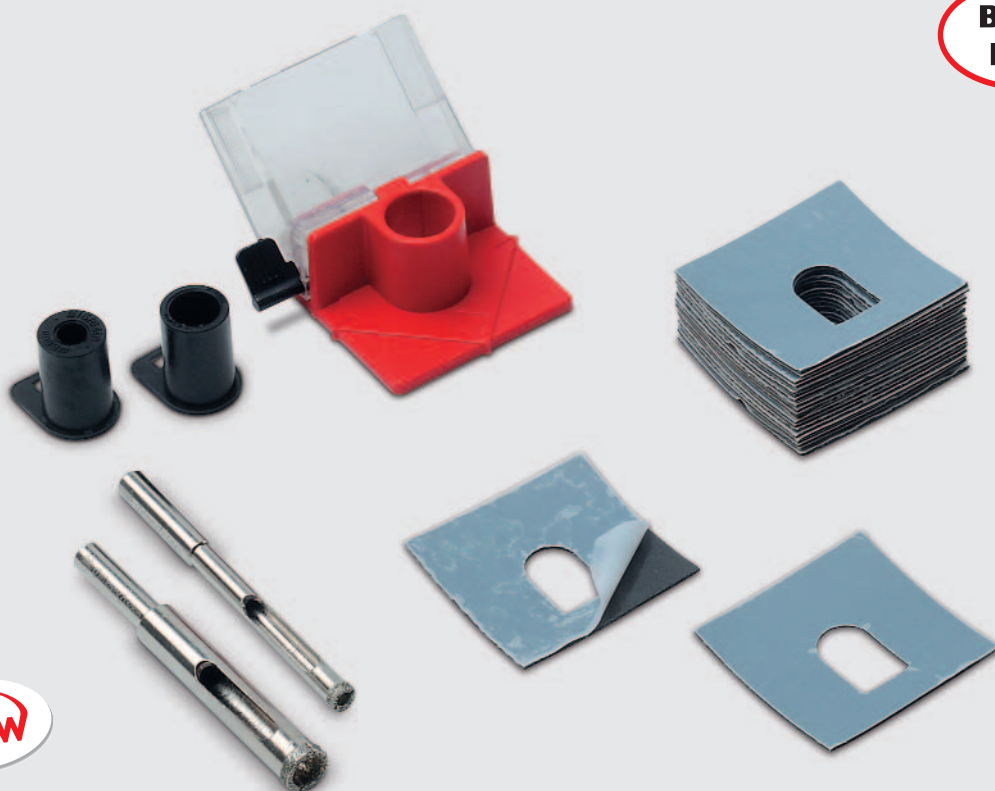

НАБОР КОРОНОК EASY GRES



Реф

Просверливание алмазными коронками всегда следует осуществлять по точной направляющей и с водяным охлаждением. Направляющая EASY GRES, входящая во все наборы EASY GRES, благодаря особой конструкции ёмкости для воды, позволяет просверливать отверстия, как в горизонтальной, так и в вертикальной поверхности. Для обеспечения оптимального охлаждения на ёмкости имеется кран-регулятор подачи воды. В каждом наборе имеются необходимые приспособления для работы с различными диаметрами коронок. Направляющая EASY GRES легко крепится к любой керамической поверхности благодаря системе сменных клейких полос, входящих в каждый набор.

НАБОР EASY GRES КОРОНКА 6 мм.	10	8413797049275	04927
НАБОР EASY GRES КОРОНКА 6,5 мм.	10	8413797049251	04925
НАБОР EASY GRES КОРОНКА 8 мм.	10	8413797049282	04928
НАБОР EASY GRES КОРОНКА 10 мм.	10	8413797049299	04929
НАБОР EASY GRES КОРОНКА 6 и 10 мм.	10	8413797049190	04919
НАБОР EASY GRES КОРОНКА 6,5 и 10 мм.	10	8413797049091	04909

- Каждый набор включает направляющую EASY GRES со съёмной ёмкостью и краном-регулятором подачи воды, адаптеры для различных диаметров в зависимости от коронок в каждом наборе и 10 или 20 шт. клейких полос для крепления направляющей на ровной или шероховатой поверхности.
- Конструкция позволяет быстро и точно просверливать отверстия на вертикальной и горизонтальной поверхности.

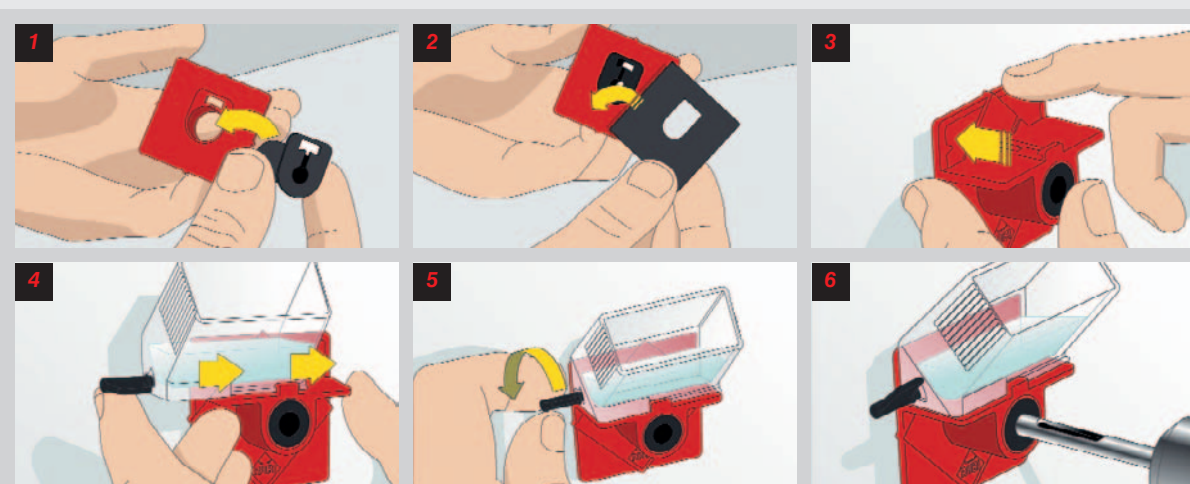

		Ø ММ	Ре	RPM ↻	↑ ММ	ПРИМЕНЕНИЕ	МАТЕРИАЛ
ПОБЕДИТОВЫЕ ФРЕЗЫ		27	04960	макс 800	18	 РУЧНАЯ ДРЕЛЬ RUBI® ЭЛЕКТРОДРЕЛЬ Без Ударника с Патроном (Реф. 04992)	Облицовочная плитка
		35	04962				
		45	04964				
		55	04965				
		65	04966				
		70	04967				
85	04968						
ЗУБЧАТЫЕ ФРЕЗЫ HSS		19	04944	макс 690	38	 ЭЛЕКТРОДРЕЛЬ Без Ударника + Патрон HSS (Реф. 04952) или Патрон HSS Minor (Реф. 04938)	Гипсовые плиты Дерево Пластмасса Железо Сталь Нерж.сталь Алюминий Латунь Бронза
		22	04945	макс 585			
		25	04946	макс 525			
		32	04947	макс 410			
		35	04948	макс 375			
		38	04949	макс 345			
		41	04953	макс 315			
		44	04939	макс 295			
		51	04940	макс 255			
		54	04954	макс 240			
		57	04941	макс 225			
		60	04955	макс 220			
		64	04942	макс 205			
		67	04956	макс 195			
		76	04943	макс 170			
83	04957	макс 155					
92	04958	макс 140					
121	04959	макс 95					
ПОБЕДИТОВЫЕ КОРОНЧАТЫЕ ФРЕЗЫ		35	04978	макс 800	•55/•275	 ЭЛЕКТРОДРЕЛЬ с Ударником и • Патроном 55 мм. (Реф. 04996)* • Патроном 220 мм. (Реф. 04997)* *Патроном 55 мм. В комплект входит.	Облицовочный кирпич Гипсовые плиты Алебастр Пенобетон
		45	04979				
		65	04984				
		80	04985				
		90	04980				









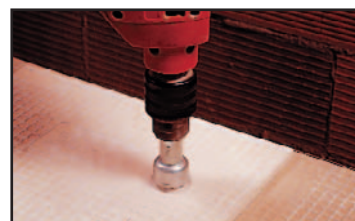

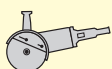

Максимальная глубина перфорации

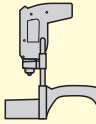
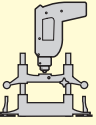

Рекомендуемая скорость

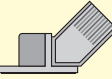

		Ø ММ	Реф	RPM ↻	↑ ММ	ПРИМЕНЕНИЕ	МАТЕРИАЛ
АЛМАЗНЫЕ ФРЕЗЫ	сухая резка 	20	04910	от 10000 до 14000	36	 УШМ А-115-N и А-125-N  АДАПТИРУЕТСЯ центровая направляющая (Реф. 50910)	керамические материалы отделочная плитка грес керамогранит
		28	04911				
		35	04912				
		43	04913				
		50	04914				
		60	04915				
		65	04916				
	разборные 	6	04986	макс 1200	35	 ЭЛЕКТРОДРЕЛЬ Без Ударника с вращающимся шуцером (Реф. 50907). АДАПТИРУЕТСЯ к направляющей Minigres (Реф. 50906)	
		8	04982	макс 1200			
		10	04983	макс 1200			
		12	04998	макс 1200			
		14	04936	макс 1200			
		20	04970	макс 900	30	 ЭЛЕКТРОДРЕЛЬ Без Ударника  АДАПТИРУЕТСЯ к направляющей Foragres (Реф. 50900)  АДАПТИРУЕТСЯ к направляющей Foragres Plus (Реф. 50912)	Половая плитка Фарфоровая половая плитка Гранит Мрамор
		28	04971		30		
		35	04972		30		
		40	04963		30		
		43	04981		30		
		50	04973		30		
		55	04989		33		
		60	04987		30		
		65	04974		30		
		75	04975		33		
		95	04988		30		
		100	04976		макс 450		
	120	04977	макс 450	30			
	разборные для керамических материалов 	6	04900	макс 1200	35	 ФИТИНГ ПОДАЧИ ВОДЫ (Реф. 50907) направляющей Foragres Plus (Реф. 50912).	глазурованный материал
		8	04901				
		10	04902				
		12	04903				
	КОРОНКИ EASY GRES 	6	04922	от 400 до 1000	25	 Направляющая EASY GRES	Грес Керамогранит Гранит Мрамор Стекло
		6,5	04920				
		8	04923				
		10	04924				

 Максимальная глубина перфорации

 Рекомендуемая скорость

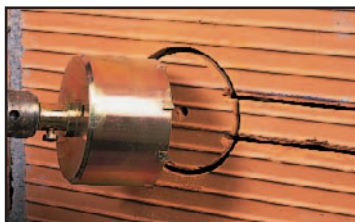

РУЧНЫЕ СТАНКИ ДЛЯ РЕЗКИ СТРОИТЕЛЬНЫХ МАТЕРИАЛОВ



RUBI® располагает широкой гаммой ручных станков для резки строительных материалов, позволяющих выполнять резку таких материалов, как мозаичная напольная плитка, бетонные блоки, гипс, пенобетон, черепица, шифер и др., не прибегая к электрическим аппаратам.

Прочные станки для ручной резки RUBI® позволяют достигать приложения силы до 10.000 кг и резать материалы толщиной до 20,5 см. Высокие эксплуатационные свойства этих станков основываются на использовании таких

высокопрочных режущих элементов, как победитовые лезвия и бруски, которые обеспечивают продолжительный срок службы и высокую производительность станков.

Широкая гамма станков для резки строительных материалов RUBI® позволяет выбрать специально разработанную машину для каждого типа материала

Последней разработкой RUBI® в этом году является станок В-16 для резки различных видов кирпича и других строительных материалов, который позволяет

делать это без усилий и без ненужных отходов. Новый станок RUBI® способен удовлетворить все потребности специалиста в резке любых строительных материалов.

Станки для резки мозаичной напольной плитки и бетонных блоков любого вида и размера, наряду с двумя победитовыми пилами, являются инструментами, которые особо ценятся профессиональными строителям, благодаря их высокой производительности и простоте в эксплуатации.

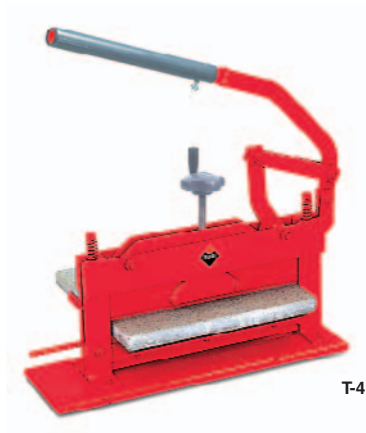

T-41

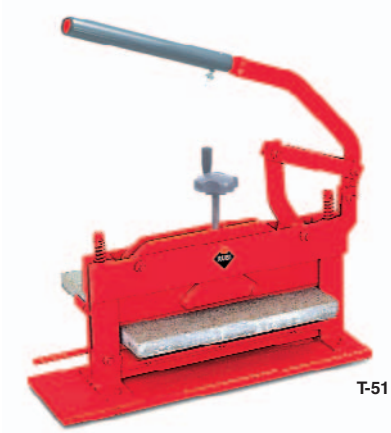

T-51



B-13



B-14-S

СТАНКИ ДЛЯ РЕЗКИ ПЛИТ ТЕРРАЦО

СТАНКИ ДЛЯ РЕЗКИ ПЛИТ ТЕРРАЦО Т-41

- Длина резки: 41 см. Сила динамического воздействия - 1.000 кг.



Реф

1

10

8413797059007

05900

СТАНКИ ДЛЯ РЕЗКИ ПЛИТ ТЕРРАЦО Т-51

- Длина резки: 51 см. Сила динамического воздействия - 1.000 кг.

1

10

8413797059106

05910

Станки для резки плит

Станки для резки плит В-13

- Предназначен для резки бетонных блоков.
- Сила динамического воздействия - 4.100 кг. Длина резки: 31 см. Толщина резки: 10,5 см.



Реф

1

16

8413797059250

05925

Станки для резки плит В-14-S

- Предназначен для резки бетонных блоков. Сила динамического воздействия - 4.100 кг.
- Длина резки: 41 см. Толщина резки: 14,5 см.

1

*8

8413797059311

05931

	Реф				
T-41	05900	41 см.	4,2 см.	1.000 кг.	30 кг.
T-51	05910	51 см.	5,5 см.	1.000 кг.	44,3 кг.
B-13	05925	31 см.	10,5 см.	4.100 кг.	28,3 кг.
B-14-S	05931	41 см.	2,5 - 15,5 см.	4.100 кг.	57 кг.





B-20

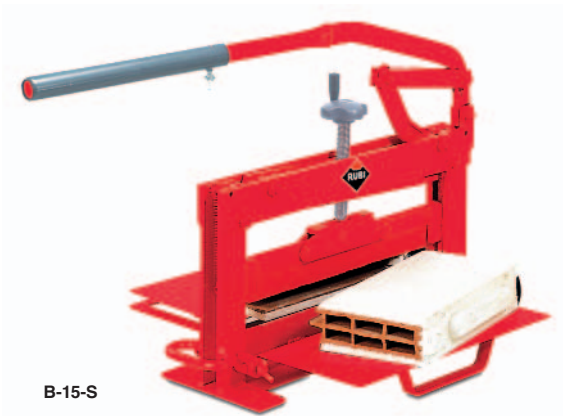

B-15-S



B-14-H

Станки для резки плит

Станки для резки плит B-20

- Гидравлическая разделительная система.. Сила динамического воздействия - 4.100 кг.
- Длина резки: 41 см. Толщина резки: 11,5 - 20,5 см.



Реф

1

*8

8413797059557

05955

Станки для резки плит B-14-H

- Гидравлическая разделительная система.
- Сила динамического воздействия - 10.000 кг. Длина резки: 41 см. Толщина резки: 14,5 см.

1

*5

8413797059458

05945

Станки для резки плит B-15

- Предназначен для резки гипсовых кирпичей.
- Сила динамического воздействия - 2.000 кг. Длина резки: 51 см. Толщина резки: 10 см.

1

*5

8413797059151

05916

	Реф				
B-20	05955	41 см.	11,5 - 20,5 см.	4.100 кг.	61,5 кг.
B-14-H	05945	41 см.	2,5 - 15,5 см.	10.000 кг.	55 кг.
B-15-S	05916	55 см.	2,5 - 15,5 см.	2.000 кг.	54 кг.
B-16	05960	17 см.	3,5 - 13 см.	500 кг.	17,5 кг.





В-16



Реф. 65922

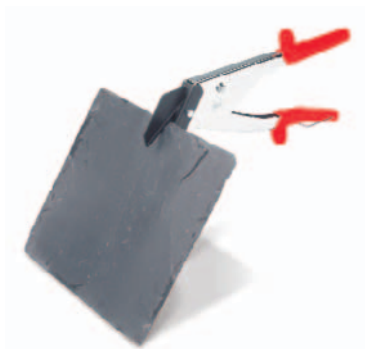

Реф. 65924



Реф. 70930



Реф. 70931

СТАНКИ ДЛЯ РЕЗКИ КИРПИЧЕЙ



Реф

СТАНКИ ДЛЯ РЕЗКИ КИРПИЧЕЙ В-16

1

16

8413797059601

05960

- Предназначен для резки различных типов кирпича.
- Новая модель
- Длина резки: 17 см.
- Толщина резки: 3,5 - 13 см. Сила динамического воздействия: 500 кг. Вес: 17,5 кг.

ДРУГОЕ ОБОРУДОВАНИЕ ДЛЯ РЕЗКИ СТРОИТЕЛЬНЫХ МАТЕРИАЛОВ



Реф

ЩИПЦЫ ДЛЯ РЕЗКИ ЧЕРЕПИЦЫ

1

16

8413797659221

65922

- Предназначены для резки керамической черепицы.
- Вес: 6,8 кг.

НОЖНИЦЫ ДЛЯ РЕЗКИ ШИФЕРА

1

--

8413797659245

65924

- Специальные ножницы для резки шифера и фиброцемента.
- Поставляются в футляре.

РУЧНЫЕ ПИЛЫ



Реф

ПИЛА ПОБЕДИТОВАЯ ДЛЯ ПЕНОБЕТОНА

2

--

8413797709308

70930

- Имеет 29 победитовых зубьев. Длина: 75 см.
- Для резки пенобетона.

ПИЛА ПОБЕДИТОВАЯ ДЛЯ ГИПСОВЫХ ПЛИТ

2

--

8413797709315

70931

- Имеет 29 победитовых зубьев. Длина: 45 см.
- Для резки гипсовых материалов.



ГЛАДИЛКИ И ГРЕБЕНКИ



Гладилки и гребенки RUBI® выполнены из листов специальной стали с высокой износоустойчивостью. Это очень прочные и долговечные инструменты, отвечающие современным требованиям профессионального строителя.

Разнообразие размеров и форм, а также наличие трех типов рукояток (деревянных, пластмассовых закрытых и пластмассовых открытых) позволяют гамме гладилок и

гребенок RUBI® полностью соответствовать различным вкусам и потребностям профессиональных строителей всех пяти континентов.

В этой гамме следует отметить новые разработанные RUBI® рукоятки, а особенно новую рукоятку Rubiflex, обладающую улучшенным захватом, и открытую деревянную рукоятку, пользующуюся большим успехом у специалистов по своему удобному захвату и эргономике

Актуальный выбор гребенок RUBI® предлагает возможность потребителю выбрать наиболее подходящий для него инструмент среди расширенной гаммы зубчатых инструментов различной величины и формы (квадратной, треугольной или округлой), имея также возможность выбора между специальной стальной пластиной или пластиной из нержавеющей стали в любой из моделей.

САМАЯ ШИРОКАЯ ГАММА ГЛАДИЛОК И ГРЕБЁНОК



ПЛАСТИНЫ ИЗГОТОВЛЕННЫ ИЗ ОСОБОЙ НЕРЖАВЕЮЩЕЙ СТАЛИ

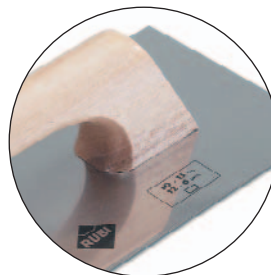

Особый углеродный сплав высокоустойчив к коррозии.
Нержавеющая износостойчивая сталь.



Гладилка



Заострённые
Кромки



Трапецидальная
Гладилка



Круглая
Гладилка



Гладилка
48 см.



Нивелирование: Закругленный конец
Острый конец

САМАЯ БОЛЬШАЯ ГАММА ЗУБЧАТЫХ ГЛАДИЛОК НА РЫНКЕ

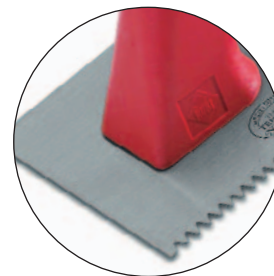
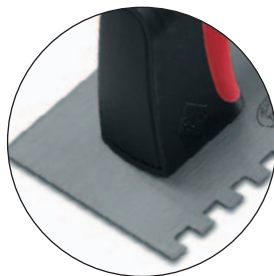
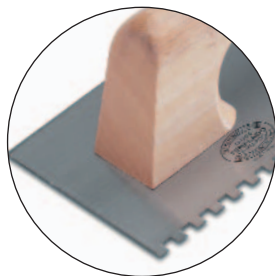

Большой выбор зубчатых гладилок (квадратные, треугольные или закруглённые),
адаптируются ко всем материалам и форматам керамики и ко всем видам растворов.
Зубчатые гладилки от 3x3мм до 20x20мм.

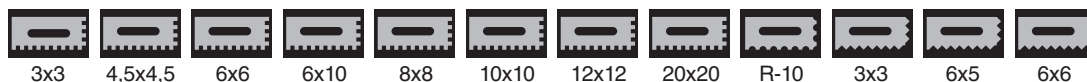

3x3

4,5x4,5

6x6

6x10

8x8

10x10

12x12

20x20

R-10

3x3

6x5

6x6

6 ВИДОВ РУКОЯТКИ С 2 ВИДАМИ ПЛАСТИН И 12 ТИПАМИ ГЛАДИЛОК С ДЕРЕВЯННОЙ РУКОЯТКОЙ

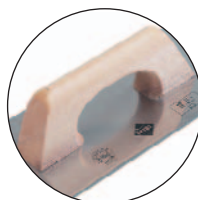

Линия дерево



Линия Rubiflex

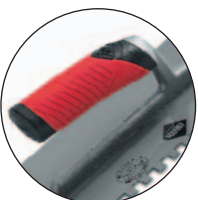

Линия пластик

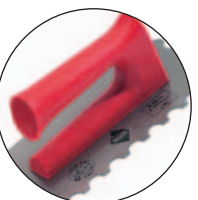



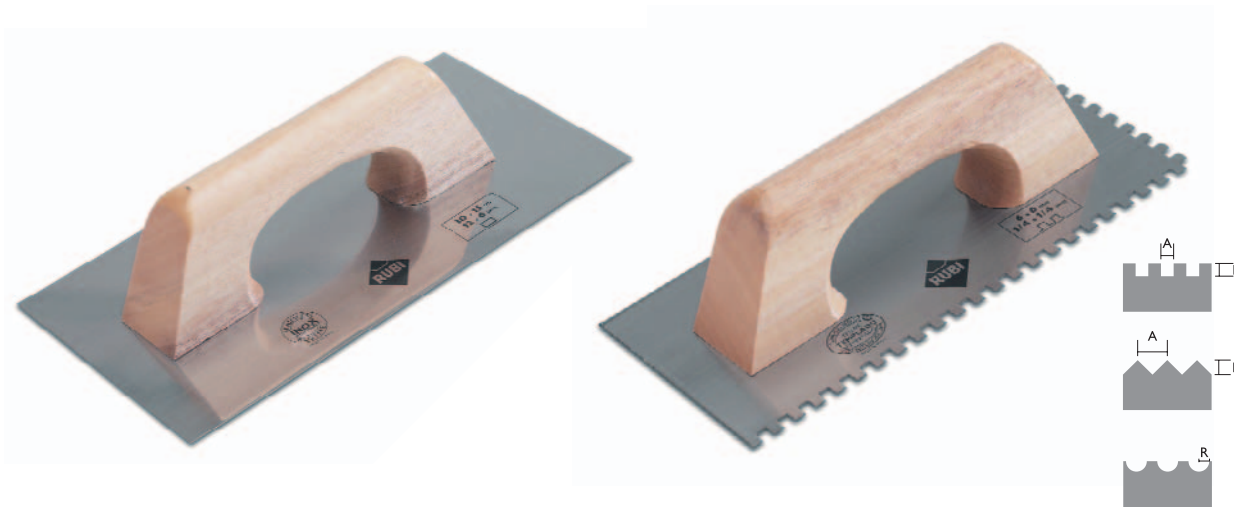

Также имеется гамма Кельм и Гребёнок Basic Line













ГЛАДИЛКИ 30 см. И ГРЕБЁНКИ 28 см. С ЗАКРЫТОЙ ДЕРЕВЯННОЙ РУКОЯТКОЙ    **Реф**

ГЛАДИЛКИ 30 x 15 см.

	30 см. СТАЛЬНАЯ	6	624	8413797659504	65950
	ИЗ НЕРЖАВЕЮЩЕЙ СТАЛИ	6	624	8413797659603	65960
	ЗАОСТРЁННЫЕ КРОМКИ ИЗ НЕРЖАВЕЮЩЕЙ СТАЛИ	6	624	8413797749489	74948
	ТРЕПЕЦЕВИДНАЯ СТАЛЬНАЯ	6	546	8413797719062	71906
	ИЗ НЕРЖАВЕЮЩЕЙ СТАЛИ	6	546	8413797719352	71935
	ЗАКРУГЛЁННАЯ СТАЛЬНАЯ	6	624	8413797719000	71900
	ИЗ НЕРЖАВЕЮЩЕЙ СТАЛИ	6	624	8413797719383	71938

ГРЕБЁНКИ 28 x 12 см.

	A	B	R					
	3 x 3 mm.	3	3	-	6	624	8413797659894	65989
	СТАЛЬНАЯ				6	624	8413797749007	74900
	ИЗ НЕРЖАВЕЮЩЕЙ СТАЛИ							
	4,5 x 4,5 mm.	4,5	4,5	-	6	624	8413797749458	74945
	СТАЛЬНАЯ				6	624	8413797749014	74901
	ИЗ НЕРЖАВЕЮЩЕЙ СТАЛИ							
	6 x 6 mm.	6	6	-	6	624	8413797659825	65982
	СТАЛЬНАЯ				6	624	8413797749021	74902
	ИЗ НЕРЖАВЕЮЩЕЙ СТАЛИ							
	6 x 10 mm.	6	10	-	6	624	8413797749465	74946
	СТАЛЬНАЯ				6	624	8413797749038	74903
	ИЗ НЕРЖАВЕЮЩЕЙ СТАЛИ							
	8 x 8 mm.	8	8	-	6	624	8413797659849	65984
	СТАЛЬНАЯ				6	624	8413797749045	74904
	ИЗ НЕРЖАВЕЮЩЕЙ СТАЛИ							
	10 x 10 mm.	10	10	-	6	624	8413797659856	65985
	СТАЛЬНАЯ				6	624	8413797749052	74905
	ИЗ НЕРЖАВЕЮЩЕЙ СТАЛИ							
	12 x 12 mm.	12	12	-	6	624	8413797749472	74947
	СТАЛЬНАЯ				6	624	8413797749069	74906
	ИЗ НЕРЖАВЕЮЩЕЙ СТАЛИ							
	R-10 mm.	-	-	10	6	624	8413797659863	65986
	СТАЛЬНАЯ				6	624	8413797749076	74907
	ИЗ НЕРЖАВЕЮЩЕЙ СТАЛИ							
	6 X 5 mm. ТРЕУГОЛЬНЫЙ	6	5	-	6	624	8413797709063	70906
	СТАЛЬНАЯ				6	624	8413797749083	74908
	ИЗ НЕРЖАВЕЮЩЕЙ СТАЛИ							

• Из специальной стали с высокой износостойкостью (СТАЛЬНАЯ).

• С высокой сопротивляемостью к износу и деформации (ИЗ НЕРЖАВЕЮЩЕЙ СТАЛИ).

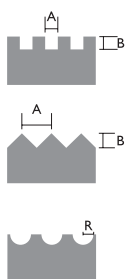
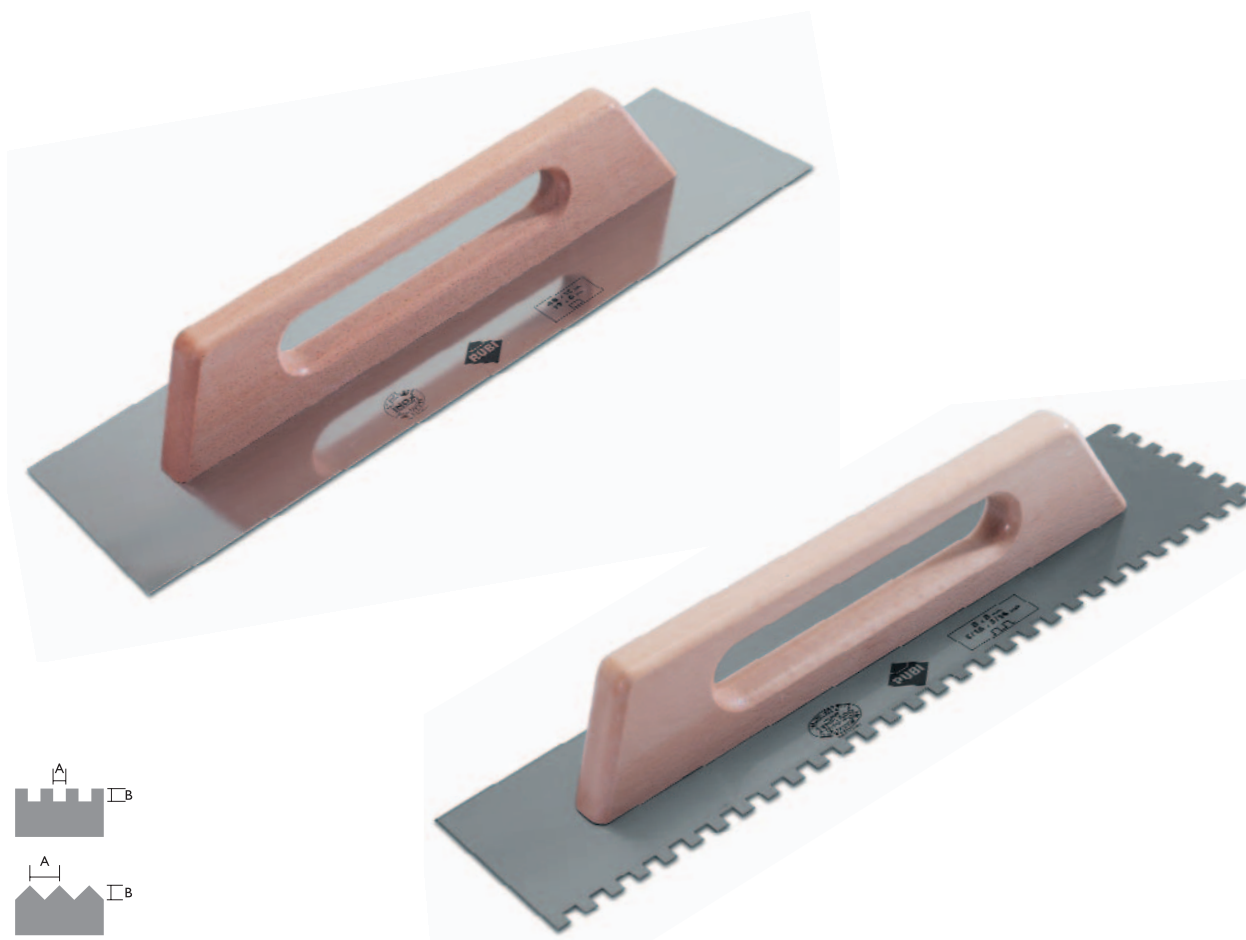

ГЛАДИЛКИ И ГРЕБЕШКИ 48 см. С ДЕРЕВЯННОЙ РУКОЯТКОЙ









Реф

ГЛАДИЛКИ 48 x 12 см.

	48 см. СТАЛЬНАЯ	6	312	8413797659887	65988
	ИЗ НЕРЖАВЕЮЩЕЙ СТАЛИ	6	312	8413797729153	72915
	48 см. ЗАОСТРЁННЫЕ КРОМКИ ИЗ НЕРЖАВЕЮЩЕЙ СТАЛИ	6	312	8413797749496	74949

ГРЕБЕНКИ 48 x 12 см.

	A	B	R					
	6 x 6 mm.	6	6	-	6	312	8413797659580	65958
	8 x 8 mm.	8	8	-	6	312	8413797659597	65959
	10 x 10 mm.	10	10	-	6	312	8413797659832	65983
	12 x 12 mm.	12	12	-	6	312	8413797739732	73973
	20 x 20 mm.	20	20	-	6	312	8413797759624	75962
	R-10 mm.	-	-	10	6	312	8413797659870	65987

• Идеально для распределения раствора по неровной поверхности пола. Обеспечивает большую толщину раствора.

- Из специальной стали с высокой износостойкостью (СТАЛЬНАЯ).
- С высокой сопротивляемостью к износу и деформации (ИЗ НЕРЖАВЕЮЩЕЙ СТАЛИ).



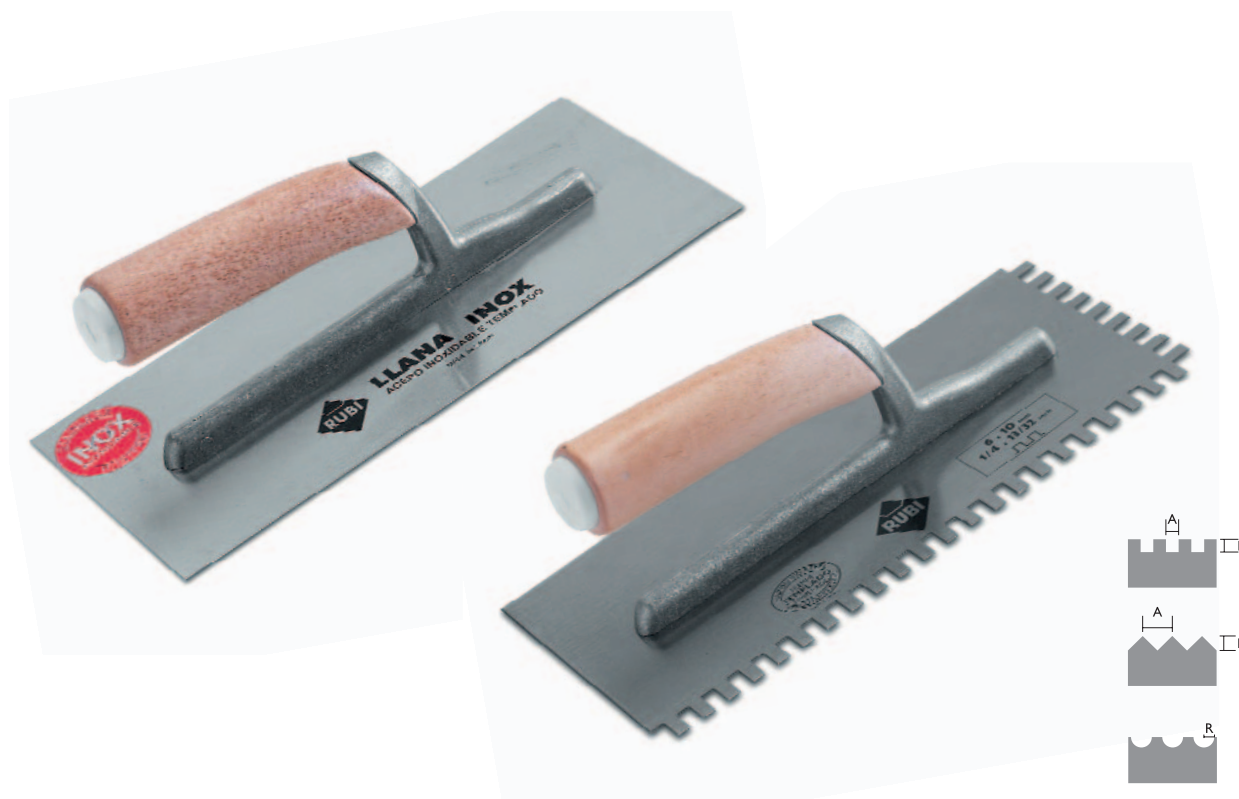

ГЛАДИЛКИ И ГРЕБЕНКИ 28 см. С ОТКРЫТОЙ ДЕРЕВЯННОЙ РУКОЯТКОЙ



Реф

ГЛАДИЛКИ 28 x 12 см.

	28 см.						
	СТАЛЬНАЯ	6	480	8413797729160	72916		
	ИЗ НЕРЖАВЕЮЩЕЙ СТАЛИ	6	480	8413797729184	72918		

ГРЕБЕНКИ 28 x 12 см.

	A	B	R				
	3 x 3 mm.	3	3	-			
	СТАЛЬНАЯ	6	480	8413797729009	72900		
	ИЗ НЕРЖАВЕЮЩЕЙ СТАЛИ	6	480	8413797749090	74909		
	4,5 x 4,5 mm.	4,5	4,5	-			
	СТАЛЬНАЯ	6	480	8413797749717	74971		
	ИЗ НЕРЖАВЕЮЩЕЙ СТАЛИ	6	480	8413797749106	74910		
	6 x 6 mm.	6	6	-			
	СТАЛЬНАЯ	6	480	8413797729016	72901		
	ИЗ НЕРЖАВЕЮЩЕЙ СТАЛИ	6	480	8413797749113	74911		
	6 x 10 mm.	6	10	-			
	СТАЛЬНАЯ	6	480	8413797749724	74972		
	ИЗ НЕРЖАВЕЮЩЕЙ СТАЛИ	6	480	8413797749120	74912		
	8 x 8 mm.	8	8	-			
	СТАЛЬНАЯ	6	480	8413797729023	72902		
	ИЗ НЕРЖАВЕЮЩЕЙ СТАЛИ	6	480	8413797749137	74913		
	10 x 10 mm.	10	10	-			
	СТАЛЬНАЯ	6	480	8413797729030	72903		
	ИЗ НЕРЖАВЕЮЩЕЙ СТАЛИ	6	480	8413797749144	74914		
	12 x 12 mm.	12	12	-			
	СТАЛЬНАЯ	6	480	8413797749731	74973		
	ИЗ НЕРЖАВЕЮЩЕЙ СТАЛИ	6	480	8413797749151	74915		
	R-10 mm.	-	-	10			
	СТАЛЬНАЯ	6	480	8413797729047	72904		
	ИЗ НЕРЖАВЕЮЩЕЙ СТАЛИ	6	480	8413797749168	74916		
	6 X 5 mm. ТРЕУГОЛЬНЫЙ	6	5	-			
	СТАЛЬНАЯ	6	480	8413797729054	72905		
	ИЗ НЕРЖАВЕЮЩЕЙ СТАЛИ	6	480	8413797749175	74917		

• Из специальной стали с высокой износостойкостью (СТАЛЬНАЯ).

• С высокой сопротивляемостью к износу и деформации (ИЗ НЕРЖАВЕЮЩЕЙ СТАЛИ).

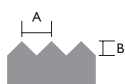
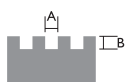
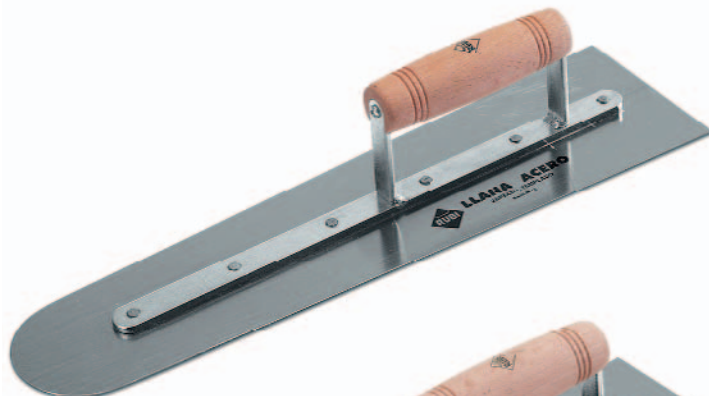







ШПАТЕЛИ ШПАТЕЛЬ - МАСТЕРОК И ШПАТЕЛЬ-ГРЕБЕНКА С ДЕРЕВЯННОЙ РУКОЯТКОЙ 18 см.    **Реф**

МЕТАЛЛИЧЕСКИЙ ШПАТЕЛЬ 18 см.

	18 см. СТАЛЬНАЯ	12	3456	8413797719222	71922
	ИЗ НЕРЖАВЕЮЩЕЙ СТАЛИ	12	3456	8413797749502	74950



ШПАТЕЛЬ 28 см.

	A	B	R					
	3 x 3 mm.	3	3	-	12	3456	8413797719239	71923
	СТАЛЬНАЯ				12	3456	8413797749519	74951
	ИЗ НЕРЖАВЕЮЩЕЙ СТАЛИ							
	6 x 6 mm.	6	6	-	12	3456	8413797719246	71924
	СТАЛЬНАЯ				12	3456	8413797749526	74952
	ИЗ НЕРЖАВЕЮЩЕЙ СТАЛИ							
	8 x 8 mm.	8	8	-	12	3456	8413797719253	71925
	СТАЛЬНАЯ				12	3456	8413797749533	74953
	ИЗ НЕРЖАВЕЮЩЕЙ СТАЛИ							
	10 x 10 mm.	10	10	-	12	3456	8413797719260	71926
	СТАЛЬНАЯ				12	3456	8413797749540	74954
	ИЗ НЕРЖАВЕЮЩЕЙ СТАЛИ							
	3 x 3 mm. ТРЕУГОЛЬНЫЙ	3	3	-	12	3456	8413797719277	71927
	СТАЛЬНАЯ				12	3456	8413797749557	74955
	ИЗ НЕРЖАВЕЮЩЕЙ СТАЛИ							
	6 x 6 mm. ТРЕУГОЛЬНЫЙ	6	6	-	12	3456	8413797719284	71928
	СТАЛЬНАЯ				12	3456	8413797749564	74956
	ИЗ НЕРЖАВЕЮЩЕЙ СТАЛИ							

- Из специальной стали с высокой износостойкостью (СТАЛЬНАЯ).
- С высокой сопротивляемостью к износу и деформации (ИЗ НЕРЖАВЕЮЩЕЙ СТАЛИ).

РОВНЯЛЬНЫЕ ГЛАДИЛКИ С ДЕРЕВЯННОЙ РУЧКОЙ    **Реф**

ГЛАДИЛКИ 40 x 11 см.

	40 см. Закругленный конец	2	320	8413797609967	60996
	Острый конец	2	320	8413797609974	60997

• Из специальной стали с высокой износостойкостью.



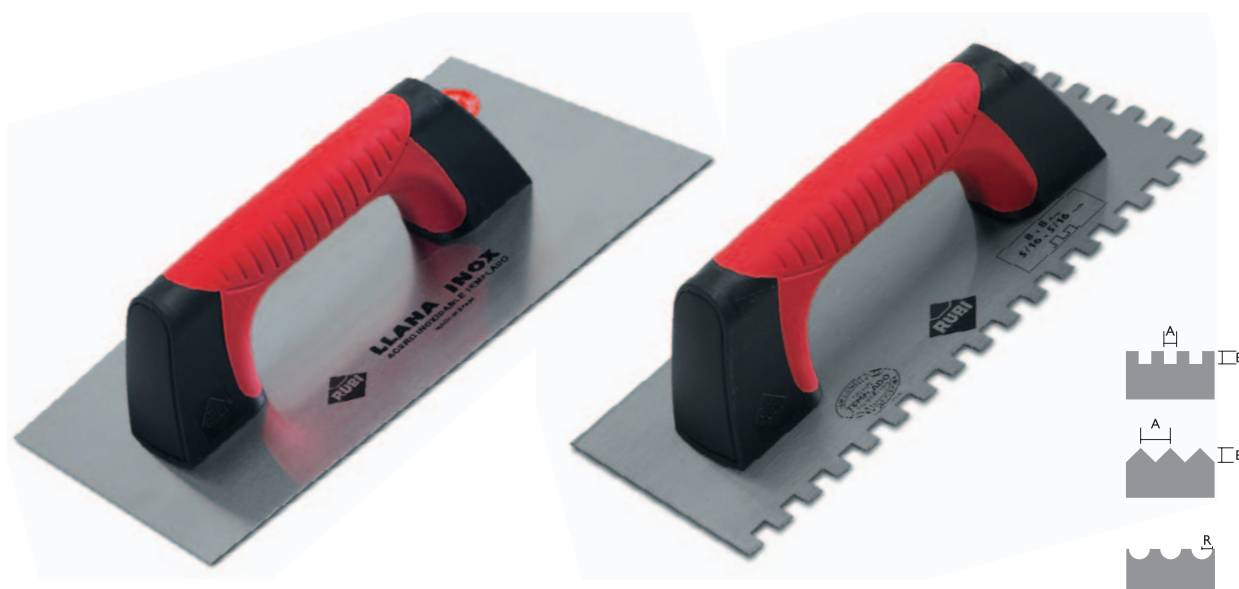

ГЛАДИЛКИ И ГРЕБЕНКИ РУКОЯТКА RUBIFLEX ЗАКРЫТАЯ











Реф

ГЛАДИЛКИ 30 x 15 см.

	30 см. СТАЛЬНАЯ ИЗ НЕРЖАВЕЮЩЕЙ СТАЛИ	6	624	8413797759501	75950
	ТРАПЕЦЕВИДНАЯ СТАЛЬНАЯ ИЗ НЕРЖАВЕЮЩЕЙ СТАЛИ	6	624	8413797759709	75970
	ЗАКРУГЛЁННАЯ СТАЛЬНАЯ ИЗ НЕРЖАВЕЮЩЕЙ СТАЛИ	6	624	8413797759518	75951
		6	624	8413797759716	75971
		6	624	8413797759525	75952
		6	624	8413797759723	75972

ГРЕБЕНКИ 28 x 12 см.

	A	B	R					
	3 x 3 mm.	3	3	-	6	624	8413797759532	75953
	СТАЛЬНАЯ ИЗ НЕРЖАВЕЮЩЕЙ СТАЛИ				6	624	8413797759730	75973
	4,5 x 4,5 mm.	4,5	4,5	-	6	624	8413797759549	75954
	СТАЛЬНАЯ ИЗ НЕРЖАВЕЮЩЕЙ СТАЛИ				6	624	8413797759747	75974
	6 x 6 mm.	6	6	-	6	624	8413797759556	75955
	СТАЛЬНАЯ ИЗ НЕРЖАВЕЮЩЕЙ СТАЛИ				6	624	8413797759754	75975
	6 x 10 mm.	6	10	-	6	624	8413797759563	75956
	СТАЛЬНАЯ ИЗ НЕРЖАВЕЮЩЕЙ СТАЛИ				6	624	8413797759761	75976
	8 x 8 mm.	8	8	-	6	624	8413797759570	75957
	СТАЛЬНАЯ ИЗ НЕРЖАВЕЮЩЕЙ СТАЛИ				6	624	8413797759778	75977
	10 x 10 mm.	10	10	-	6	624	8413797759587	75958
	СТАЛЬНАЯ ИЗ НЕРЖАВЕЮЩЕЙ СТАЛИ				6	624	8413797759785	75978
	12 x 12 mm.	12	12	-	6	624	8413797759594	75959
	СТАЛЬНАЯ ИЗ НЕРЖАВЕЮЩЕЙ СТАЛИ				6	624	8413797759792	75979
	R-10 mm.	-	-	10	6	624	8413797759600	75960
	СТАЛЬНАЯ ИЗ НЕРЖАВЕЮЩЕЙ СТАЛИ				6	624	8413797759808	75980
	6 X 5 mm. ТРЕУГОЛЬНЫЙ	6	5	-	6	624	8413797759617	75961
	СТАЛЬНАЯ ИЗ НЕРЖАВЕЮЩЕЙ СТАЛИ				6	624	8413797759815	75981

• Из специальной стали с высокой износостойкостью (СТАЛЬНАЯ).

• С высокой сопротивляемостью к износу и деформации. (Верхавеющая сталь).



В наличии имеются модели для левшей

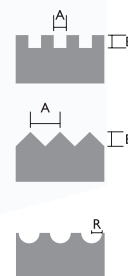

ГЛАДИЛКИ И ГРЕБЕНКИ РУКОЯТКА RUBIFLEX ЗАКРЫТАЯ



Реф

ГЛАДИЛКИ 28 x 12 см.



28 см.
СТАЛЬНАЯ
ИЗ НЕРЖАВЕЮЩЕЙ СТАЛИ

6	480	8413797729177	72917
6	480	8413797729191	72919

ГРЕБЕНКИ 28 x 12 см.



3 x 3 mm.
СТАЛЬНАЯ
СТАЛЬНАЯ - Специально для левшей
ИЗ НЕРЖАВЕЮЩЕЙ СТАЛИ

	A	B	R	Hand				
3 x 3 mm.	3	3	-		6	480	8413797729061	72906
•				•	6	480	8413797739541	73954
•				•	6	480	8413797749366	74936



4,5 x 4,5 mm.
СТАЛЬНАЯ
СТАЛЬНАЯ - Специально для левшей
ИЗ НЕРЖАВЕЮЩЕЙ СТАЛИ

4,5 x 4,5 mm.	4,5	4,5	-		6	480	8413797749809	74980
•				•	6	480	8413797739558	73955
•				•	6	480	8413797749373	74937



6 x 6 mm.
СТАЛЬНАЯ
СТАЛЬНАЯ - Специально для левшей
ИЗ НЕРЖАВЕЮЩЕЙ СТАЛИ

6 x 6 mm.	6	6	-		6	480	8413797729078	72907
•				•	6	480	8413797739565	73956
•				•	6	480	8413797749380	74938



6 x 10 mm.
СТАЛЬНАЯ
СТАЛЬНАЯ - Специально для левшей
ИЗ НЕРЖАВЕЮЩЕЙ СТАЛИ

6 x 10 mm.	6	10	-		6	480	8413797749816	74981
•				•	6	480	8413797739572	73957
•				•	6	480	8413797749397	74939



8 x 8 mm.
СТАЛЬНАЯ
СТАЛЬНАЯ - Специально для левшей
ИЗ НЕРЖАВЕЮЩЕЙ СТАЛИ

8 x 8 mm.	8	8	-		6	480	8413797729085	72908
•				•	6	480	8413797739589	73958
•				•	6	480	8413797749403	74940



10 x 10 mm.
СТАЛЬНАЯ
СТАЛЬНАЯ - Специально для левшей
ИЗ НЕРЖАВЕЮЩЕЙ СТАЛИ

10 x 10 mm.	10	10	-		6	480	8413797729092	72909
•				•	6	480	8413797739596	73959
•				•	6	480	8413797749410	74941



12 x 12 mm.
СТАЛЬНАЯ
СТАЛЬНАЯ - Специально для левшей
ИЗ НЕРЖАВЕЮЩЕЙ СТАЛИ

12 x 12 mm.	12	12	-		6	480	8413797749823	74982
•				•	6	480	8413797739749	73974
•				•	6	480	8413797749427	74942



R-10 mm.
СТАЛЬНАЯ
СТАЛЬНАЯ - Специально для левшей
ИЗ НЕРЖАВЕЮЩЕЙ СТАЛИ

R-10 mm.	-	-	10		6	480	8413797729108	72910
•				•	6	480	8413797739756	73975
•				•	6	480	8413797749434	74943



6 X 5 mm. ТРЕУГОЛЬНЫЙ
СТАЛЬНАЯ
СТАЛЬНАЯ - Специально для левшей
ИЗ НЕРЖАВЕЮЩЕЙ СТАЛИ

6 X 5 mm. ТРЕУГОЛЬНЫЙ	6	5	-		6	480	8413797729115	72911
•				•	6	480	8413797739763	73976
•				•	6	480	8413797749441	74944

- Из специальной стали с высокой износостойкостью (СТАЛЬНАЯ).
- С высокой сопротивляемостью к износу и деформации (ИЗ НЕРЖАВЕЮЩЕЙ СТАЛИ).



1. Очень легкий и прочный алюминий.
2. Очень прочное соединение с пластиной.
3. Стальная пластина с высокой стойкостью к истиранию.
4. Эргономичная ручка RUBIFLEX:
 - жесткий, прочный сердечник.
 - эластичная поверхность, обеспечивающая удобный захват.
5. Прозрачное покрытие, обеспечивающее защиту от коррозии.
6. Идеальная ровность пластины.













ГЛАДИЛКИ 30 см. И ГРЕБЕНКИ 28 см. С ЗАКРЫТОЙ ПЛАСТМАССОВОЙ РУКОЯТКОЙ    **Реф**

ГЛАДИЛКИ 30 x 15 см.

	30 см. СТАЛЬНАЯ	6	624	8413797659511	65951
	ТРАПЕЦЕВИДНАЯ СТАЛЬНАЯ	6	546	8413797719079	71907
	ЗАКРУГЛЁННАЯ СТАЛЬНАЯ	6	624	8413797719017	71901

ГРЕБЕНКИ 28 x 12 см.

	A	B	R				
	3	3	-	6	624	8413797659658	65965
	4,5	4,5	-	6	624	8413797749748	74974
	6	6	-	6	624	8413797659665	65966
	6	10	-	6	624	8413797749755	74975
	8	8	-	6	624	8413797659672	65967
	10	10	-	6	624	8413797659689	65968
	12	12	-	6	624	8413797749762	74976
	-	-	10	6	624	8413797659696	65969
	6	5	-	6	624	8413797709070	70907

• Из специальной стали с высокой износостойкостью (СТАЛЬНАЯ).

ГЛАДИЛКИ 48см. ДВОЙНАЯ РУЧКА    **Реф**

ГЛАДИЛКИ 48 x 15 см.

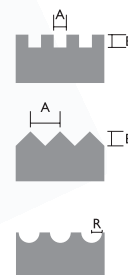
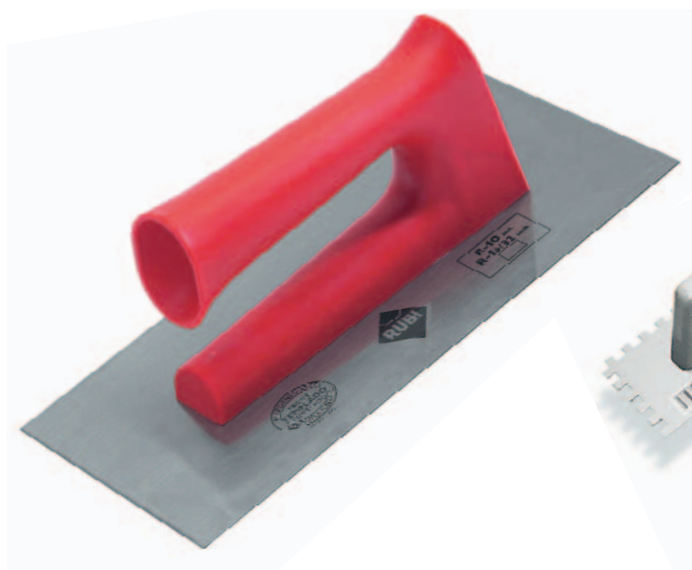

	ИЗ НЕРЖАВЕЮЩЕЙ СТАЛИ	6	312	8413797749830	74983
	заостренные кромки	6	312	8413797749847	74984











Реф. 70923

ГЛАДИЛКИ 30 см. И ГРЕБЕШКИ 28 см. С ОТКРЫТОЙ ПЛАСТМАССОВОЙ РУКОЯТКОЙ    **Реф**

ГЛАДИЛКИ 30 x 15 см.

	30 см. СТАЛЬНАЯ	6	480	8413797659559	65955
	ТРАПЕЦЕВИДНАЯ СТАЛЬНАЯ	6	420	8413797719086	71908
	ЗАКРУГЛЁННАЯ СТАЛЬНАЯ	6	480	8413797719024	71902

ГРЕБЕНКИ 28 x 12 см.

	A	B	R					
	3 x 3 mm. СТАЛЬНАЯ	3	3	-	6	480	8413797659993	65999
	4,5 x 4,5 mm. СТАЛЬНАЯ	4,5	4,5	-	6	480	8413797749779	74977
	6 x 6 mm. СТАЛЬНАЯ	6	6	-	6	480	8413797659917	65991
	6 x 10 mm. СТАЛЬНАЯ	6	10	-	6	480	8413797749786	74978
	8 x 8 mm. СТАЛЬНАЯ	8	8	-	6	480	8413797659924	65992
	10 x 10 mm. СТАЛЬНАЯ	10	10	-	6	480	8413797659931	65993
	12 x 12 mm. СТАЛЬНАЯ	12	12	-	6	480	8413797749793	74979
	R-10 mm. СТАЛЬНАЯ	-	-	10	6	480	8413797659948	65994
	6 x 5 mm. ТРЕУГОЛЬНЫЙ СТАЛЬНАЯ	6	5	-	6	480	8413797709087	70908
<i>• Из специальной стали с высокой износостойкостью (СТАЛЬНАЯ).</i>								

ПРИСПОСОБЛЕНИЯ ДЛЯ ГЛАДИЛОК И ГРЕБЕНОК    **Реф**

АДАПТЕР ДЛЯ ГЛАДИЛОК И ГРЕБЕНОК	1	--	8413797709230	70923
<ul style="list-style-type: none"> • Подходит ко всему спектру гладилок и гребенок, позволяет быстро и без усилий работать на большой площади. • В комплект входит ручка длиной 25 см. 				
АЛЮМИНИЕВАЯ РУКОЯТКА-УДЛИНИТЕЛЬ	1	--	8413797709049	70904
<ul style="list-style-type: none"> • Ручка длиной 1,40 м. к адаптеру для гладилок и гребенок. 				

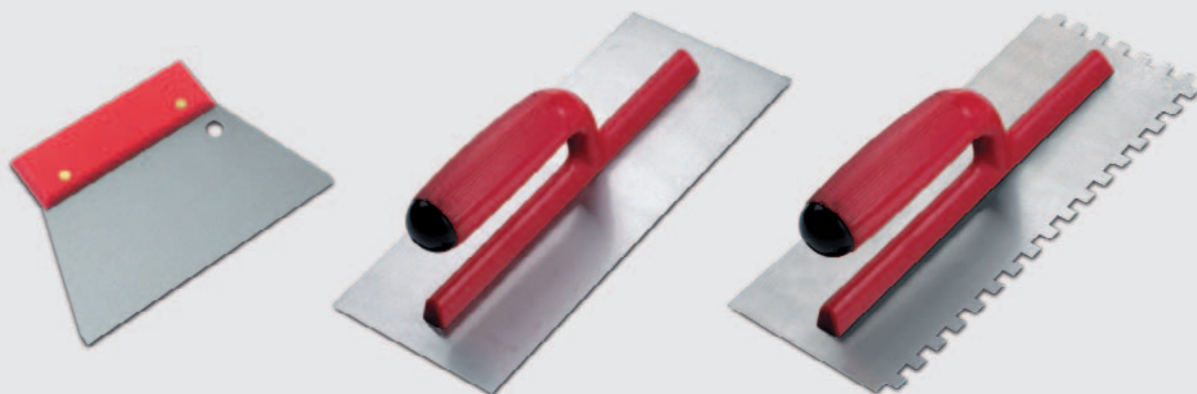
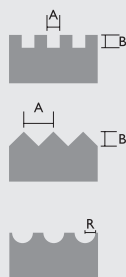

ШПАТЕЛЬ - МАСТЕРОК И ШПАТЕЛЬ-ГРЕБЕНКА С ПЛАСТМАССОВОЙ РУКОЯТКОЙ 18 см. **Реф**

68

МЕТАЛЛИЧЕСКИЙ ШПАТЕЛЬ 18 см.

	18 см. СТАЛЬНАЯ	12	3456	8413797749571	74957
--	--------------------	----	------	---------------	-------

ШПАТЕЛЬ 18 см.

	A	B	R				
	3	3	-	12	3456	8413797749588	74958
	6	6	-	12	3456	8413797749595	74959
	8	8	-	12	3456	8413797749601	74960
	10	10	-	12	3456	8413797749618	74961
	3	3	-	12	3456	8413797749625	74962
	6	6	-	12	3456	8413797749632	74963

• Из специальной стали с высокой износостойкостью (СТАЛЬНАЯ).

BASIC LINE

КЕЛЬМЫ И ГРЕБЁНКИ BASIC LINE РУКОЯТКА ПЛАСТМАССОВАЯ ОТКРЫТАЯ **Реф**

ГЛАДИЛКИ 30 x 15 см.

	30 см. СТАЛЬНАЯ	6	480	8413797259001	25900
--	--------------------	---	-----	---------------	-------

ГРЕБЕНКИ 28 x 12 см. - СТАЛЬНАЯ.

	A	B	R				
	3	3	-	6	480	8413797259018	25901
	5	5	-	6	480	8413797259025	25902
	6	6	-	6	480	8413797259032	25903
	6	10	-	6	480	8413797259049	25904
	8	8	-	6	480	8413797259056	25905
	10	10	-	6	480	8413797259063	25906
	12	12	-	6	480	8413797259070	25907
	-	-	10	6	480	8413797259087	25908
	6	5	-	6	480	8413797259094	25909

• Из специальной стали с высокой износостойкостью (СТАЛЬНАЯ).

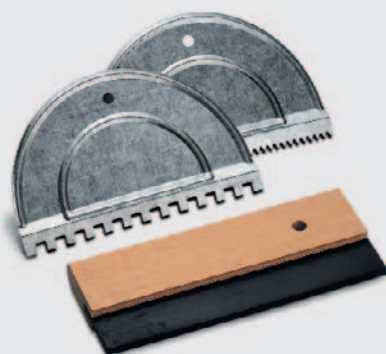
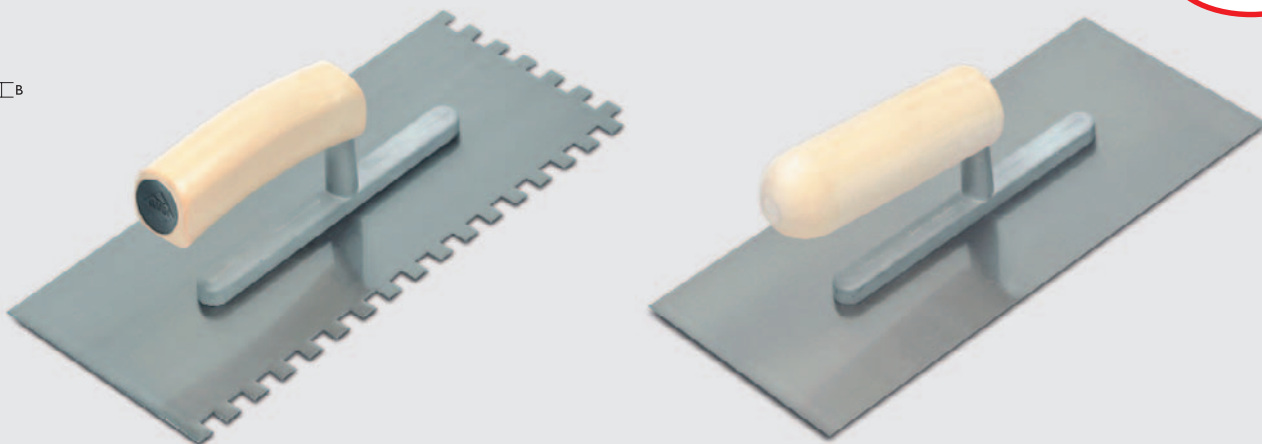
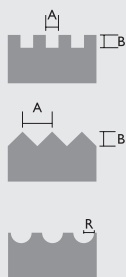

**BASIC
LINE**

КЕЛЬМЫ И ГРЕБЁНКИ BASIC LINE Р.Д.О. ТРПЕЦЕВИДНАЯ СЕКЦИЯ



Реф

ГЛАДИЛКИ 30 x 15 см.

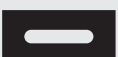
	30 см. СТАЛЬНАЯ	6	-	8413797759280	75928
-------------------------------------------------------------------------------------	---------------------------	---	---	---------------	-------

ГРЕБЕНКИ 28 x 12 см. - СТАЛЬНАЯ

A B R

	6 x 6 мм. СТАЛЬНАЯ	6	6	-	6 - 8413797759297 75929
-------------------------------------------------------------------------------------	------------------------------	---	---	---	-------------------------

	8 x 8 мм. СТАЛЬНАЯ	8	8	-	6 - 8413797759303 75930
-------------------------------------------------------------------------------------	------------------------------	---	---	---	-------------------------

	10 x 10 мм. СТАЛЬНАЯ	10	10	-	6 - 8413797759310 75931
-------------------------------------------------------------------------------------	--------------------------------	----	----	---	-------------------------

• Из специальной стали с высокой износостойкостью (СТАЛЬНАЯ).

**BASIC
LINE**

КЕЛЬМЫ И ГРЕБЁНКИ BASIC LINE Р.Д.О. ЗАКРУГЛЁННАЯ СЕКЦИЯ



Реф

ГЛАДИЛКИ 30 x 15 см.

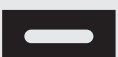
	30 см. СТАЛЬНАЯ	6	-	8413797759327	75932
-------------------------------------------------------------------------------------	---------------------------	---	---	---------------	-------

ГРЕБЕНКИ 28 x 12 см. - СТАЛЬНАЯ

A B R

	6 x 6 мм. СТАЛЬНАЯ	6	6	-	6 - 8413797759334 75933
-------------------------------------------------------------------------------------	------------------------------	---	---	---	-------------------------

	8 x 8 мм. СТАЛЬНАЯ	8	8	-	6 - 8413797759341 75934
-------------------------------------------------------------------------------------	------------------------------	---	---	---	-------------------------

	10 x 10 мм. СТАЛЬНАЯ	10	10	-	6 - 8413797759358 75935
-------------------------------------------------------------------------------------	--------------------------------	----	----	---	-------------------------

• Из специальной стали с высокой износостойкостью (СТАЛЬНАЯ).

НАБОР 2 ШПАТЕЛЯ-ГРЕБЁНКИ+РЕЗИНОВЫЙ ШПАТЕЛЬ		1	-	8413797106657	10665
---------------------------------------------------	--	---	---	---------------	-------

	ДЕРЕВО								ДЕРЕВО BASIC LINE	
	65950	65960	72916	72918	65988	72915	71922	74950	75928	75932
 заострённые кромки		74948				74949				
	71906	71935								
	71900	71938								
	65989	74900	72900	74909			71923	74951		
	74945	74901	74971	74910						
	65982	74902	72901	74911	65958		71924	74952	75929	75933
	74946	74903	74972	74912						
	65984	74904	72902	74913	65959		71925	74953	75930	75934
	65985	74905	72903	74914	65983		71926	74954	75931	75935
	74947	74906	74973	74915	73973					
					75962					
	65986	74907	72904	74916	65987					
							71927	74955		
	70906	74908	72905	74917						
							71928	74956		

ЗАКРЫТАЯ РУЧКА
 ЗАКРЫТАЯ РУЧКА 48 см
 ОТКРЫТАЯ РУЧКА
 ОТКРЫТАЯ РУЧКА
 ШПАТЕЛЬ
 ДВОЙНАЯ РУЧКА

ГЛАДИЛКА
 заострённые кромки
 ТРАПЕЦИДАЛЬНАЯ ГЛАДИЛКА
 КРУГЛАЯ ГЛАДИЛКА
 КВАДРАТНЫЙ
 ТРЕУГОЛЬНЫЙ
 КРУГЛЫЙ

	RUBIFLEX				ПЛАСТМАССА				ПЛАСТМАССА BASIC LINE
	●	● INOX	●	● INOX	●	●	●	● INOX	●
	72917	72919	75950	75970	65951	65955	74957	74983	25900
 заострённые кромки								74984	
			75951	75971	71907	71908			
			75952	75972	71901	71902			
	72906	74936	75953	75973	65965	65999	74958		25901
	74980	74937	75954	75974	74974	74977			25902
	72907	74938	75955	75975	65966	65991	74959		25903
	74981	74939	75956	75976	74975	74978			25904
	72908	74940	75957	75977	65967	65992	74960		25905
	72909	74941	75958	75978	65968	65993	74961		25906
	74982	74942	75959	75979	74976	74979			25907
	72910	74943	75960	75980	65969	65994			25908
							74962		
	72911	74944	75961	75981	70907	70908			25909
							74963		

ЗАКРЫТАЯ РУЧКА
 ЗАКРЫТАЯ РУЧКА 48 см
 ОТКРЫТАЯ РУЧКА
 ОТКРЫТАЯ РУЧКА
 ШПАТЕЛЬ
 ДВОЙНАЯ РУЧКА

ГЛАДИЛКА
 заострённые кромки
 ТРАПЕЦЕИДАЛЬНАЯ ГЛАДИЛКА
 КРУГЛАЯ ГЛАДИЛКА
 КВАДРАТНЫЙ
 ТРЕУГОЛЬНЫЙ
 КРУГЛЫЙ



МАСТЕРКИ



Полная гамма мастерков RUBI®, представленная GERMANS BOADA, S.A в данном каталоге, является плодом исследовательской работы с использованием передовой технологии, цель которой - получение высококачественного и высокопрочного изделия.

Специальная термическая обработка пластины для улучшения ее гибкости и износоустойчивости и черенка шпателя - для увеличения его прочности и твердости - делает шпатели RUBI® одним из инструментов максимальной легкости с удивительной износоустойчивости и большими удобствами в использовании.

Мастерки RUBI® производятся с гарантированным качеством всех партий продукции, абсолютно ровной поверхностью и высокой прочностью. Кроме того, применение уникальной технологии плавления при температуре ковки позволяет предоставлять бессрочную гарантию от поломки.

ТЕХНИЧЕСКАЯ ХАРАКТЕРИСТИКА



1. Вставка из белого пластика, которая не оставляет следов на поверхности.
2. Деревянная лакированная ручка из бука.
3. Никелированное кольцо.
4. Неразборное крепление ручки и черенка.
5. Технология плавления при температуре ковки. Полная бессрочная гарантия от поломки.
6. Абсолютно ровная поверхность всей пластины.
7. Защита пластины от ржавчины.
8. Продольно направленная прокатная структура.
 - Специальная термообработка:
 - Пластины - для повышения гибкости и износоустойчивости.
 - Черенка - для увеличения жесткости и прочности.
 - Максимальная легкость при сохранении показателей прочности.
 - Одинаковые показатели у всех партий изделия.
 - Полное соответствие форм, размеров и характеристик требованиям каждого регионального рынка.

НОВАЯ РУКОЯТКА RUBIFLEX

Прочный материал
с высокой стойкостью
к удару.



Эргономичная рукоятка с эластичным
антискользящим покрытием и
рисунком.

Эргономичная рукоятка RUBIFLEX:
-Жесткий прочный сердечник.
-Эластичная поверхность,
обеспечивающая удобный захват.



PFM01



PFM02



PFM03



PFP01



PFP02



PFP03

МАСТЕРКИ									Реф
PFM01-120	120 mm.	73 mm.	4 3/4"	2 7/8"	142 gr.	5,0 oz.	6	8413797350128	35012
PFM01-140	140 mm.	75 mm.	5 17/32"	3"	150 gr.	5,3 oz.	6	8413797350142	35014
PFM01-160	160 mm.	76 mm.	5 5/16"	2 1/16"	166 gr.	5,8 oz.	6	8413797350166	35016
PFP01-120	120 mm.	73 mm.	4 3/4"	2 7/8"	150 gr.	5,3 oz.	6	8413797750126	75012
PFP01-140	140 mm.	75 mm.	5 17/32"	3"	158 gr.	5,6 oz.	6	8413797750140	75014
PFP01-160	160 mm.	76 mm.	5 5/16"	2 1/16"	174 gr.	6,1 oz.	6	8413797750164	75016
PFM02-180	180 mm.	105 mm.	7 3/32"	4 5/32"	258 gr.	9,0 oz.	6	8413797351187	35118
PFM02-200	200 mm.	113 mm.	7 7/8"	4 15/32"	272 gr.	9,5 oz.	6	8413797351200	35120
PFM02-210	210 mm.	118 mm.	8 9/32"	4 2/3"	286 gr.	10,0 oz.	6	8413797351217	35121
PFM02-220	220 mm.	121 mm.	8 2/3"	4 25/32"	308 gr.	10,8 oz.	6	8413797351224	35122
PFM02-240	240 mm.	129 mm.	9 15/32"	5 3/32"	330 gr.	11,6 oz.	6	8413797351248	35124
PFP02-180	180 mm.	105 mm.	7 3/32"	4 5/32"	267 gr.	9,4 oz.	6	8413797751185	75118
PFP02-200	200 mm.	113 mm.	7 7/8"	4 15/32"	281 gr.	9,9 oz.	6	8413797751208	75120
PFP02-210	210 mm.	118 mm.	8 9/32"	4 2/3"	295 gr.	10,4 oz.	6	8413797751215	75121
PFP02-220	220 mm.	121 mm.	8 2/3"	4 25/32"	317 gr.	11,2 oz.	6	8413797751222	75122
PFP02-240	240 mm.	129 mm.	9 15/32"	5 3/32"	339 gr.	12 oz.	6	8413797751246	75124
PFM03-180	180 mm.	108 mm.	7 3/32"	4 9/32"	274 gr.	9,6 oz.	6	8413797352184	35218
PFM03-190	190 mm.	111 mm.	7 17/32"	4 3/8"	280 gr.	9,8 oz.	6	8413797352191	35219
PFM03-200	200 mm.	115 mm.	7 7/8"	4 17/32"	308 gr.	10,8 oz.	6	8413797352207	35220
PFM03-210	210 mm.	117 mm.	8 9/32"	4 5/8"	312 gr.	10,9 oz.	6	8413797352214	35221
PFM03-220	220 mm.	120 mm.	8 2/3"	4 3/4"	326 gr.	11,4 oz.	6	8413797352221	35222
PFM03-240	240 mm.	128 mm.	9 15/32"	5 1/16"	334 gr.	11,7 oz.	6	8413797352245	35224
PFP03-180	180 mm.	108 mm.	7 3/32"	4 9/32"	283 gr.	10 oz.	6	8413797752182	75218
PFP03-190	190 mm.	111 mm.	7 17/32"	4 3/8"	289 gr.	10,2 oz.	6	8413797752199	75219
PFP03-200	200 mm.	115 mm.	7 7/8"	4 17/32"	317 gr.	11,2 oz.	6	8413797752205	75220
PFP03-210	210 mm.	117 mm.	8 9/32"	4 5/8"	321 gr.	11,3 oz.	6	8413797752212	75221
PFP03-220	220 mm.	120 mm.	8 2/3"	4 3/4"	335 gr.	11,8 oz.	6	8413797752229	75222
PFP03-240	240 mm.	128 mm.	9 15/32"	5 1/16"	343 gr.	12,1 oz.	6	8413797752243	75224



PFM04



PFM05



PFM06



PFP04



PFP05



PFP06

МАСТЕРКИ								Реф
PFM04-220	220 mm.	122 mm.	8 2/3"	4 13/16"	296 gr.	10,4 oz.	6 8413797353228	35322
PFM04-230	230 mm.	124 mm.	9 1/16"	4 29/32"	309 gr.	10,8 oz.	6 8413797353235	35323
PFM04-240	240 mm.	122 mm.	9 15/32"	4 13/16"	321 gr.	11,2 oz.	6 8413797353242	35324
PFM04-250	250 mm.	132 mm.	10 27/32"	5 7/32"	334 gr.	11,7 oz.	6 8413797353259	35325
PFP04-220	220 mm.	122 mm.	8 2/3"	4 13/16"	305 gr.	10,8 oz.	6 8413797753226	75322
PFP04-230	230 mm.	124 mm.	9 1/16"	4 29/32"	318 gr.	11,2 oz.	6 8413797753233	75323
PFP04-240	240 mm.	122 mm.	9 15/32"	4 13/16"	330 gr.	11,6 oz.	6 8413797753240	75324
PFP04-250	250 mm.	132 mm.	10 27/32"	5 7/32"	343 gr.	12,1 oz.	6 8413797753257	75325
PFM05-160	160 mm.	90 mm.	6 5/16"	3 9/16"	246 gr.	8,6 oz.	6 8413797354164	35416
PFM05-180	180 mm.	105 mm.	7 13/32"	4 5/32"	286 gr.	10,0 oz.	6 8413797354188	35418
PFM05-190	190 mm.	106 mm.	7 17/32"	4 3/16"	292 gr.	10,2 oz.	6 8413797354195	35419
PFM05-200	200 mm.	110 mm.	7 7/8"	4 1/3"	310 gr.	10,9 oz.	6 8413797354201	35420
PFM05-210	210 mm.	115 mm.	8 9/32"	4 17/32"	326 gr.	11,4 oz.	6 8413797354218	35421
PFM05-220	220 mm.	120 mm.	8 2/3"	4 3/4"	343 gr.	12,0 oz.	6 8413797354225	35422
PFM05-230	230 mm.	125 mm.	9 1/16"	4 15/16"	364 gr.	12,7 oz.	6 8413797354232	35423
PFM05-240	240 mm.	130 mm.	9 15/32"	5 1/18"	390 gr.	13,7 oz.	6 8413797354249	35424
PFP05-160	160 mm.	90 mm.	6 5/16"	3 9/16"	255 gr.	9 oz.	6 8413797754162	75416
PFP05-180	180 mm.	105 mm.	7 13/32"	4 5/32"	285 gr.	10,1 oz.	6 8413797754186	75418
PFP05-190	190 mm.	106 mm.	7 17/32"	4 3/16"	301 gr.	10,6 oz.	6 8413797754193	75419
PFP05-200	200 mm.	110 mm.	7 7/8"	4 1/3"	319 gr.	11,3 oz.	6 8413797754209	75420
PFP05-210	210 mm.	115 mm.	8 9/32"	4 17/32"	335 gr.	11,8 oz.	6 8413797754216	75421
PFP05-220	220 mm.	120 mm.	8 2/3"	4 3/4"	352 gr.	12,4 oz.	6 8413797754223	75422
PFP05-230	230 mm.	125 mm.	9 1/16"	4 15/16"	363 gr.	12,8 oz.	6 8413797754230	75423
PFP05-240	240 mm.	130 mm.	9 15/32"	5 1/18"	399 gr.	14,1 oz.	6 8413797754247	75424
PFM06-160	160 mm.	116 mm.	6 5/16"	4 19/32"	116 gr.	10,4 oz.	6 8413797355161	35516
PFM06-180	180 mm.	130 mm.	7 3/32"	4 1/8"	338 gr.	11,8 oz.	6 8413797355185	35518
PFM06-200	200 mm.	137 mm.	7 7/8"	5 13/32"	360 gr.	12,6 oz.	6 8413797355208	35520
PFM06-220	220 mm.	145 mm.	8 2/3"	5 23/32"	396 gr.	13,9 oz.	6 8413797355222	35522
PFP06-160	160 mm.	116 mm.	6 5/16"	4 19/32"	307 gr.	10,8 oz.	6 8413797755169	75516
PFP06-180	180 mm.	130 mm.	7 3/32"	4 1/8"	347 gr.	12,2 oz.	6 8413797755183	75518
PFP06-200	200 mm.	137 mm.	7 7/8"	5 13/32"	369 gr.	13 oz.	6 8413797755206	75520
PFP06-220	220 mm.	145 mm.	8 2/3"	5 23/32"	305 gr.	10,8 oz.	6 8413797755220	75522



PFM07



PFM08



PFM09



PFM10



PFP07



PFP08



PFP09



PFP10

МАСТЕРКИ								Реф
PFM07-160	160 mm.	119 mm.	6 5/16"	3 9/16"	290 gr. 10,2 oz.	6	8413797356168	35616
PFM07-180	180 mm.	128 mm.	7 3/32"	5 1/6"	334 gr. 11,7 oz.	6	8413797356182	35618
PFM07-200	200 mm.	139 mm.	7 7/8"	5 17/32"	358 gr. 12,5 oz.	6	8413797356205	35620
PFP07-160	160 mm.	119 mm.	6 5/16"	3 9/16"	299 gr. 10,6 oz.	6	8413797756166	75616
PFP07-180	180 mm.	128 mm.	7 3/32"	5 1/6"	343 gr. 12,1 oz.	6	8413797756180	75618
PFP07-200	200 mm.	139 mm.	7 7/8"	5 17/32"	367 gr. 12,6 oz.	6	8413797756203	75620
PFM08-200	200 mm.	107 mm.	7 7/8"	4 7/32"	252 gr. 8,8 oz.	6	8413797357202	35720
PFM08-220	220 mm.	110 mm.	8 2/3"	4 1/3"	294 gr. 10,3 oz.	6	8413797357226	35722
PFP08-200	200 mm.	107 mm.	7 7/8"	4 7/32"	261 gr. 9,2 oz.	6	8413797757200	75720
PFP08-220	220 mm.	110 mm.	8 2/3"	4 1/3"	303 gr. 1,7 oz.	6	8413797757224	75722
PFM09-120	120 mm.	60 mm.	4 3/4"	2 3/8"	114 gr. 4,0 oz.	6	8413797358124	35812
PFM09-130	130 mm.	72 mm.	5 1/8"	2 27/32"	122 gr. 4,3 oz.	6	8413797358131	35813
PFM09-140	140 mm.	78 mm.	5 17/32"	3 3/32"	128 gr. 4,5 oz.	6	8413797358148	35814
PFM09-150	150 mm.	83 mm.	5 29/32"	3 9/32"	132 gr. 4,6 oz.	6	8413797358155	35815
PFM09-160	160 mm.	85 mm.	6 5/16"	3 3/8"	136 gr. 4,8 oz.	6	8413797358162	35816
PFP09-120	120 mm.	60 mm.	4 3/4"	2 3/8"	122 gr. 4,3 oz.	6	8413797758122	75812
PFP09-130	130 mm.	72 mm.	5 1/8"	2 27/32"	130 gr. 4,6 oz.	6	8413797758139	75813
PFP09-140	140 mm.	78 mm.	5 17/32"	3 3/32"	136 gr. 4,8 oz.	6	8413797758146	75814
PFP09-150	150 mm.	83 mm.	5 29/32"	3 9/32"	140 gr. 4,9 oz.	6	8413797758153	75815
PFP09-160	160 mm.	85 mm.	6 5/16"	3 3/8"	144 gr. 5,1 oz.	6	8413797758160	75816
PFM10-130	130 mm.	70 mm.	5 1/8"	2 25/32"	118 gr. 4,1 oz.	6	8413797359138	35913
PFM10-140	140 mm.	75 mm.	5 17/32"	3"	126 gr. 4,4 oz.	6	8413797359145	35914
PFM10-150	150 mm.	80 mm.	5 29/32"	3 5/32"	136 gr. 4,8 oz.	6	8413797359152	35915
PFM10-160	160 mm.	84 mm.	6 5/16"	3 5/16"	144 gr. 5 oz.	6	8413797359169	35916
PFP10-130	130 mm.	70 mm.	5 1/8"	2 25/32"	126 gr. 4,4 oz.	6	8413797759136	75913
PFP10-140	140 mm.	75 mm.	5 17/32"	3"	134 gr. 4,7 oz.	6	8413797759143	75914
PFP10-150	150 mm.	80 mm.	5 29/32"	3 5/32"	144 gr. 5,1 oz.	6	8413797759150	75915
PFP10-160	160 mm.	84 mm.	6 5/16"	3 5/16"	152 gr. 5,4 oz.	6	8413797759167	75916



PFM11



PFM12



PFM13



PFM14



PFP11



PFP12



PFP13



PFP14

МАСТЕРКИ								Реф
PFM11-120	120 mm.	44 mm.	4 3/4"	1 3/4"	116 gr.	4,1 oz.	6 8413797360127	36012
PFM11-140	140 mm.	47 mm.	5 17/32"	1 7/8"	122 gr.	4,3 oz.	6 8413797360141	36014
PFM11-160	160 mm.	52 mm.	6 5/16"	2 1/16"	130 gr.	4,6 oz.	6 8413797360165	36016
PFM11-180	180 mm.	56 mm.	7 3/32"	2 7/32"	134 gr.	4,7 oz.	6 8413797360181	36018
PFP11-120	120 mm.	44 mm.	4 3/4"	1 3/4"	124 gr.	4,4 oz.	6 8413797760125	76012
PFP11-140	140 mm.	47 mm.	5 17/32"	1 7/8"	130 gr.	4,6 oz.	6 8413797760149	76014
PFP11-160	160 mm.	52 mm.	6 5/16"	2 1/16"	138 gr.	4,9 oz.	6 8413797760163	76016
PFP11-180	180 mm.	56 mm.	7 3/32"	2 7/32"	142 gr.	5 oz.	6 8413797760187	76018
PFM12-180	180 mm.	95 mm.	7 3/32"	3 3/4"	252 gr.	8,8 oz.	6 8413797361186	36118
PFM12-200	200 mm.	105 mm.	7 7/8"	4 5/32"	272 gr.	9,5 oz.	6 8413797361209	36120
PFM12-220	220 mm.	115 mm.	8 2/3"	4 17/32"	296 gr.	10,4 oz.	6 8413797361223	36122
PFM12-240	240 mm.	123 mm.	9 15/32"	4 27/32"	320 gr.	11,2 oz.	6 8413797361247	36124
PFP12-180	180 mm.	95 mm.	7 3/32"	3 3/4"	261 gr.	9,2 oz.	6 8413797761184	76118
PFP12-200	200 mm.	105 mm.	7 7/8"	4 5/32"	281 gr.	9,9 oz.	6 8413797761207	76120
PFP12-220	220 mm.	115 mm.	8 2/3"	4 17/32"	305 gr.	10,8 oz.	6 8413797761221	76122
PFP12-240	240 mm.	123 mm.	9 15/32"	4 27/32"	329 gr.	11,6 oz.	6 8413797761245	76124
PFM13-150	150 mm.	78 mm.	5 29/32"	3 3/32"	140 gr.	4,9 oz.	6 8413797362152	36215
PFM13-180	180 mm.	85 mm.	7 3/32"	3 3/8"	234 gr.	8,2 oz.	6 8413797362183	36218
PFM13-200	200 mm.	90 mm.	7 7/8"	3 9/16"	244 gr.	8,5 oz.	6 8413797362206	36220
PFM13-260	260 mm.	104 mm.	10 1/4"	4 1/8"	322 gr.	11,3 oz.	6 8413797362268	36226
PFM13-280	280 mm.	108 mm.	11 1/32"	4 9/32"	336 gr.	11,8 oz.	6 8413797362282	36228
PFP13-150	150 mm.	78 mm.	5 29/32"	3 3/32"	148 gr.	15,2 oz.	6 8413797762150	76215
PFP13-180	180 mm.	85 mm.	7 3/32"	3 3/8"	243 gr.	8,6 oz.	6 8413797762181	76218
PFP13-200	200 mm.	90 mm.	7 7/8"	3 9/16"	253 gr.	8,9 oz.	6 8413797762204	76220
PFP13-260	260 mm.	104 mm.	10 1/4"	4 1/8"	331 gr.	11,7 oz.	6 8413797762266	76226
PFP13-280	280 mm.	108 mm.	11 1/32"	4 9/32"	345 gr.	12,2 oz.	6 8413797762280	76228
PFM14-240	240 mm.	133 mm.	9 15/32"	5 1/4"	286 gr.	10,0 oz.	6 8413797363241	36324
PFM14-260	260 mm.	132 mm.	10 1/4"	5 7/32"	314 gr.	11,0 oz.	6 8413797363265	36326
PFM14-280	280 mm.	143 mm.	11 1/32"	5 21/32"	332 gr.	11,6 oz.	6 8413797363289	36328
PFM14-300	300 mm.	152 mm.	11 13/16"	6"	402 gr.	14,1 oz.	6 8413797363302	36330
PFP14-240	240 mm.	133 mm.	9 15/32"	5 1/4"	295 gr.	10,4 oz.	6 8413797763249	76324
PFP14-260	260 mm.	132 mm.	10 1/4"	5 7/32"	323 gr.	11,4 oz.	6 8413797763263	76326
PFP14-280	280 mm.	143 mm.	11 1/32"	5 21/32"	341 gr.	12,1 oz.	6 8413797763287	76328
PFP14-300	300 mm.	152 mm.	11 13/16"	5"	411 gr.	14,5 oz.	6 8413797763300	76330





PFM15



PFM16



PFM17



PFP15



PFP16



PFP17

МАСТЕРКИ								Реф
PFM15-260	260 mm.	133 mm.	10 1/4"	5 1/4"	322 gr. 11,3 oz.	6	8413797364262	36426
PFM15-280	280 mm.	142 mm.	11 1/32"	5 19/32"	358 gr. 12,5 oz.	6	8413797364286	36428
PFM15-300	300 mm.	153 mm.	11 13/16"	6 1/32"	418 gr. 14,6 oz.	6	8413797364309	36430
PFP15-260	260 mm.	133 mm.	10 1/4"	5 1/4"	334 gr. 11,8 oz.	6	8413797764260	76426
PFP15-280	280 mm.	142 mm.	11 1/32"	5 19/32"	370 gr. 13,1 oz.	6	8413797764284	76428
PFP15-300	300 mm.	153 mm.	11 13/16"	6 1/32"	430 gr. 15,2 oz.	6	8413797764307	76430
PFM16-6"	152 mm.	80 mm.	6"	3 5/32"	140 gr. 4,9 oz.	6	8413797365061	36506
PFM16-7"	178 mm.	115 mm.	7"	4 17/32"	250 gr. 8,8 oz.	6	8413797365078	36507
PFM16-8"	203 mm.	120 mm.	8"	4 3/4"	290 gr. 10,2 oz.	6	8413797365085	36508
PFM16-9"	228 mm.	125 mm.	9"	4 15/16"	330 gr. 11,6 oz.	6	8413797365092	36509
PFM16-10"	254 mm.	130 mm.	10"	5 1/8"	338 gr. 11,8 oz.	6	8413797365108	36510
PFM16-11"	279 mm.	144 mm.	11"	5 11/16"	354 gr. 12,4 oz.	6	8413797365115	36511
PFM16-12"	305 mm.	154 mm.	12"	6 3/32"	424 gr. 14,8 oz.	6	8413797365122	36512
PFP16-6"	152 mm.	80 mm.	6"	3 5/32"	148 gr. 5,2 oz.	6	8413797765069	76506
PFP16-7"	178 mm.	115 mm.	7"	4 17/32"	259 gr. 9,1 oz.	6	8413797765076	76507
PFP16-8"	203 mm.	120 mm.	8"	4 3/4"	298 gr. 10,5 oz.	6	8413797765083	76508
PFP16-9"	228 mm.	125 mm.	9"	4 15/16"	339 gr. 12 oz.	6	8413797765090	76509
PFP16-10"	254 mm.	130 mm.	10"	5 1/8"	347 gr. 12,2 oz.	6	8413797765106	76510
PFP16-11"	279 mm.	144 mm.	11"	5 11/16"	366 gr. 12,9 oz.	6	8413797765113	76511
PFP16-12"	305 mm.	154 mm.	12"	6 3/32"	436 gr. 15,4 oz.	6	8413797765120	76512
PFM17-9"	227 mm.	126 mm.	9"	4 31/32"	308 gr. 10,8 oz.	6	8413797366099	36609
PFM17-10"	254 mm.	130 mm.	10"	5 1/8"	344 gr. 12,0 oz.	6	8413797366105	36610
PFM17-11"	278 mm.	144 mm.	11"	5 11/16"	372 gr. 13,0 oz.	6	8413797366112	36611
PFM17-12"	305 mm.	154 mm.	12"	6 3/32"	424 gr. 14,8 oz.	6	8413797366129	36612
PFP17-9"	227 mm.	126 mm.	9"	4 31/32"	320 gr. 11,3 oz.	6	8413797766097	76609
PFP17-10"	254 mm.	130 mm.	10"	5 1/8"	356 gr. 12,6 oz.	6	8413797766103	76610
PFP17-11"	278 mm.	144 mm.	11"	5 11/16"	384 gr. 13,5 oz.	6	8413797766110	76611
PFP17-12"	305 mm.	154 mm.	12"	6 3/32"	436 gr. 15,4 oz.	6	8413797766127	76612



PFM18



PFM19



PFM20



PFM21



PFP18



PFP19



PFP20



PFP21

МАСТЕРКИ								Реф
PFM18-5"	132 mm.	70 mm.	5"	2 25/32"	134 gr.	4,7 oz.	6 8413797367058	36705
PFM18-6"	157 mm.	80 mm.	6"	3 5/32"	144 gr.	5,0 oz.	6 8413797367065	36706
PFP18-5"	132 mm.	70 mm.	5"	2 25/32"	142 gr.	5 oz.	6 8413797767056	76705
PFP18-6"	157 mm.	80 mm.	6"	3 5/32"	152 gr.	5,4 oz.	6 8413797767063	76706
PFM19-80	109 mm.	80 mm.	4 5/16"	3 5/32"	144 gr.	5,0 oz.	6 8413797368086	36808
PFM19-90	128 mm.	90 mm.	5 1/16"	3 9/16"	160 gr.	5,6 oz.	6 8413797368093	36809
PFM19-100	128 mm.	100 mm.	5 1/16"	3 15/16"	176 gr.	6,2 oz.	6 8413797368109	36810
PFP19-80	109 mm.	80 mm.	4 5/16"	3 5/32"	152 gr.	5,4 oz.	6 8413797768084	76808
PFP19-90	128 mm.	90 mm.	5 1/16"	3 9/16"	168 gr.	5,9 oz.	6 8413797768091	76809
PFP19-100	128 mm.	100 mm.	5 1/16"	3 15/16"	184 gr.	6,5 oz.	6 8413797768107	76810
PFM20-120	120 mm.	52 mm.	4 3/4"	2 1/16"	110 gr.	3,9 oz.	6 8413797369120	36912
PFM20-140	140 mm.	62 mm.	5 17/32"	2 15/32"	122 gr.	4,3 oz.	6 8413797369144	36914
PFM20-160	160 mm.	70 mm.	6 5/16"	2 25/32"	134 gr.	4,7 oz.	6 8413797369168	36916
PFP20-120	120 mm.	52 mm.	4 3/4"	2 1/16"	118 gr.	4,2 oz.	6 8413797769128	76912
PFP20-140	140 mm.	62 mm.	5 17/32"	2 15/32"	130 gr.	4,6 oz.	6 8413797769142	76914
PFP20-160	160 mm.	70 mm.	6 5/16"	2 25/32"	142 gr.	5 oz.	6 8413797769166	76916
PFM21-5/1,5"	124 mm.	40 mm.	4 29/32"	1 19/32"	116 gr.	4,1 oz.	6 8413797370010	37001
PFM21-5/2"	122 mm.	50 mm.	4 13/16"	1 31/32"	128 gr.	4,5 oz.	6 8413797370027	37002
PFP21-5/1,5"	124 mm.	40 mm.	4 29/32"	1 19/32"	124 gr.	4,4 oz.	6 8413797770018	77001
PFP21-5/2"	122 mm.	50 mm.	4 13/16"	1 31/32"	136 gr.	4,8 oz.	6 8413797770025	77002



PFM22



PPFM22



PFM23



PPFM23



PFP22



PFPF22



PFP23



PFPF23

МАСТЕРКИ											Реф
PFM22-150	150 mm.	114 mm.	5 29/32"	4 17/32"	333 gr.	11,7 oz.	6	8413797371154	37115		
PFM22-165	168 mm.	119 mm.	6 21/32"	4 11/16"	359 gr.	12,7 oz.	6	8413797371161	37116		
PFM22-180	184 mm.	124 mm.	7 1/4"	4 29/32"	370 gr.	13 oz.	6	8413797371185	37118		
PFP22-150	150 mm.	114 mm.	5 29/32"	4 17/32"	340 gr.	12 oz.	6	8413797771152	77115		
PFP22-165	168 mm.	119 mm.	6 21/32"	4 11/16"	366 gr.	12,9 oz.	6	8413797771169	77116		
PFP22-180	184 mm.	124 mm.	7 1/4"	4 29/32"	445 gr.	15,7 oz.	6	8413797771183	77118		
PPFM22-180 8x8	180 mm.	124 mm.	7 3/32"	4 29/32"	380 gr.	13,4 oz.	6	8413797371901	37190		
PFPF22-180 8x8	180 mm.	124 mm.	7 3/32"	4 29/32"	390 gr.	13,8 oz.	6	8413797771909	77190		
• мастерок для замеса и нанесения раствора.											
PFM23-180 A	183 mm.	117 mm.	7 7/32"	4 5/8"	354 gr.	12,5 oz.	6	8413797372588	37258		
PFM23-185 B	181 mm.	131 mm.	7 5/32"	4 13/16"	383 gr.	13,5 oz.	6	8413797372687	37268		
PFM23-190 C	190 mm.	118 mm.	7 1/2"	4 21/32"	380 gr.	13,4 oz.	6	8413797372793	37279		
PFP23-180 A	183 mm.	117 mm.	7 7/32"	4 5/8"	361 gr.	12,7 oz.	6	8413797772586	77258		
PFP23-185 B	181 mm.	131 mm.	7 5/32"	4 13/16"	390 gr.	13,8 oz.	6	8413797772685	77268		
PFP23-190 C	190 mm.	118 mm.	7 1/2"	4 21/32"	387 gr.	13,6 oz.	6	8413797772791	77279		
PPFM23-180 A 8x8 180 mm.	115 mm.	7 3/32"	4 17/32"	312 gr.	10,9 oz.	6	8413797372908	37290			
PFPF23-180 A 8x8 180 mm.	115 mm.	7 3/32"	4 17/32"	321 gr.	11,3 oz.	6	8413797772906	77290			
• мастерок для замеса и нанесения раствора.											



PFM24



PFM25



PFM26



PFM27



PFP24



PFP25



PFP26



PFP27

МАСТЕРКИ								Реф
PFM24-120	120 mm.	75 mm.	4 3/4"	3"	129 gr.	4,5 oz.	6 8413797373127	37312
PFM24-140	140 mm.	82 mm.	5 17/32"	3 3/4"	146 gr.	5,1 oz.	6 8413797373141	37314
PFM24-160	160 mm.	92 mm.	6 5/16"	3 5/8"	152 gr.	5,4 oz.	6 8413797373165	37316
PFM24-180	180 mm.	103 mm.	7 3/32"	4 3/32"	256 gr.	9 oz.	6 8413797373189	37318
PFM24-200	200 mm.	110 mm.	7 7/8"	4 1/3"	266 gr.	9,3 oz.	6 8413797373202	37320
PFM24-220	220 mm.	119 mm.	8 2/3"	4 11/16"	294 gr.	10,4 oz.	6 8413797373226	37322
PFM24-240	240 mm.	126 mm.	9 15/32"	4 31/32"	289 gr.	10,2 oz.	6 8413797373240	37324
PFP24-120	120 mm.	75 mm.	4 3/4"	3"	131 gr.	4,6 oz.	6 8413797773125	77312
PFP24-140	140 mm.	82 mm.	5 17/32"	3 3/4"	154 gr.	5,4 oz.	6 8413797773149	77314
PFP24-160	160 mm.	92 mm.	6 5/16"	3 5/8"	153 gr.	5,4 oz.	6 8413797773163	77316
PFP24-180	180 mm.	103 mm.	7 3/32"	4 3/32"	263 gr.	9,3 oz.	6 8413797773187	77318
PFP24-200	200 mm.	110 mm.	7 7/8"	4 1/3"	275 gr.	9,7 oz.	6 8413797773200	77320
PFP24-220	220 mm.	119 mm.	8 2/3"	4 11/16"	301 gr.	10,6 oz.	6 8413797773224	77322
PFP24-240	240 mm.	126 mm.	9 15/32"	4 31/32"	296 gr.	10,4 oz.	6 8413797773248	77324
PFM25-180	182 mm.	110 mm.	7 3/16"	4 11/32"	294 gr.	10,4 oz.	6 8413797374186	37418
PFM25-190	190 mm.	113 mm.	7 17/32"	4 15/32"	312 gr.	10,9 oz.	6 8413797374193	37419
PFM25-200	200 mm.	115 mm.	7 7/8"	4 17/32"	316 gr.	11,1 oz.	6 8413797374209	37420
PFP25-180	180 mm.	110 mm.	7 3/32"	4 1/32"	303 gr.	10,7 oz.	6 8413797774184	77418
PFP25-190	190 mm.	113 mm.	7 17/32"	4 15/32"	321 gr.	11,3 oz.	6 8413797774191	77419
PFP25-200	200 mm.	115 mm.	7 7/8"	4 17/32"	325 gr.	11,5 oz.	6 8413797774207	77420
PFM26-200	200 mm.	132 mm.	7 7/8"	5 7/32"	370 gr.	13,0 oz.	6 8413797375206	37520
PFP26-200	200 mm.	132 mm.	7 7/8"	5 7/32"	379 gr.	13,4 oz.	6 8413797775204	77520
PFM27-10"	260 mm.	113 mm.	10"	4 15/32"	312 gr.	10,9 oz.	6 8413797376104	37610
PFM27-11"	285 mm.	120 mm.	11"	4 3/4"	346 gr.	12,1 oz.	6 8413797376111	37611
PFM27-12"	305 mm.	130 mm.	12"	5 1/8"	382 gr.	13,4 oz.	6 8413797376128	37612
PFP27-10"	260 mm.	113 mm.	10"	4 15/32"	324 gr.	11,4 oz.	6 8413797776102	77610
PFP27-11"	285 mm.	120 mm.	11"	4 3/4"	358 gr.	12,6 oz.	6 8413797776119	77611
PFP27-12"	305 mm.	130 mm.	12"	5 1/8"	394 gr.	13,9 oz.	6 8413797776126	77612



PFM28



PFM29



PFM30



PFM31



PFM32



PFP28



PFP32



PFP33



PFM33



PFM34

МАСТЕРКИ														Реф
PFM28-6"	152 mm.	70 mm.	6"	2 25/32"	126 gr.	4,4 oz.	6	8413797377064	37706					
PFP28-6"	152 mm.	70 mm.	6"	2 25/32"	134 gr.	4,7 oz.	6	8413797777062	77706					
PFM29-125	125 mm.	110 mm.	4 15/16"	4 3/8"	300 gr.	10,5 oz.	6	8413797386127	38612					
PFM30-130	130 mm.	110 mm.	5 1/8"	4 3/8"	300 gr.	10,5 oz.	6	8413797387131	38713					
PFM31-130	130 mm.	130 mm.	5 1/8"	5 1/8"	335 gr.	11,8 oz.	6	8413797388138	38813					
														<ul style="list-style-type: none"> • Деревянная рукоятка. • Для укладки плитки.
PFM32-170	170 mm.	140 mm.	6 3/4"	5 5/8"	325 gr.	11,5 oz.	6	8413797389173	38917					
PFM32-180	180 mm.	142 mm.	7"	5 3/4"	335 gr.	11,8 oz.	6	8413797389180	38918					
PFP32-170	170 mm.	140 mm.	6 3/4"	5 5/8"	334 gr.	11,8 oz.	6	8413797789171	78917					
PFP32-180	180 mm.	142 mm.	7"	5 3/4"	344 gr.	12,1 oz.	6	8413797789188	78918					
PFM33-170x30	170 mm.	30 mm.	6 3/4"	1 1/4"	120 gr.	4,2 oz.	6	8413797390308	39030					
PFM33-170x40	170 mm.	40 mm.	6 3/4"	1 5/8"	135 gr.	4,8 oz.	6	8413797390407	39040					
PFM33-170x50	170 mm.	50 mm.	6 3/4"	2"	145 gr.	5,1 oz.	6	8413797390506	39050					
PFP33-170x30	170 mm.	30 mm.	6 3/4"	1 1/4"	129 gr.	4,5 oz.	6	8413797790306	79030					
PFP33-170x40	170 mm.	40 mm.	6 3/4"	1 5/8"	144 gr.	5,1 oz.	6	8413797790405	79040					
PFP33-170x50	170 mm.	50 mm.	6 3/4"	2"	154 gr.	5,4 oz.	6	8413797790504	79050					
PFM34-161	161 mm.	118 mm.	6 1/32"	2 1/16"	300 gr.	10,5 oz.	6	8413797391169	39116					



PFM50

PFM51

PFM52

PFM53

PFM54

PFM55



PFP50

PFP51

PFP52

PFP53

PFP54

МАСТЕРКИ								Реф
PFM50-180	180 mm.	103 mm.	7 1/8"	4 1/8"	210 gr.	7,4 oz.	6 8413797379181	37918
PFM50-200	200 mm.	110 mm.	7 1/8"	4 1/8"	235 gr.	8,2 oz.	6 8413797379204	37920
PFP50-180	180 mm.	103 mm.	7 1/8"	4 1/8"	219 gr.	7,7 oz.	6 8413797779189	77918
PFP50-200	200 mm.	110 mm.	7 1/8"	4 1/8"	244 gr.	8,6 oz.	6 8413797779202	77920
• Нержавеющая сталь.								
PFM51-140	140 mm.	62 mm.	9"	2 2/3"	122 gr.	4,3 oz.	6 8413797380149	38014
PFP51-140	140 mm.	62 mm.	9"	2 2/3"	131 gr.	4,6 oz.	6 8413797780147	78014
• Нержавеющая сталь.								
PFM52-110	110 mm.	80 mm.	4 1/3"	3 5/32"	140 gr.	4,9 oz.	6 8413797381085	38108
PFP52-110	110 mm.	80 mm.	4 1/3"	3 5/32"	149 gr.	5,2 oz.	6 8413797781083	78108
• Нержавеющая сталь.								
PFM53-110x75	110 mm.	75 mm.	4 1/3"	3"	225 gr.	7,9 oz.	6 8413797382112	38211
PFP53-110x75	110 mm.	75 mm.	4 1/3"	3"	234 gr.	8,2 oz.	6 8413797782110	78211
• Нержавеющая сталь. • Для обработки внутренних углов.								
PFM54-110x75	110 mm.	75 mm.	4 1/3"	2 31/32"	225 gr.	7,9 oz.	6 8413797383119	38311
PFP54-110x75	110 mm.	75 mm.	4 1/3"	2 31/32"	234 gr.	8,2 oz.	6 8413797783117	78311
• Нержавеющая сталь. • Для обработки внешних углов.								
PFM55-145	145 mm.	100 mm.	5 3/4"	4"	245 gr.	8,64 oz.	6 8413797384147	38414
PFM55-165	165 mm.	114 mm.	6 17/32"	4 17/32"	280 gr.	9,8 oz.	6 8413797384161	38416
• Для укладки плитки.								

Гладилки, резиновые гладилки и губки



RUBI® , в своем стремлении улучшить качество работы профессиональных строителей, предлагает более широкую гамму терок, резиновых гладилок, скребков, шпателей. Благодаря этим небольшим инструментам укладчик может показать свое мастерство и высокий уровень отделочных работ.

Также RUBI® производит полиуретановые гладилки, которые дополняют широкую гамму специальных гладилок с деревянной или с двойной рукояткой для гипса.

Отдельного упоминания заслуживает широкая гамма резиновых гладилок RUBI®, специально разработанных для качественной заделки швов. Гладилки производятся из резины различной прочности и

плотности и с различными видами рукояток. Новинкой являются сменные резиновые насадки.

Дополняет гамму гладилок RUBI® гладилки из пенорезины для различных видов финальной отделки и очистки, а также различные губки с максимальным впитыванием и износоустойчивостью.

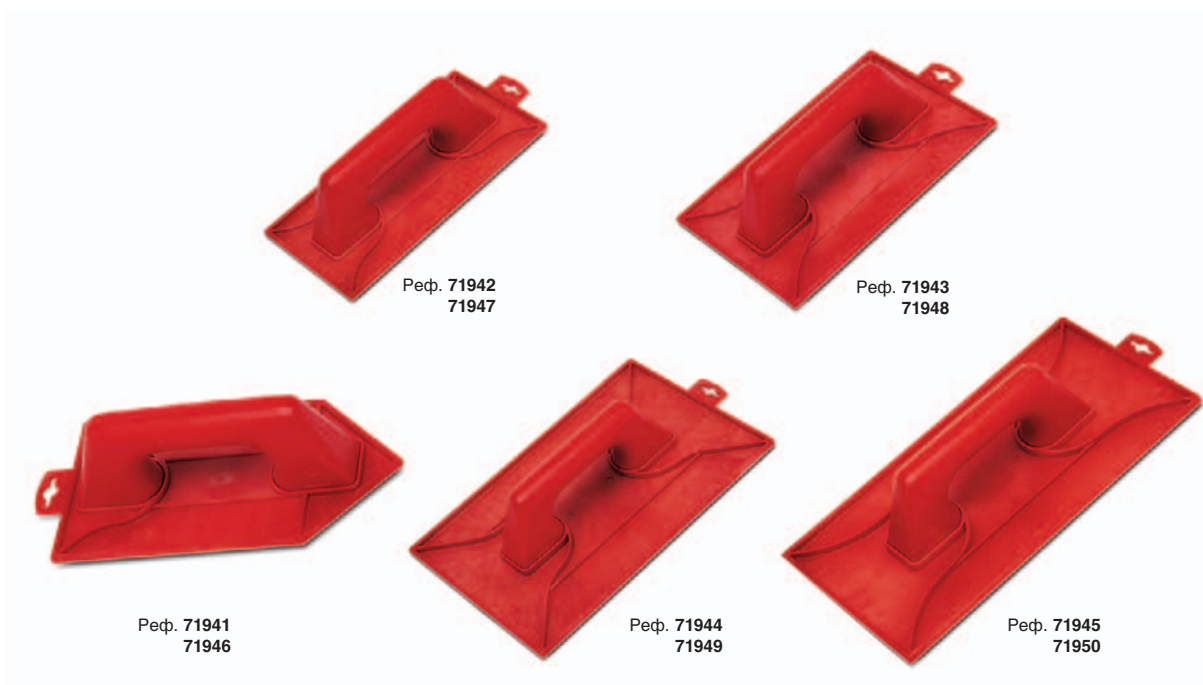

С ШЕРОХОВАТОЙ ОСНОВОЙ



ГЛАДКИМ ОСНОВАНИЕМ



ТЕРКИ С ПЛАСТМАССОВОЙ РУКОЯТКОЙ



Реф

Высокая абразивоустойчивость, усиленная основа (гладкая и шероховатая).

С ШЕРОХОВАТОЙ ОСНОВОЙ

ТЕРКА ПЛАСТМАССОВАЯ С ЗАОСТРЕННЫМ КОНЦОМ

27 x 14 cm. 10 8413797719413 71941

ТЕРКА ПЛАСТМАССОВАЯ ПРЯМОУГОЛЬНАЯ

27 x 14 cm. 10 8413797719420 71942
 27 x 18 cm. 10 8413797719437 71943
 34 x 23 cm. 10 8413797719444 71944
 36 x 19 cm. 10 8413797719451 71945

ГЛАДКИМ ОСНОВАНИЕМ

ТЕРКА ПЛАСТМАССОВАЯ С ЗАОСТРЕННЫМ КОНЦОМ

27 x 14 cm. 10 8413797719468 71946

ТЕРКА ПЛАСТМАССОВАЯ ПРЯМОУГОЛЬНАЯ

27 x 14 cm. 10 8413797719475 71947
 27 x 18 cm. 10 8413797719482 71948
 34 x 23 cm. 10 8413797719499 71949
 36 x 19 cm. 10 8413797719505 71950





Реф. 65949



Реф. 65947



Реф. 65948



Реф. 70900



Реф. 70901



Реф. 83993



Реф. 83992



ТЕРКИ С ДЕРЕВЯННОЙ РУКОЯТКОЙ



Реф

ТЕРКА ПЛАСТМАССОВАЯ С ЗАОСТРЕННЫМ КОНЦОМ

27 x 18 cm.

10 8413797659498 65949

ТЕРКА ПЛАСТМАССОВАЯ ПРЯМОУГОЛЬНАЯ

27 x 18 cm.

10 8413797659474 65947

34 x 23 cm.

10 8413797659481 65948

35 x 13 cm.

10 8413797709001 70900

42 x 16 cm.

10 8413797709018 70901

ГЛАДИЛКА POREX



Реф

Используется для обработки стен. Её твердость и прочность позволяет равномерно распределять раствор.

ГЛАДИЛКА POREX

24 x 14 cm.

10 8413797839937 83993

ГЛАДИЛКА POREX ПРЯМОУГОЛЬНАЯ

24 x 14 cm.

10 8413797839920 83992



Реф. 83970
83975



Реф. 83971
83976



Реф. 83972
83977



Реф. 83973
83978



Реф. 83974
83979



С ШЕРОХОВАТОЙ
ОСНОВОЙ

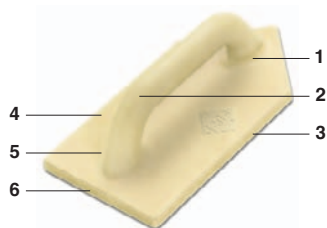

1. Идеально ровная основа.
2. Эргономичная рукоятка.
3. Основа 15мм, высоко устойчивая к истиранию.
4. Очень лёгкий материал с пенным наполнителем.
5. Прочные основа и рукоятка из цельной заготовки.
6. В наличие имеются с гладкой и неровной поверхностью для различного вида работ.



ГЛАДКИМ
ОСНОВАНИЕМ



ГЛАДИЛКИ ПОЛИУРЕТАНОВЫЕ, ПЛАСТМАССОВАЯ РУКОЯТКА



Реф

С ШЕРОХОВАТОЙ ОСНОВОЙ

ТЕРКА ПОЛИУРЕТ., ШЕРОХОВАТАЯ, ЗАОСТР

27 x 14 cm. 10 8413797839708 83970

ТЕРКА ПОЛИУРЕТ., ШЕРОХОВАТАЯ, ПРЯМОУГ

27 x 14 cm. 10 8413797839715 83971

27 x 18 cm. 10 8413797839722 83972

34 x 23 cm. 10 8413797839739 83973

36 x 19 cm. 10 8413797839746 83974

ГЛАДКИМ ОСНОВАНИЕМ

ТЕРКА ПОЛИУРЕТ., ЗАОСТР

27 x 14 cm. 10 8413797839753 83975

ТЕРКА ПОЛИУРЕТ., ПРЯМОУГ

27 x 14 cm. 10 8413797839760 83976

27 x 18 cm. 10 8413797839777 83977

34 x 23 cm. 10 8413797839784 83978

36 x 19 cm. 10 8413797839791 83979





Реф. 65970



Реф. 65975



Реф. 65976



Реф. 65971

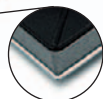

Реф. 65972

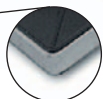

Реф. 65973



Реф. 10607

BASIC LINE



РЕЗИНОВЫЕ ГЛАДИЛКИ



Реф

Гладилки для затирки швов, эргономичные деревянные или пластиковые рукоятки.
 Резина различной жёсткости для достижения наилучшего результата, в зависимости от ширины шва.

С ДЕРЕВЯННОЙ РУКОЯТКОЙ

РЕЗИНОВАЯ ГЛАДИЛКА ДЛЯ ШВОВ

• Мягкая слоистая основа с высокой сопротивляемостью к истиранию.

6 8413797659702 65970

ГЛАДИЛКА ИЗ ЦЕЛЬНОЙ РЕЗИНЫ

• Жесткая, упругая основа с высокой сопротивляемостью к истиранию.

6 8413797659757 65975

ГЛАДИЛКА ТЕРМОФЛЕКС

• Основа средней жесткости.

6 8413797659764 65976

С ПЛАСТИКОВОЙ РУКОЯТКОЙ

РЕЗИНОВАЯ ГЛАДИЛКА ДЛЯ ШВОВ

• Мягкая слоистая основа с высокой сопротивляемостью к истиранию.

6 8413797659719 65971

ГЛАДИЛКА ИЗ ЦЕЛЬНОЙ РЕЗИНЫ

• Жесткая, упругая основа с высокой сопротивляемостью к истиранию.

6 8413797659726 65972

ГЛАДИЛКА ТЕРМОФЛЕКС

• Основа средней жесткости.

6 8413797659733 65973

BASIC LINE

КЕЛЬМЫ BASIC LINE

КЕЛЬМА РЕЗИНОВАЯ VL

• Мягкая резина с износостойчивой пластиной.

1 8413797106077 10607





Реф. 84900



Реф. 84901



Реф. 84902



Реф. 84907



Реф. 84910/12



РЕЗИНОВЫЕ ГЛАДИЛКИ СО СЪЕМНЫМИ БЛОКАМИ



Реф

Гладилки для затирки швов, эргономичные пластиковые рукоятки. Резина различной жёсткости для достижения наилучшего результата, в зависимости от ширины шва. Сменные насадки позволяют использовать одну рукоятку с различными видами насадок. Надежная система крепления насадок. Насадки быстро и легко заменяются.

ГЛАДИЛКА ДЛЯ ШВОВ РЕЗИНОВАЯ ЗАМЕНЯЕМАЯ

• Мягкая слоистая основа с высокой сопротивляемостью к истиранию.

6 8413797849004 84900

ГЛАДИЛКА РЕЗИНОВАЯ УПЛОТНЕННАЯ ЗАМЕНЯЕМАЯ

• Жесткая, упругая основа с высокой сопротивляемостью к истиранию.

6 8413797849011 84901

ГЛАДИЛКА РЕЗИНОВАЯ TERMOFLEX ЗАМЕНЯЕМАЯ

• Основа средней жесткости.

6 8413797849028 84902

ПЛАСТИНА + 3 СМЕНИ ГЛАДИЛКА РЕЗИНОВАЯ

• Включает резину для швов и резину termoflex.

6 8413797849073 84907

СМЕННЫЙ РЕЗИНОВЫЙ БЛОК



Реф

СМЕННЫЙ БЛОК ДЛЯ РЕЗИНОВОЙ ГЛАДИЛКИ ДЛЯ ШВОВ

• Мягкая слоистая основа с высокой сопротивляемостью к истиранию.

6 8413797849103 84910

СМЕННЫЙ БЛОК ДЛЯ РЕЗ.УПЛОТНЕННОЙ ГЛАДИЛКИ ДЛЯ ШВОВ

• Жесткая, упругая основа с высокой сопротивляемостью к истиранию.

6 8413797849110 84911

СМЕННЫЙ БЛОК ДЛЯ РЕЗИНОВОЙ ГЛАДИЛКИ TERMOFLEX

• Основа средней жесткости.

6 8413797849127 84912





Реф. 72975



Реф. 72976



Реф. 72977



Реф. 72978



Реф. 72985



Реф. 72986

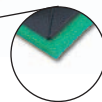

Реф. 72987

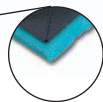

Реф. 72988

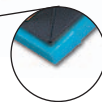

ГЛАДИЛКИ ИЗ ГУБЧАТОЙ РЕЗИНЫ



Реф

Гладилки для финальной отделки, эргономичные деревянные или пластиковые рукоятки. Различные виды пенорезины позволяют использовать эти гладилки для любых видов финальной отделки и очистки поверхностей.

РУКОЯТКА ДЕРЕВЯННАЯ

ГЛАДИЛКИ ИЗ МЯГКОЙ ГУБЧАТОЙ РЕЗИНЫ - КРУПНОПОРИСТАЯ

• Резина оранжевого цвета.

6 8413797729757 72975

ГЛАДИЛКИ ИЗ МЯГКОЙ ГУБЧАТОЙ РЕЗИНЫ - СРЕДНЕПОРИСТАЯ

• Резина зеленого цвета.

6 8413797729764 72976

ГЛАДИЛКИ ИЗ МЯГКОЙ ГУБЧАТОЙ РЕЗИНЫ - МАЛОПОРИСТАЯ

• Резина светло-синего цвета.

6 8413797729771 72977

ГЛАДИЛКИ ИЗ МЯГКОЙ ГУБЧАТОЙ РЕЗИНЫ - МАЛОПОРИСТАЯ

• Резина темно-синего цвета.

6 8413797729788 72978

РУКОЯТКА ПЛАСТМАССОВАЯ

ГЛАДИЛКИ ИЗ МЯГКОЙ ГУБЧАТОЙ РЕЗИНЫ - КРУПНОПОРИСТАЯ

• Резина оранжевого цвета.

6 8413797729856 72985

ГЛАДИЛКИ ИЗ МЯГКОЙ ГУБЧАТОЙ РЕЗИНЫ - СРЕДНЕПОРИСТАЯ

• Резина зеленого цвета.

6 8413797729863 72986

ГЛАДИЛКИ ИЗ МЯГКОЙ ГУБЧАТОЙ РЕЗИНЫ - МАЛОПОРИСТАЯ

• Резина светло-синего цвета.

6 8413797729870 72987

ГЛАДИЛКИ ИЗ МЯГКОЙ ГУБЧАТОЙ РЕЗИНЫ - МАЛОПОРИСТАЯ

• Резина темно-синего цвета.

6 8413797729887 72988



Реф. 84903



Реф. 84904



Реф. 84905



Реф. 84906



Реф. 84913



Реф. 84914



Реф. 84915



Реф. 84916



РЕЗИНОВЫЕ ГЛАДИЛКИ ПЕНООБРАЗНЫЕ СО СЪЕМНЫМ БЛОКОМ



Реф

Гладилки для финальной отделки, эргономичные деревянные или пластиковые рукоятки. Различные виды пенорезины позволяют использовать эти гладилки для любых видов финальной отделки и очистки поверхностей. Сменные насадки позволяют использовать одну рукоятку с различными видами насадок. Надежная система крепления насадок. Насадки быстро и легко заменяются.

ГУБКА МЯГКАЯ, КРУПНОПОРИСТАЯ СМЕННАЯ

- Резина оранжевого цвета.

6 8413797849035 84903

ГУБКА МЯГКАЯ, СРЕДНЕПОРИСТАЯ СМЕННАЯ

- Резина зеленого цвета.

6 8413797849042 84904

ГУБКА МЯГКАЯ, МЕЛКОПОРИСТАЯ ЗАМЕНЯЕМАЯ

- Резина светло-синего цвета.

6 8413797849059 84905

ГУБКА ТВЕРДАЯ, МЕЛКОПОРИСТАЯ СМЕННАЯ

- Резина темно-синего цвета.

6 8413797849066 84906

СМЕННЫЙ ПЕННОРЕЗИНОВЫЙ БЛОК



Реф

СМЕННЫЙ БЛОК ДЛЯ ГУБКИ МЯГКОЙ, КРУПНОПОРИСТОЙ

- Резина оранжевого цвета.

6 8413797849134 84913

СМЕННЫЙ БЛОК ДЛЯ ГУБКИ МЯГКОЙ, СРЕДНЕПОРИСТОЙ

- Резина зеленого цвета.

6 8413797849141 84914

СМЕННЫЙ БЛОК ДЛЯ ГУБКИ МЯГКОЙ, МЕЛКОПОРИСТОЙ

- Резина светло-синего цвета.

6 8413797849158 84915

СМЕННЫЙ БЛОК ДЛЯ ГУБКИ ТВЕРДОЙ, СРЕДНЕПОРИСТОЙ

- Резина темно-синего цвета.

6 8413797849165 84916



Реф. 71904 Реф. 71903 Реф. 72955 Реф. 72956 Реф. 72957 Реф. 72958 Реф. 72959 Реф. 75921

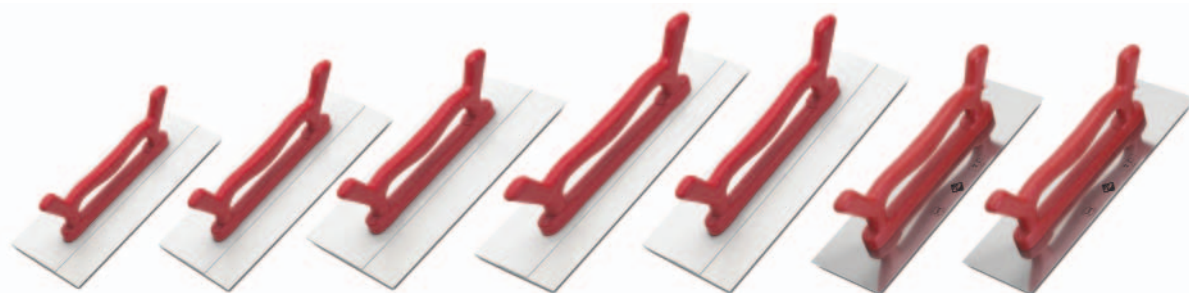

Реф. 74985 Реф. 74986 Реф. 74987 Реф. 74988 Реф. 74989 Реф. 74983 Реф. 74984



ГЛАДИЛКА И ТЕРКИ ДЛЯ ШТУКАТУРНЫХ РАБОТ

ГИБКАЯ ГЛАДИЛКА С ПЛАСТМАССОВОЙ РУЧКОЙ - 30 x 14 см.
ГИБКАЯ ГЛАДИЛКА С ДЕРЕВЯННОЙ РУЧКОЙ - 30 x 14 см.

• Основа из гибкого и антипригарного полиэтилена.



Реф

6 8413797719048 71904
 6 8413797719031 71903

ТЕРКА ПЛАСТМАССОВАЯ ПРЯМОУГОЛЬНАЯ

40 x 20 см.
 50 x 23 см.
 50 x 30 см.
 60 x 23 см.
 60 x 30 см.

• Усиленное полистироловое основание белого цвета, деревянная ручка.

2 8413797729559 72955
 2 8413797729566 72956
 2 8413797729573 72957
 2 8413797729580 72958
 2 8413797729597 72959

ГЛАДИЛКА ДЛЯ ГИПСА РУКОЯТКА ДЕРЕВЯННАЯ - 50 x 23 см.

• Основание усиленное, из белого полиэстера.

2 8413797759211 75921

МАСТЕРКИ ШТУКАТУРА ДЛЯ ГИПСА С ДВОЙНОЙ РУЧКОЙ

40 x 20 см.
 50 x 23 см.
 50 x 30 см.
 60 x 23 см.
 60 x 30 см.

• Основа из белого полистерена и двойной усиленной ручкой.



Реф

2 8413797749854 74985
 2 8413797749861 74986
 2 8413797749878 74987
 2 8413797749885 74988
 2 8413797749892 74989

ГЛАДИЛКИ 48см ДВОЙНАЯ РУЧКА

ИЗ НЕРЖАВЕЮЩЕЙ СТАЛИ
заостренные кромки



Реф

6 312 8413797749830 74983
 6 312 8413797749847 74984



Реф. 65990

Реф. 65981



Реф. 65980



Реф. 72963

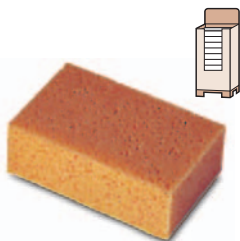

Реф. 20991

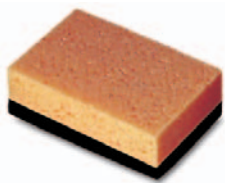

Реф. 20992



Реф. 20905/17



Реф. 20906/18

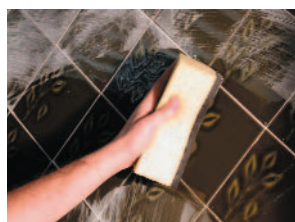

АПЛИКАТОР РАСТВОРА И ЗАПОЛНИТЕЛЯ СОЕДИНИТЕЛЬНЫХ ШВОВ			Реф
ШПРИЦ-ПИСТОЛЕТ 750 cc.	1	8413797659900	65990
• Быстрое и легкое нанесение состава.			
КОМПЛЕКТ ЗАПЧАСТЕЙ ДЛЯ ШПРИЦ-ПИСТОЛЕТА	1	8413797659818	65981
• Включает винт, поршень и 3 насадки.			
СМЕННЫЕ НАСАДКИ ДЛЯ ШПРИЦ-ПИСТОЛЕТА	1	8413797659801	65980
• Включает 3 насадки.			
ШАБЛОН ДЛЯ ШВОВ	5	8413797729634	72963
• Шаблон из эластомера, сложной конфигурации для различных вариантов отделки швов.			

также в наличии имеется новый аппликатор раствора на батарейках. СМ. КАТАЛОГ RUBITOOLS ЭЛЕКТРОИНСТРУМЕНТ

ГУБКИ			Реф
ПОЛИУРЕТАНОВАЯ ГУБКА	24	8413797209914	20991
• Имеются в Pal Vox.			
ПОЛИУРЕТАНОВАЯ ГУБКА ДЛЯ ШВОВ	10	8413797209921	20992
• Износостойкий губчатый полиуретан высокой абсорбции.			
ГУБКА RUBINET обычная	24	8413797209051	20905
• Имеются в Pal Vox.			
ГУБКА МНОГОСЛОЙНАЯ	24	8413797209068	20906
• Имеются в Pal Vox.			
ГУБКА RUBINET PLUS	24	8413797209174	20917
ГУБКА RUBINET МНОГОСЛОЙНАЯ PLUS	24	8413797209181	20918
• С продольными разрезами для большей эффективности при очистке от грязи (PLUS).			
• Высокая износостойкость. Максимальная эффективность.			

ШПАТЕЛИ, СКРЕБКИ И ЩЁТКИ ДЛЯ ОЧИСТКИ СТРОЙМАТЕРИАЛОВ



Широкая гамма шпателей RUBI® удовлетворяет профессиональным потребностям строителей и укладчиков. Шпатели различных размеров и форм позволяют качественно выполнять работы по укладке материала.

RUBI® предлагает шпатели с деревянной и пластиковой ручкой, из обычной и нержавеющей стали. Большое разнообразие шпателей для

расшивки и заделки швов дает возможность подобрать себе оптимальный инструмент.

Завершает данную гамму инструментов серия скребков, предназначенных для штукатурных работ, для подрезания и отделки.

Следует отметить также широкий выбор щеток для чистки - различных размеров и с различным типом щетины, как например - кокосовой, синтетической, пиаассава или латунированной стали.

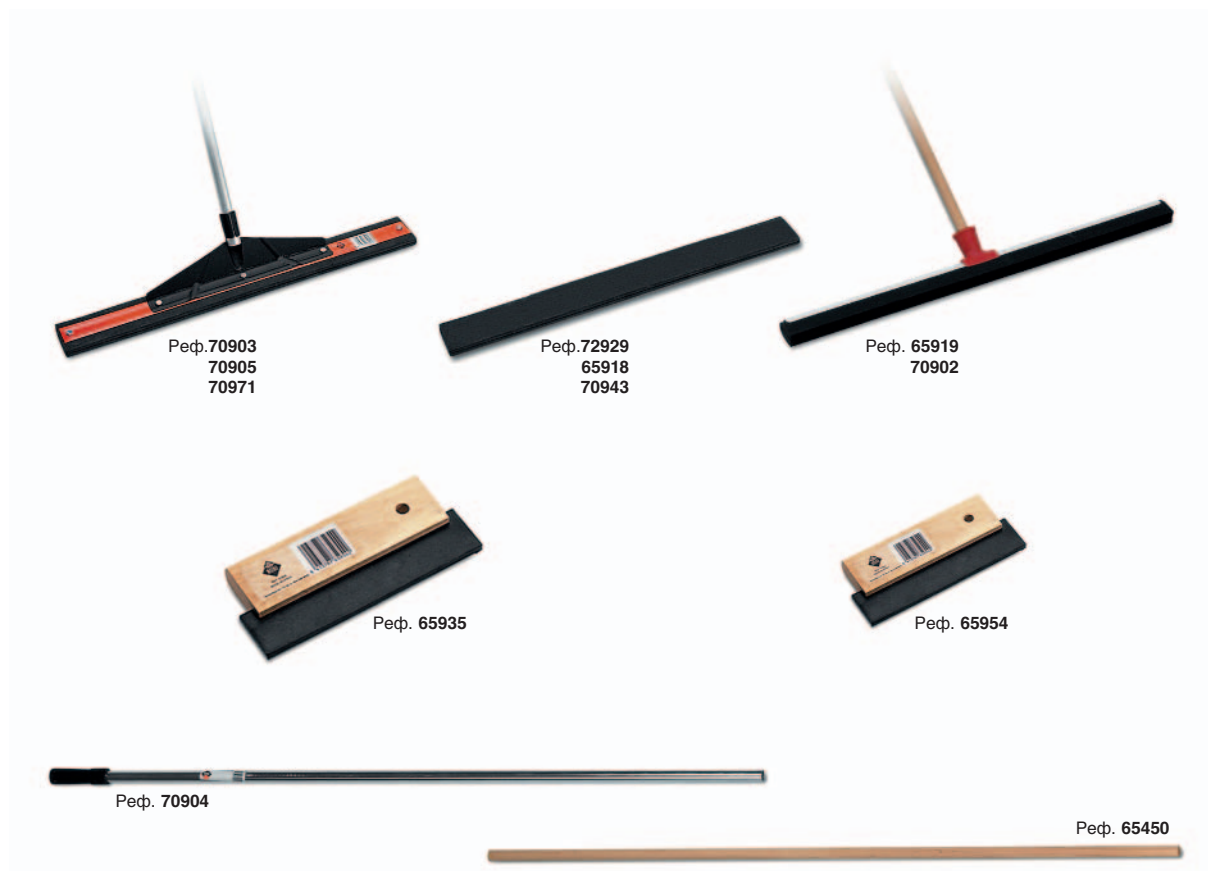

ШПАТЕЛИ			Реф
ШПАТЕЛЬ 18 см. 35 см.	1	8413797659542	65954
• Для заделки швов.	1	8413797659351	65935
ШПАТЕЛЬ ДЛЯ ПОЛОВ 50 см. 60 см. 75 см.	1	8413797709711	70971
	1	8413797709056	70905
	1	8413797709032	70903
• Усиленный шпатель для профессиональных работ. Сменная вставка, с 2 рабочими гранями. • В комплект входит алюминиевая ручка с рукояткой.			
СМЕННАЯ НАСАДКА ДЛЯ ШПАТЕЛЯ 50 см. 60 см. 75 см.	1	8413797729290	72929
	1	8413797659184	65918
	1	8413797709438	70943
ШПАТЕЛЬ 44 см. 60 см.	1	8413797659191	65919
	1	8413797709025	70902
• Адаптируется ДЕРЕВЯННАЯ РУКОЯТКА (Реф. 65450). Не включено.			
РУЧКА ИЗ АЛЮМИНИЯ для шпателей для кладки 50, 60 и 75 см.	1	8413797709049	70904
ДЕРЕВЯННАЯ РУКОЯТКА для шпателя 44 и 60 см.	1	8413797654509	65450





Реф. 65936/38
65906

ШПАТЕЛИ ДЛЯ ШВОВ



Реф

ШПАТЕЛЬ ДЛЯ РАСШИВКИ ШВОВ

6 мм.	1	8413797659368	65936
8 мм.	1	8413797659375	65937
10 мм	1	8413797659382	65938
12 мм	1	8413797659061	65906

• Шаблон из эластомера, сложной конфигурации для различных вариантов отделки швов.



ШПАТЕЛИ ИЗ НЕРЖ. СТАЛИ ДЛЯ МАЛЯРОВ РУКОЯТКА ДЕРЕВ.



Реф

25 мм.	10	8413797709094	70909
40 мм.	10	8413797709100	70910
63 мм.	10	8413797709148	70914
75 мм.	10	8413797709117	70911
100 мм.	10	8413797709124	70912
150 мм.	10	8413797709131	70913

• Пластина из нержавеющей стали и деревянная рукоятка.



СТАЛЬНЫЕ ШПАТЕЛИ РУКОЯТКА ПЛАСТМ.



Реф

25 мм.	10	8413797719611	71961
40 мм.	10	8413797719628	71962
63 мм.	10	8413797719680	71968
75 мм.	10	8413797719635	71963
100 мм.	10	8413797719642	71964
150 мм.	10	8413797719659	71965

• Пластина из карбонистали и пластмассовая рукоятка.



СТАЛЬНЫЕ ШПАТЕЛИ ДЛЯ МАЛЯРОВ РУКОЯТКА RUBIFLEX

			Реф
25 мм.	10	8413797739152	73915
40 мм.	10	8413797739169	73916
63 мм.	10	8413797739176	73917
75 мм.	10	8413797739183	73918
100 мм.	10	8413797739190	73919
150 мм.	10	8413797739206	73920

• Пластина из карбоносталя.



ШПАТЕЛИ ИЗ НЕРЖ. СТАЛИ ДЛЯ МАЛЯРОВ РУКОЯТКА RUBIFLEX

			Реф
25 мм.	10	8413797739084	73908
40 мм.	10	8413797739091	73909
63 мм.	10	8413797739145	73914
75 мм.	10	8413797739114	73911
100 мм.	10	8413797739121	73912
150 мм.	10	8413797739138	73913

• Пластина из нержавеющей стали (INOX).







BASIC
LINE

ШПАТЕЛИ МАЛЯРНЫЕ СТАЛЬНЫЕ, РУКОЯТКА ПЛАСТМАССОВАЯ

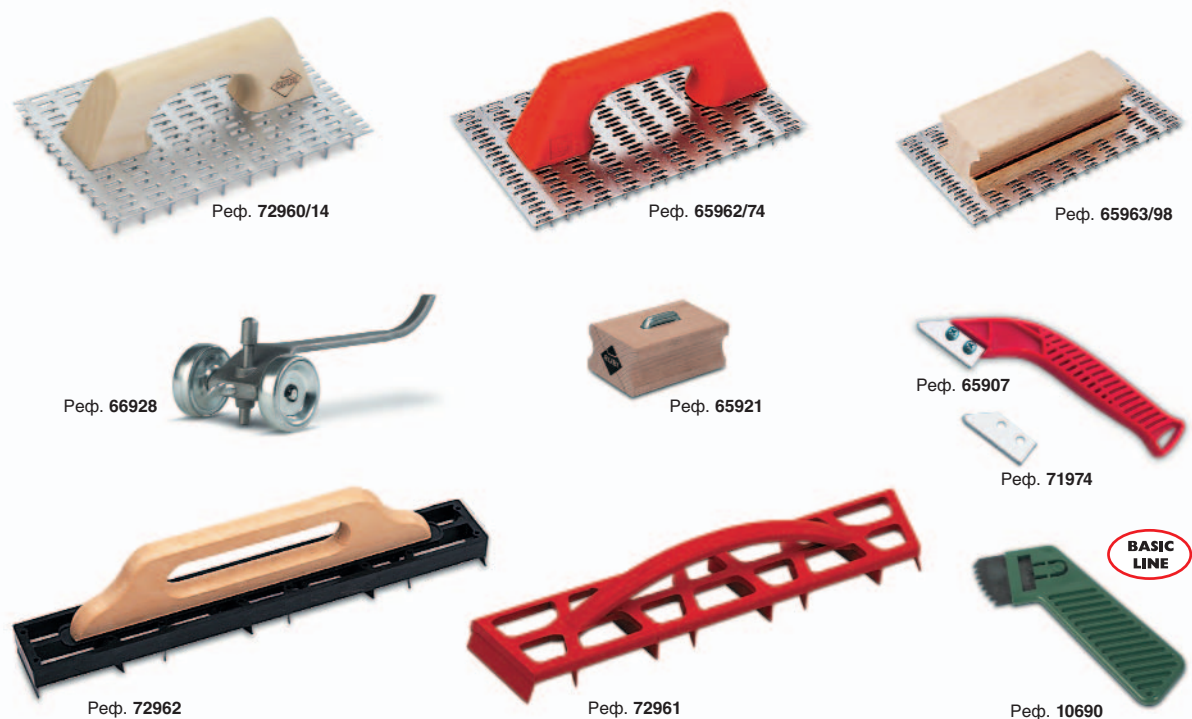
			Реф
40 мм.	12	8413797109603	10960
75 мм.	12	8413797109610	10961
114 мм.	12	8413797109627	10962

• Пластина из карбоносталя и пластмассовая рукоятка.



СКРЕБКИ			Реф
СКРЕБОК - 150 x 72 мм. С ДЕРЕВЯННОЙ РУКОЯТКОЙ	6	8413797659634	65963
СКРЕБОК ОДНОСЛОЙНЫЙ PLUS - 152 x 76 мм. С ДЕРЕВЯННОЙ РУКОЯТКОЙ	6	8413797659985	65998
• Удлиненные зубцы. Устойчивы к коррозии. Долговечны.			
СКРЕБОК - 250 x 144 мм. С ДЕРЕВЯННОЙ РУКОЯТКОЙ	6	8413797729603	72960
С ПЛАСТМАССОВОЙ РУКОЯТКОЙ	6	8413797659627	65962
СКРЕБОК ОДНОСЛОЙНЫЙ PLUS - 254 x 153 мм. С ДЕРЕВЯННОЙ РУКОЯТКОЙ	6	8413797729146	72914
С ПЛАСТМАССОВОЙ РУКОЯТКОЙ	6	8413797659740	65974
• Удлиненные зубцы. Устойчивы к коррозии. Долговечны.			
СКРЕБОК ДЛЯ ШТУКАТУРНЫХ РАБОТ ПЛАСТМАССОВЫЙ - 8 пластин.	2	8413797729627	72962
• Размер: 470 x 70 мм. Вес: 1.000 гр.			
СКРЕБОК ДЛЯ ШТУКАТУРНЫХ РАБОТ АЛЮМИНИЕВЫЙ - 8 пластин.	1	8413797729610	72961
• Размер: 455 x 86 мм. Вес: 900 гр.			
СКРЕБОК ДЛЯ ФАСАДОВ	1	8413797659214	65921
• Двусторонний для подрезания и отделки.			
КОЛЁСНЫЙ РАЗМЕТЧИК ШВОВ	1	8413797669282	66928
• Разметчик с двойным диаметром 7 и 10 мм для различной толщины швов. Регулируется по высоте в зависимости от желаемого результата. Колёса для лёгкости продвижения по обрабатываемой стене. Изготовлен из алюминия. Очень лёгкий.			
СКРЕБОК ДЛЯ ШВОВ	1	8413797659078	65907
• Эргономичная ручка, две пластины с победитовой кромкой и высокой стойкостью к истиранию. • В зависимости от ширины шва могут использоваться 1, 2 или 3 пластины. Поставляется в пластиковой упаковке.			
РАЗМЕТЧИК ШВОВ VL	120	8413797106909	10690
СМЕННЫЕ БЛОКИ ДЛЯ СКРЕБКОВ			Реф
СКРЕБОК (запасная часть - 4 шт.) - 250 x 144 мм.	18	8413797659573	65957
ЗАПАСНОЙ БЛОК СКРЕБОК ОДНОСЛОЙНЫЙ PLUS - 254 x 153 мм.	18	8413797729139	72913
ПЛАСТИНА ДЛЯ СКРЕБКА ДЛЯ ШВОВ - 254 x 153 мм.	10	8413797719741	71974
• Две пластины с победитовой кромкой и высокой стойкостью к истиранию. • Поставляются в пластиковой упаковке.			



Реф. 20922



Реф. 81965/67



Реф. 81960/64

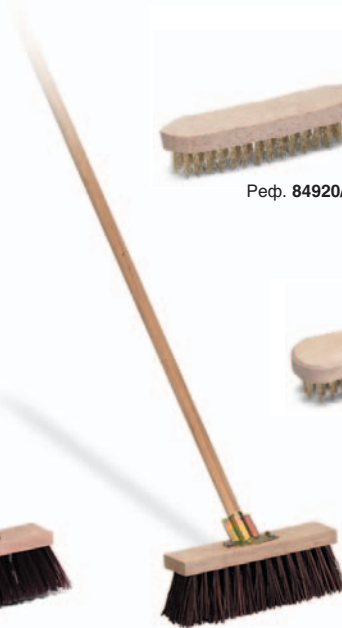

Реф. 81968



Реф. 84920/21



Реф. 84922/23



Реф. 81970

Реф. 81969

**ЩЕТКИ ДЛЯ ОЧИСТКИ ПОВЕРХНОСТЕЙ****Реф****ЩЕТКА ИЗ ВОЛОСА КОКОСОВОГО ОРЕХА**

60 см.

10

8413797819656

81965

80 см.

10

8413797819663

81966

100 см.

10

8413797819670

81967

- Деревянная основа с волосом кокосового ореха (80 мм).
- Деревянная рукоятка 140см в комплекте.

ЩЕТКА ИЗ СИНТЕТИЧЕСКОГО ВОЛОСА

32 см.

10

8413797819601

81960

40 см.

10

8413797819618

81961

60 см.

10

8413797819625

81962

80 см.

10

8413797819632

81963

100 см.

10

8413797819649

81964

- Деревянная основа с синтетическим волосом (95 мм).
- Деревянная рукоятка 140см в комплекте.

ЩЕТКА ИЗ ВОЛОСА ПЬЯСАВЫ

32 см.

10

8413797819687

81968

- Деревянная основа с волосом пьясавы (90 мм).
- Деревянная рукоятка 140см в комплекте.

ДЕРЕВЯННАЯ РУКОЯТКА 140 см.

1

8413797819694

81969

- Запасная деревянная ручка диаметром 28 мм. х 140 см. для щеток из синтетического волоса, волоса кокосового ореха и пьясавы.

РУЧНАЯ ЩЕТКА

12

8413797819700

81970

- Деревянная основа с волосом из натурального волокна (50 мм).

ЩЁТКА СТАЛЬНАЯ ЛАТУНИРОВАННАЯ

4 РЯДОВ

6

8413797849202

84920

5 РЯДОВ

6

8413797849219

84921

- Деревянная основа со стальной латунированной щетиной (25 мм.).

ЩЁТКА СТАЛЬНАЯ ЛАТУНИРОВАННАЯ БЕЗ РУКОЯТКИ

4 РЯДОВ

6

8413797849226

84922

5 РЯДОВ

6

8413797849233

84923

- Деревянная основа со стальной латунированной щетиной (30 мм.).

ДРУГАЯ ПРОДУКЦИЯ ДЛЯ ОЧИСТКИ ПОВЕРХНОСТИ**Реф****АБСОРБИРУЮЩИЕ ГРАНУЛЫ - 9 КГ.**

1

8413797209228

20922

- Твёрдые гранулы Rubinet служат абсорбентом для всех типов жидкостей, в том числе маслянистых.

РАЗМЕТЧИКИ, ШАБЛОНЫ И ДР. ПРИНАДЛЕЖНОСТИ ДЛЯ УКЛАДКИ

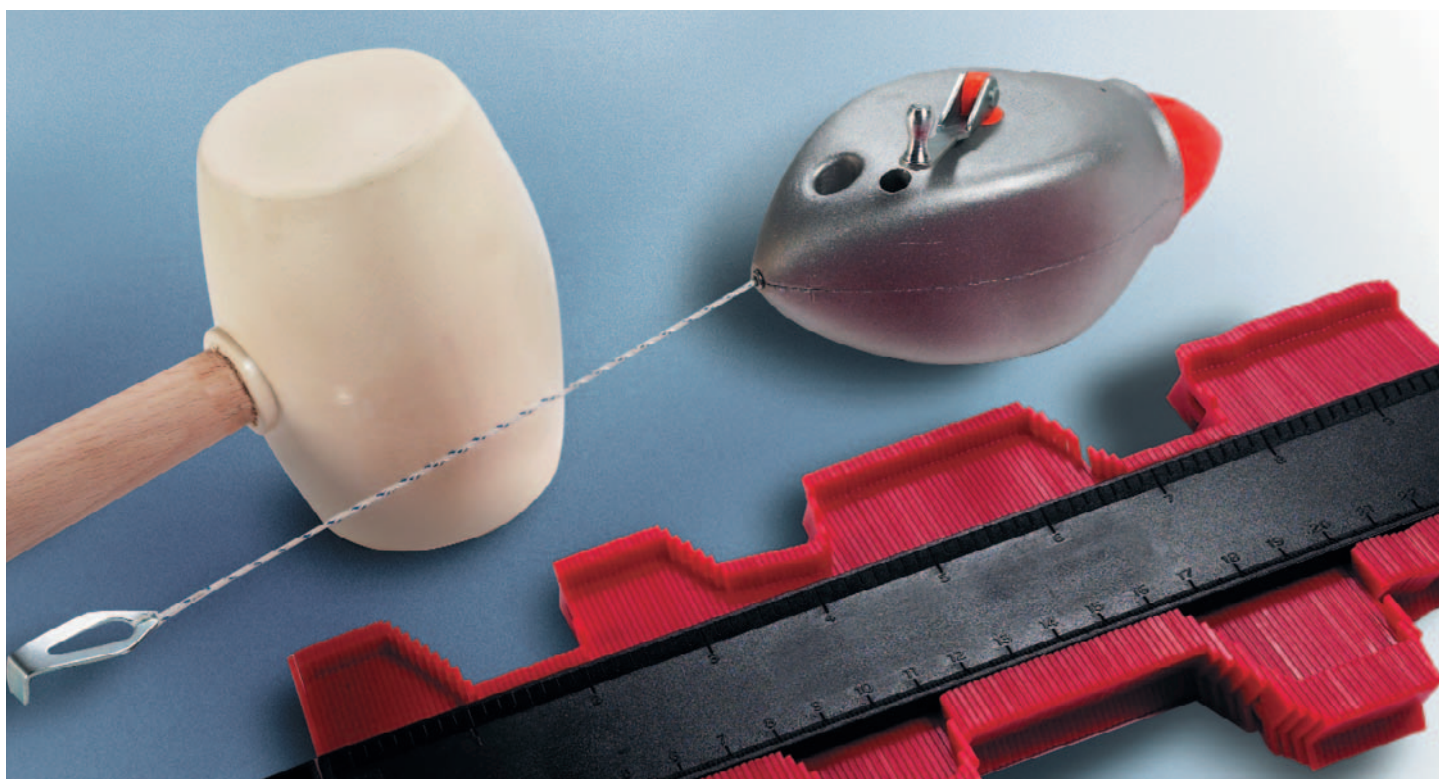

RUBI® в своем стремлении улучшить качество работы профессиональных строителей, располагает широкой гаммой инструментов и приспособлений, позволяющих упростить утомительную и сложную работу по укладке плитки.

Благодаря этим приспособлениям, заделка швов, воспроизведение размеров, переноска облицовочной плитки, разметка

отверстий, а также другие работы по укладке, выполняются с большей легкостью и точностью.

Кроме того, использование этих, специально разработанных для укладки, приспособлений позволяет значительно сэкономить время, максимально увеличить производительность и дать быстрые и эффективные профессиональные решения.

В этом году были выпущены сворачиваемые ограды для обозначения пространств на стройплощадках.



Реф. 60990

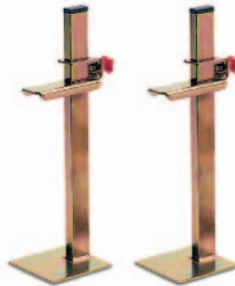

Реф. 60991



Реф. 60998



Реф. 60995



Реф. 72926/28

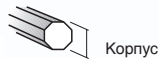

Корпус



Реф. 72940/42



Корпус



ШАБЛОНЫ И ПОДСТАВКИ



Реф

НАБОР ПОДСТАВОК

15 см.

30 см.

50 см.

- Предназначен для установки и нивелирования линейки при облицовке стен.
- Комплект состоит из 2 подставок.

1	8413797609905	60990
1	8413797609912	60991
1	8413797609981	60998

ШАБЛОН ДЛЯ ОБЛИЦОВКИ ПО ДИАГОНАЛИ

- Для укладки напольной и настенной плитки по диагонали.
- В упаковке 4 шт.

6	8413797609950	60995
---	---------------	-------

ГВОЗДИ ДЛЯ КРЕПЛЕНИЯ ЛИНЕЕК



Реф

КРУГЛЫЙ КОРПУС

200 мм.

250 мм.

300 мм.

6	8413797729269	72926
6	8413797729276	72927
6	8413797729283	72928

ВОСЬМИУГОЛЬНЫЙ КОРПУС

200 мм.

250 мм.

300 мм.

6	8413797729405	72940
6	8413797729412	72941
6	8413797729429	72942



Реф. 70925



Реф. 70955



Реф. 65923



Реф. 70940



Реф. 70942



МАРКЕРЫ И ПОДСТАВКИ



Реф

ШАБЛОН ФОРМ

- Для копирования сложных конфигураций на керамическую плитку с последующей резкой.

1 8413797709254 70925

разметчик форм

- Пантограф. Копирует сложные конфигурации на керамику для её последующей резки и укладки.

1 8413797709551 70955

РЕГУЛИРУЕМЫЙ УГОЛЬНИК

- Диагональный маркер.
- Для быстрой и простой нестандартной разметки на большой поверхности.
- Длина измерения: 85 см.

1 8413797659238 65923

РЕГУЛИРУЕМЫЙ МИНИУГОЛЬНИК

- Диагональный маркер.
- Для простой и быстрой разметки нестандартных деталей.
- Легко складывается.
- Длина измерения: 45 см.

1 8413797709421 70942

МАРКЕР ДЛЯ ОТВЕРСТИЙ

- Для разметки позиций отверстий для труб, электропроводки
- Длина измерения: 45 см.

6 8413797709407 70940



Реф. 70928



Реф. 70926



Реф. 75925



Реф. 70929



Реф. 80936



Реф. 80937



Реф. 65941/42



Реф. 65979

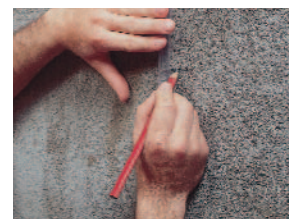

МАРКЕРЫ

МАРКЕР ЛИНЕЙНЫЙ «МАСТЕР»
МАРКЕР ЛИНЕЙНЫЙ MASTER-N

- Идеальная система для быстрой разметки прямых линий между двумя точками на стене или полу.
- Изготовлен из комбинированного удароустойчивого пластика (RUBIFLEX).
- Система быстрого скручивания маркирующего шнура.
- Включает вспомогательный уровень для выверки шнура перед разметкой.
- Поставляется с маркирующим порошком 120гр. Длина шнура: 30м.

МАРКЕР ЛИНЕЙНЫЙ СТАНДАРТНЫЙ

- Приспособление для быстрой и удобной линейной разметки проведения прямой линии, соединяющей две точки на вертикальной или горизонтальной поверхности.

ПОРОШОК -НАПОЛНИТЕЛЬ ДЛЯ ЛИНЕЙНОГО МАРКЕРА (50 гр.)

ПОРОШОК- НАПОЛНИТЕЛЬ (ВЫСОКОКАЧЕСТВЕННЫЙ) ДЛЯ ЛИНЕЙНОГО МАРКЕРА (1 кг.)

- Синий порошок для заполнения линейных маркеров.

СТРОИТЕЛЬНЫЙ КАРАНДАШ

- Специально предназначен для использования на влажных и глянцевых поверхностях, таких, как керамика, мрамор, гранит и т.д.

СТРОИТЕЛЬНЫЙ КАРАНДАШ. в блистере 2 штуки

СТАНДАРТНЫЙ ПЛОСКИЙ КАРАНДАШ

- Для всех видов работ.

КАРАНДАШ ИЗ СИНЕГО ВОСКА. В коробке

- Новый улучшенный состав. Пишет на стекле, плитке, камне, металле и других поверхностях.

КАРАНДАШ ИЗ КРАСНОГО ВОСКА. В коробке

- Новый улучшенный состав. Пишет на стекле, плитке, камне, металле и других поверхностях

НАБОР ВОСКОВЫХ КАРАНДАШЕЙ. В пластиковой упаковке по 2 шт.

- Включает красный и синий карандаши. Новый улучшенный состав.
- Пишет на стекле, плитке, камне, металле и других поверхностях.



Реф

6 8413797709285 70928
 6 8413797759259 75925

6 8413797709261 70926

6 8413797709278 70927

6 8413797709292 70929

1 8413797659429 65942

5 8413797659412 65941

1 8413797659795 65979

12 8413797809367 80936

12 8413797809374 80937

10 8413797809350 80935





Реф. 80933/32



Реф. 70933/4



Реф. 70920/1

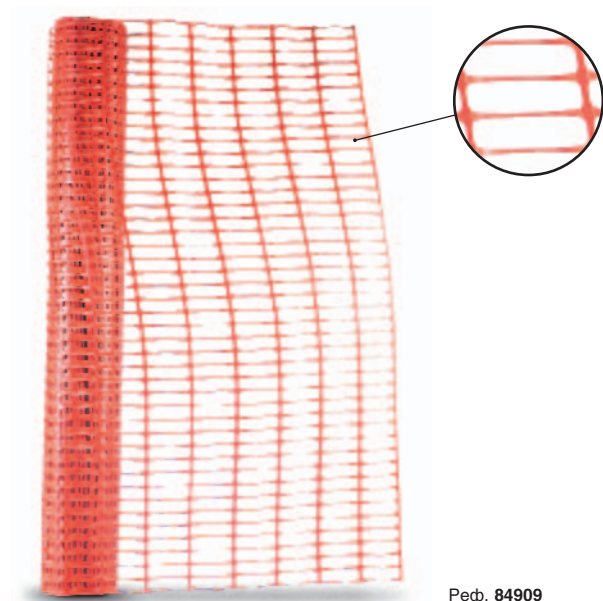

Реф. 84909

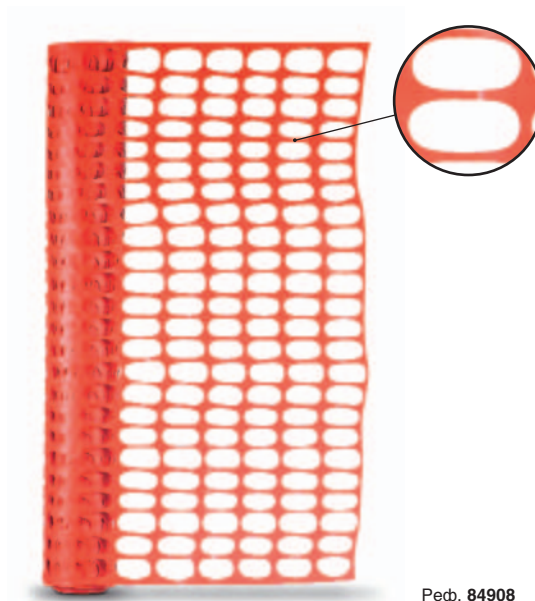

Реф. 84908

МАРКЕРЫ



Реф

РУЛОН ВЕРЕВКИ

Ø 2,5 мм. x 50 м.

12 8413797709339 70933

Ø 1,5 мм. x 100 м.

12 8413797709346 70934

- С системой, которая облегчает сматывание веревки.

РУЛОН ВЕРЕВКИ

Ø 1,7 мм. x 50 м.

12 8413797809336 80933

Ø 3 мм. x 50 м.

12 8413797809329 80932

- Высокая прочность.

СИГНАЛЬНАЯ ЛЕНТА

70 мм. x 200 м.

1 8413797709209 70920

100 мм. x 200 м.

1 8413797709216 70921

- Для маркировки строительных зон.

СМАТЫВАЕМЫЕ ОГРАДЫ



Реф

СМАТЫВАЕМЫЕ ОГРАДЫ

- Размер 1,20 x 50 м.
- Отверстия 100 x 26 мм.

1 49 8413797849097 84909

СМАТЫВАЕМЫЕ ОГРАДЫ

- Размер 1 x 50 м.
- Отверстия 65 x 35 мм.

1 55 8413797849080 84908

- Для обозначения зон на строительных площадках. Полиэтилен. Перерабатываемый. 120 гр/м².
- Поставляются в мотках по 50м в каждом. Цвет: оранжевый, RAL 2004.
- Легко разрезается обычными ножницами.

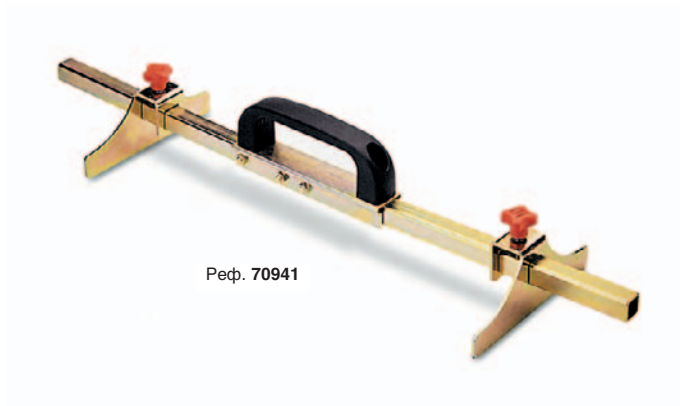

Реф. 70941



Реф. 05972



Реф. 65945

Реф. 65946

Реф. 65944



Реф. 65940

ПРИСПОСОБЛЕНИЯ ДЛЯ ОБЛИЦОВКИ

УСТРОЙСТВО ДЛЯ ПЕРЕНОСКИ КЕРАМИЧЕСКОЙ ПЛИТКИ

- Служит для переноски упаковок с напольной керамической плиткой и т.д.
- Максимальный формат 50 x 50см. Максимальный вес 50 кг.



Реф

1 8413797709414 70941

ШЛИФОВАЛЬНЫЙ БРУСОК С мелким и крупным зерном.

- Для сглаживания краев керамической плитки.

5 8413797059724 05972

ТЕРМОПИСТОЛЕТ ГОРЯЧЕГО КЛЕЯ

ТЕРМОПИСТОЛЕТ ГОРЯЧЕГО КЛЕЯ - 40 Вт

- Высокая производительность.



Реф

5 8413797659405 65940

РАСПЛАВЛЯЮЩИЙСЯ КЛЕЙ

10 стержней по 100 мм.

25 стержней по 175 мм.

25 стержней по 300 мм.

5 Кг. стержней по 175 мм. (в коробке)

- Универсальный клей для ТЕРМОПИСТОЛЕТА ГОРЯЧЕГО КЛЕЯ (Реф. 65940).

10

8413797659450 65945

10

8413797659467 65946

10

8413797659443 65944

1

8413797729320 72932





Реф. 65904/08



Реф. 66908/10

Молотки резиновые, чёрные для укладчика



Реф

ПЛОСКАЯ ПЯТКА

250 гр.	6	8413797659047	65904
500 гр.	6	8413797659054	65905
750 гр.	6	8413797659085	65908

ПЛОСКАЯ И ВЫПУКЛАЯ ПЯТКА

250 гр.	6	8413797669084	66908
500 гр.	6	8413797669091	66909
750 гр.	6	8413797669107	66910

• Позволяет осуществлять удары под любым углом.



Реф. 65912/14



Реф. 66905/07

МОЛОТКИ РЕЗИНОВЫЕ БЕЛЫЕ ДЛЯ УКЛАДЧИКА



Реф

ПЛОСКАЯ ПЯТКА

250 гр.	6	8413797659122	65912
500 гр.	6	8413797659139	65913
750 гр.	6	8413797659146	65914

ПЛОСКАЯ И ВЫПУКЛАЯ ПЯТКА

250 гр.	6	8413797669053	66905
500 гр.	6	8413797669060	66906
750 гр.	6	8413797669077	66907

• Позволяет осуществлять удары под любым углом.



Реф. 66920/22



Реф. 66930/32

РЕЗИНОВЫЕ КУВАЛДЫ РУКОЯТКА ДЛИНАЯ



Реф

КУВАЛДЫ РЕЗИНОВЫЕ ЧЁРНЫЕ

250 гр.	6	8413797669206	66920
500 гр.	6	8413797669213	66921
750 гр.	6	8413797669220	66922

КУВАЛДЫ РЕЗИНОВЫЕ БЕЛЫЕ

250 гр.	6	8413797669305	66930
500 гр.	6	8413797669312	66931
750 гр.	6	8413797669329	66932

• Позволяет осуществлять удары по керамке любого формата под любым углом.



Реф. 65977/78



Реф. 72979/80

УРАВНИТЕЛИ



Реф

РОВНЯЛЬНАЯ ДОЩЕЧКА

30 x 11,5 см.

1 8413797659771

65977

40 x 14,5 см.

1 8413797659788

65978

- Для выравнивания керамической плитки во время ее укладки.
- Не впитывает влагу. Высокая износостойкость.
- Идеально ровная поверхность.

РЕЗИНОВАЯ РОВНЯЛЬНАЯ ДОЩЕЧКА ДЛЯ УКЛАДКИ

30 x 11,5 см.

1 8413797729795

72979

40 x 14,5 см.

1 8413797729801

72980

- Для выравнивания по высоте отделочной плитки во время ее укладки. Не впитывает влагу.
- Основа из натурального каучука для избежания повреждений на плитке.
- Идеально ровная поверхность.



Реф. 65900



Реф. 66900



Реф. 66904

Присоска



Реф

ПРИСОСКА-ДЕРЖАТЕЛЬ ДЛЯ КЕРАМИЧЕСКОЙ ПЛИТКИ

1 8413797659009

65900

- Максимальная удерживающая способность — 40 кг.

ПРИСОСКА ДВОЙНАЯ

1 8413797669008

66900

- Алюминиевый высокопрочный корпус и эргономичная рукоятка для максимального удобства.
- Грузоподъемность максимум: 80 кг.

ПРИСОСКА ТРОЙНАЯ

1 8413797669046

66904

- Алюминиевый высокопрочный корпус и эргономичная рукоятка для максимального удобства.
- Грузоподъемность максимум: 120 кг.

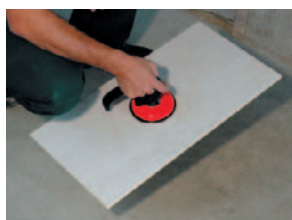



РАБОЧИЙ СТОЛ



Реф

Стол для любых работ.

РАБОЧИЙ СТОЛ

1 8413797199017 19901

- Рабочая высота: 90 см.
- Высокоустойчивый рабочий стол, идеален для подготовительных работ.
- Большая рабочая площадь.
- Размеры рабочего стола: 115 x 65 см.
- Деревянная агломерированная DM столешница, водонепроницаемая.
- Лёгкая сборка.

РАБОЧИЕ СТОЛЫ



Реф

СКЛАДНОЙ РАБОЧИЙ СТОЛ

56 x 42 см.

1 8413797659023 65902

106 x 42 см.

1 8413797659030 65903

- Регулируемая высота: 57, 62 и 67 см.

СТОЛ РЕГУЛИРУЕМЫЙ СКЛАДНОЙ

106 x 42 см.

1 8413797669033 66903

- Регулируемая высота: 63, 71 и 76 см.

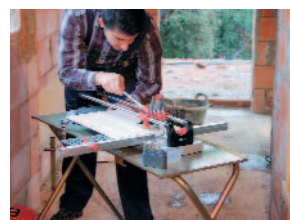



Реф. 71912



Реф. 71954



Реф. 75965

Ящики и футляры для инструментов



Реф

ЯЩИК ДЛЯ ИНСТРУМЕНТОВ СТАНДАРТ

1 8413797719123 71912

- Практичный и функциональный для хранения любого инструмента.
- Легко транспортировать.
- Размеры: длина 68 см. х ширина 36 см. х высота 36 см.
- Ёмкость 88 л.

ЯЩИК ДЛЯ ИНСТРУМЕНТОВ ПЛАСТИКОВЫЙ

1 8413797719543 71954

- Ящик для хранения и транспортировки инструментов.
- Функционален и лёгок.
- Имеются колёса и ручка для облегчения транспортировки.
- Крышка с двумя отделениями и 4 крюками для фиксации предметов резинками.
- Состоит из 1 поддона с 14 отделениями, регулируемые по размеру, 1 внутренний поддон с 4 отделениями.
- Размеры: длина 61 см х ширина 37 см. х высота 42,5 см.
- Объём 60 л.

ЯЩИК ДЛЯ ИНСТРУМЕНТОВ КАМЕНЩИКА

1 8413797759655 75965

- Ящик большой вместимости. Колёса и рукоятка для лёгкой транспортировки.
- Крышка с 2 отделениями и 4 крюками для фиксации предметов резинками (не входят в комплект)
- Внутренний поддон с 4 отделениями.
- Размер: длина 75 см. х ширина 48,7 см. х высота 49,3 см.
- Объём: 180 л.

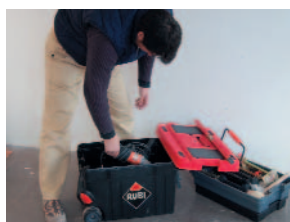



Реф. 84950



Реф. 84949



Реф. 84951



ЁМКОСТИ РЕЗИНОВЫЕ

ВЕДРО СТРОИТЕЛЬНОЕ 10Л.

- для ручной транспортировки жидкостей, песка, сухих смесей и тд.
- Объем 10 л. Политровая внутренняя шкала.
- Рукоятка из хромированной стали для облегчения транспортировки и подвески.
- Материал: натуральный каучук с черным красителем.
- Размер: диаметр верхний 300 мм., диаметр дна 193 мм., высота 290 мм.
- Не использовать с пищевыми продуктами.



Реф

1 130 8413797849509 84950

ИТАЛЬЯНСКОЕ ВЕДРО 10Л.

- для ручной транспортировки жидкостей, песка, сухих смесей и тд.
- Объем 10 л.
- Рукоятка из хромированной стали для облегчения транспортировки и подвески.
- Материал: натуральный каучук с черным красителем.
- Размер: диаметр верхний 360 мм., диаметр дна 226 мм., высота 215 мм.
- Не использовать с пищевыми продуктами.

1 90 8413797849493 84949

КОРЗИНА 11Л.

- для ручной транспортировки жидкостей, песка, сухих смесей и тд.
- Объем 11 л.
- Эргономичная рукоятка для облегчения транспортировки.
- Материал: натуральный каучук с черным красителем.
- Размер: диаметр верхний 480 мм., диаметр дна 285 мм., высота 219 мм.
- Не использовать с пищевыми продуктами.

1 56 8413797849516 84951



Реф. 84948





Реф. 10530



Реф. 10531



ЁМКОСТИ РЕЗИНОВЫЕ

				Реф
<p>ТАЗ 12Л.</p> <ul style="list-style-type: none"> • для ручного замеса раствора. • Объем 12 л. Рукотка для облегчения транспортировки. • Материал: натуральный каучук с черным красителем. • Размер: диаметр верхний 490 мм., диаметр дна 415 мм., высота 142 мм. • Не использовать с пищевыми продуктами. 	1	64	8413797849486	84948
<p>ТАЗ 3Л.</p> <ul style="list-style-type: none"> • для ручного замеса раствора. • Объем 3 л. Рукотка для облегчения транспортировки. • Материал: Износостойкий пластик. • Размер: 32 x 22 x 6,5 см. • Не использовать с пищевыми продуктами. 	1	–	8413797105308	10530
<p>ТАЗ 10Л.</p> <ul style="list-style-type: none"> • Для замеса растворов вручную. • Объем 10 л. Рукотка для облегчения транспортировки. • Материал: Износостойкий пластик. • Размер: 42 x 32 x 9,5 см. • Не использовать с пищевыми продуктами. 	1	–	8413797105315	10531

РАСШИВКИ



Расшивки RUBI® - Необходимое приспособление для достижения идеальной финальной отделки при проведении работ по укладке керамики.

В данной гамме продукции RUBI® имеются расшивки от 1мм. для керамики небольшого формата до 12 мм. для напольной керамики больших форматов. Благодаря тому, что расшивки RUBI® производятся

под жёстким контролем качества и точности размера, швы получаются идеальными.

Не пользуйтесь расшивками низкого качества, так как это может отрицательно сказаться на результатах финальной отделки.

Расшивки RUBI® рекомендуются к использованию основными мировыми производителями керамики.

Используя только расшивки RUBI®, Вы добьётесь идеального результата работ по укладке как настенной, так и половой керамической плитки.



**ПОЛНОЕ
ОТСУТСТВИЕ ЗАУСЕНИЦ**
идеально ровно.

**ВЫСОКАЯ ТОЧНОСТЬ
ИЗГОТОВЛЕНИЯ И
РЕГУЛИРОВКИ**
выверен каждый
миллиметр.

**ОПТИМИЗИРОВАННО
ДЛЯ МНОГОКРАТНОГО
ИСПОЛЬЗОВАНИЯ**
отличный результат
и рентабельность.



**ИЗГОТОВЛЕННЫ ИЗ
МАТЕРИАЛА БЕЗ
ПРИМЕСЕ**
и не содержат
вкраплений и дефектов.

**ПОлая КОНСТРУКЦИЯ С
ВНУТРЕННИМ УСИЛЕНИЕМ**
выдерживает давление и не
препятствует проникновению
связочного материала.

**КЛИНЬя РАЗЛИЧНОЙ
ТОЛЩИНЫ**
для работы с различными
форматами.

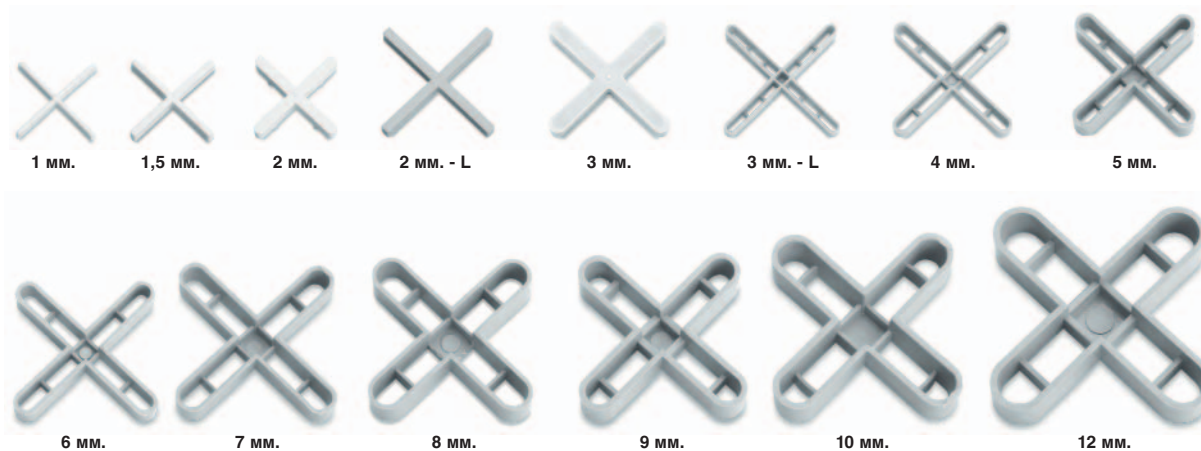



РАСШИВКИ			Реф
РАСШИВКИ ДЛЯ ШВОВ			
1 мм. - 300 шт.	10	8413797029116	02911
1 мм. - 1.000 шт.	1	8413797020304	02030
1,5 мм. - 300 шт.	10	8413797029123	02912
1,5 мм. - 1.000 шт.	1	8413797020311	02031
• Для мрамора.			
2 мм. - 300 шт.	10	8413797029017	02901
2 мм. - 1.000 шт.	1	8413797020007	02000
2 мм. - L - 300 шт.	10	8413797029529	02952
2 мм. - L - 1.000 шт.	1	8413797029727	02972
• Для стеновой плитки.			
3 мм. - 200 шт.	10	8413797029024	02902
3 мм. - 1.000 шт.	1	8413797020014	02001
3 мм. - L - 200 шт.	10	8413797029536	02953
3 мм. - L - 1.000 шт.	1	8413797029734	02973
• Для плитки малого размера.			
4 мм. - 200 шт.	10	8413797029543	02954
4 мм. - 1.000 шт.	1	8413797029741	02974
5 мм. - 100 шт.	10	8413797029031	02903
5 мм. - 1.000 шт.	1	8413797020021	02002
6 мм. - 100 шт.	10	8413797020366	02036
6 мм. - 1.000 шт.	1	8413797020328	02032
• Для плитки среднего размера.			
7 мм. - 100 шт.	10	8413797029048	02904
7 мм. - 1.000 шт.	1	8413797020038	02003
8 мм. - 50 шт.	10	8413797020373	02037
8 мм. - 1.000 шт.	1	8413797020335	02033
9 мм. - 50 шт.	10	8413797020380	02038
9 мм. - 1.000 шт.	1	8413797020342	02034
• Для плитки большого размера.			
10 мм. - 50 шт.	10	8413797029055	02905
10 мм. - 1.000 шт.	1	8413797020045	02004
12 мм. - 50 шт.	10	8413797020397	02039
12 мм. - 1.000 шт.	1	8413797020359	02035
• Для плитки большого размера, "рустик", клинкера.			



3 мм.



5 мм.



7 мм.



10 мм.



5 мм.



3 мм.



5 мм.



7 мм.



10 мм.



7,5 мм.

РАСШИВКИ ДЛЯ ШВОВ**Реф***Возможность придания «Т» -образной формы, многоразового использования.***РАСШИВКИ ДЛЯ ШВОВ**

3 мм. - 100 шт.	10	8413797029420	02942
3 мм. - 500 шт.	1	8413797021424	02142
• Для плитки малого размера.			
5 мм. - 100 шт.	10	8413797029437	02943
5 мм. - 500 шт.	1	8413797021431	02143
• Для плитки среднего размера.			
7 мм. - 50 шт.	10	8413797029444	02944
7 мм. - 500 шт.	1	8413797021448	02144
• Для плитки большого размера.			
10 мм. - 50 шт.	10	8413797029451	02945
10 мм. - 500 шт.	1	8413797021455	02145
• Для плитки большого размера, "рустик", клинкера.			

“Т” КЛИНЬЯ**Реф****“Т” КЛИНЬЯ**

3 мм. - 200 шт.	10	8413797029239	02923
3 мм. - 1.000 шт.	1	8413797020632	02063
• Для плитки малого размера.			
5 мм. - 100 шт.	10	8413797029246	02924
5 мм. - 1.000 шт.	1	8413797020649	02064
• Для плитки среднего размера.			
7 мм. - 100 шт.	10	8413797029253	02925
7 мм. - 1.000 шт.	1	8413797020656	02065
• Для плитки большого размера.			
10 мм. - 50 шт.	10	8413797029260	02926
10 мм. - 1.000 шт.	1	8413797020663	02066
• Для плитки большого размера, "рустик", клинкера.			

КЛИНЬЯ ДЛЯ КЛАДКИ

5 мм. - 500 шт.	10	8413797029505	02950
7,5 мм. - 500 шт.	10	8413797029512	02951
• Для стеновой плитки.			

“РАСШИВКИ ДЛЯ ШВОВ” И “Т” КЛИНЬЯ НЕОБХОДИМЫЕ НА 1 КВ. М В ЗАВИСИМОСТИ ОТ ФОРМАТА ПЛИТКИ

	СМ.	10x10	15x15	20x20	30x30	40x40	45x45	50x50	60x30	60x60
X	/ м ²	100	49	25	16	9	9	4	8	4
T	/ м ²	200	91	50	25	15	13	8	16	6

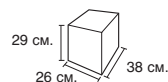

DISPLAY BOX



Реф

Продажа коробкой. Все пакеты этикетованы.

РАСШИВКИ ДЛЯ ШВОВ

1 мм.	70	300	8413797021233	02123
1,5 мм.	60	300	8413797021240	02124
• Для мрамора.				
2 мм.	65	300	8413797021257	02125
2 мм. - L	45	300	8413797021264	02126
• Для стеновой плитки.				
3 мм.	40	200	8413797021271	02127
3 мм. - L	40	200	8413797021288	02128
• Для плитки малого размера.				
4 мм.	30	200	8413797021295	02129
5 мм.	40	100	8413797021301	02130
6 мм.	25	100	8413797021318	02131
• Для плитки среднего размера.				
7 мм.	20	100	8413797021325	02132
8 мм.	35	50	8413797021332	02133
9 мм.	25	50	8413797021349	02134
• Для плитки большого размера.				
10 мм.	15	50	8413797021356	02135
12 мм.	15	50	8413797021363	02136
• Для плитки большого размера, "рустик", клинкера.				
КЛИНЬЯ ДЛЯ КЛАДКИ				
5 мм.	50	500	8413797022797	02279
7,5 мм.	35	500	8413797022742	02274

116

КОРОБКА COLUMN BOX - ЗАП.ЧАСТЬ PAL BOX



Реф

Продажа коробкой. Все пакеты этикетованы. Column Box используются для частичного пополнения Pal Box с расшивками (реф. 02160). См. стр. 150.

РАСШИВКИ ДЛЯ ШВОВ

1 мм.	48	300	8413797021738	02173
1,5 мм.	42	300	8413797021745	02174
• Для мрамора.				
2 мм.	66	300	8413797021752	02175
2 мм. - L	36	300	8413797021769	02176
• Для стеновой плитки.				
3 мм.	54	200	8413797021776	02177
3 мм. - L	36	200	8413797021783	02178
• Для плитки малого размера.				
4 мм.	36	200	8413797021790	02179
5 мм.	42	100	8413797021806	02180
6 мм.	24	100	8413797021820	02182
• Для плитки среднего размера.				
7 мм.	22	100	8413797021837	02183
8 мм.	36	50	8413797021844	02184
9 мм.	24	50	8413797021851	02185
• Для плитки большого размера.				
10 мм.	24	50	8413797021868	02186
12 мм.	15	50	8413797021875	02187
• Для плитки большого размера, "рустик", клинкера.				
КЛИНЬЯ ДЛЯ КЛАДКИ				
5 мм.	54	500	8413797021882	02188
7,5 мм.	36	500	8413797021899	02189

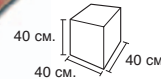
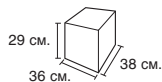

COLUM BOX 3 ЯЩИКА



Реф

Продажа коробкой.

РАСШИВКИ ДЛЯ ШВОВ

1 мм. Набор из 3 Ящиков.	48	300	8413797023732	02373
1,5 мм. Набор из 3 Ящиков.	42	300	8413797023749	02374
• Для мрамора.				
2 мм. Набор из 3 Ящиков.	66	300	8413797023756	02375
2 мм. L Набор из 3 Ящиков.	36	300	8413797023763	02376
• Для стеновой плитки.				
3 мм. Набор из 3 Ящиков.	54	200	8413797023770	02377
3 мм. L Набор из 3 Ящиков.	36	200	8413797023787	02378
• Для плитки малого размера.				
4 мм. Набор из 3 Ящиков.	36	200	8413797023794	02379
5 мм. Набор из 3 Ящиков.	42	100	8413797023800	02380
6 мм. Набор из 3 Ящиков.	24	100	8413797023824	02382
• Для плитки среднего размера.				
7 мм. Набор из 3 Ящиков.	22	100	8413797023831	02383
8 мм. Набор из 3 Ящиков.	36	50	8413797023848	02384
9 мм. Набор из 3 Ящиков.	24	50	8413797023855	02385
• Для плитки большого размера.				
10 мм. Набор из 3 Ящиков.	24	50	8413797023862	02386
12 мм. Набор из 3 Ящиков.	15	50	8413797023879	02387
• Для плитки большого размера, "рустик", клинкера.				

КЛИНЬЯ ДЛЯ КЛАДКИ

5 мм. Набор из 3 Ящиков.	54	500	8413797023886	02388
7,5 мм. Набор из 3 Ящиков.	36	500	8413797023893	02389

BIG BOX



Реф

Продажа коробкой.

РАСШИВКИ ДЛЯ ШВОВ

1 мм.		32000	8413797029277	02927
1,5 мм.		31000	8413797029284	02928
• Для мрамора.				
2 мм.		30000	8413797029291	02929
2 мм. - L		22000	8413797029307	02930
• Для стеновой плитки.				
3 мм.		15000	8413797029314	02931
3 мм. - L		13000	8413797029321	02932
• Для плитки малого размера.				
4 мм.		10000	8413797029338	02933
5 мм.		7000	8413797029345	02934
6 мм.		3500	8413797029352	02935
• Для плитки среднего размера.				
7 мм.		3000	8413797029369	02936
8 мм.		2500	8413797029376	02937
9 мм.		2000	8413797029383	02938
• Для плитки большого размера.				
10 мм.		1800	8413797029390	02939
12 мм.		1300	8413797029406	02940
• Для плитки большого размера, "рустик", клинкера.				
КЛИНЬЯ ДЛЯ КЛАДКИ				
5 мм.		45000	8413797022896	02289
7,5 мм.		22000	8413797022841	02284

ЗУБИЛА, РЕЗЦЫ, МОЛОТКИ, КЛЕЩИ, ЛОПАТЫ, КИРКИ И МОЛОТКИ КАМЕНЩИКА



Гамма зубил и резцов RUBI® производится из хромированной ванадиевой стали высокого качества со специальной обработкой в целях повышения их износостойкости. Производятся с ровными и восьмиугольными черенками от 14 до 20 мм. Все инструменты заточены и отшлифованы с целью повышения их эффективности при наименьших трудовых затратах потребителя.

Одним из приспособлений, нашедшим самый большой успех у строителей всего мира начиная с момента его выпуска, является молоток из специальной ковальной закаленной стали, подогретой и отпущенной, в комбинации с новейшим эргономичной рукояткой RUBIFLEX и деревянными рукоятками из ясеня и бука, делающими молотки RUBI® инструментом отменного качества и ни с чем несравнимой прочности.

Следует также отметить гамму специально разработанных для каждого конкретного материала клещей с краями особой твердости и точности. Гамма специальных клещей как, например, клещи для укладки плитки, для керамики, мозаики или твердых материалов, дополняется клещами различных размеров для более широкого круга материалов.



Реф. 71986/88



Реф. 71989/91

МОЛОТОК С ДЕРЕВЯННОЙ РУКОЯТКОЙ

700 гр.
1.000 гр.
1.400 гр.

• Специальная закаленная сталь. рукоятка из бука.



Реф

6	8413797719864	71986
6	8413797719871	71987
6	8413797719888	71988

МОЛОТОК С РУКОЯТКОЙ РУБИФЛЕКС

700 гр.
1.000 гр.
1.400 гр.

• Специальная закаленная сталь.



Реф

6	8413797719895	71989
6	8413797719901	71990
6	8413797719918	71991



Реф. 71996/99



Реф. 71992/95

МОЛОТОК С КВАДРАТНЫМ БОЙКОМ И ДЕРЕВЯННОЙ РУКОЯТКОЙ DIN6475

800 гр.
1.000 гр.
1.250 гр.
1.500 гр.

• Специальная закаленная сталь. Рукоятка из ясеня.



Реф

6	8413797719963	71996
6	8413797719970	71997
6	8413797719987	71998
6	8413797719994	71999

МОЛОТОК С КВАДРАТНЫМ БОЙКОМ И РУКОЯТКОЙ РУБИФЛЕКС DIN6475

800 гр.
1.000 гр.
1.250 гр.
1.500 гр.

• Специальная закаленная сталь.



Реф

6	8413797719925	71992
6	8413797719932	71993
6	8413797719949	71994
6	8413797719956	71995



Реф. 72971/74



Реф. 71951

ЗАПЧАСТИ ДЛЯ МОЛОТКА С ДЕРЕВЯННОЙ РУКОЯТКОЙ

РУКОЯТКА К МОЛОТКУ

700 гр. и 1.000 гр.
1.400 гр.

РУКОЯТКА К МОЛОТКУ С БОЙКОМ

800 гр., 1.000 гр. и 1.250 гр.
1.500 гр.

• Деревянные рукоятки (с клином) для молотков RUBI®.



Реф

10	8413797729719	72971
10	8413797729726	72972

10	8413797729733	72973
10	8413797729740	72974

ЗАП.ЧАСТИ МОЛОТ РУКОЯТКА RUBIFLEX

РУКОЯТКА К МОЛОТКУ

800 гр., 1.000 гр., 1250 гр. и 1500 гр.



Реф

10	8413797719512	71951
----	---------------	-------





Реф. 82991/93



Реф. 82985/87

МОЛОТОК-ГВОЗДОДЁР

450 мм.
500 мм.
600 мм.



Реф

6	8413797829914	82991
6	8413797829921	82992
6	8413797829938	82993

• Кованная, закалённая, отпускная сталь. Снабжён двойным гвоздодёром. Один гвоздодёр намагнитчен.

ОПАЛУБНЫЙ МОЛОТОК МАГНИТНЫЙ, РУКОЯТКА RUBIFLEX

450 мм.
500 мм.
600 мм.



Реф

6	8413797829853	82985
6	8413797829860	82986
6	8413797829877	82987

• Кованная, закалённая, отпускная сталь. Снабжён двойным гвоздодёром. Один гвоздодёр намагнитчен.



Реф. 82997/99



Реф. 82975/77

ЗАП.ЧАСТИ РУКОЯТКА ДЕРЕВЯННАЯ ДЛЯ ОПАЛУБНОГО МОЛОТКА

450 мм.
500 мм.
600 мм.



Реф

10	8413797829976	82997
10	8413797829983	82998
10	8413797829990	82999

ЗАП.ЧАСТИ РУКОЯТКА RUBIFLEX ДЛЯ ОПАЛУБНОГО МОЛОТКА

450 мм.
500 мм.
600 мм.



Реф

10	8413797829754	82975
10	8413797829761	82976
10	8413797829778	82977

ТЕХНИЧЕСКИЕ ХАРАКТЕРИСТИКИ РУКОЯТКИ RUBIFLEX

1. Износоустойчивая структура из фибростекла оптимальна для амортизации ударов увеличивает долговечность ручки.

2. Надежное соединение ручки с бойком методом инверсного конуса.

3. Специальное эластичное антискользящее покрытие, поверхностный рисунок для максимального хвата

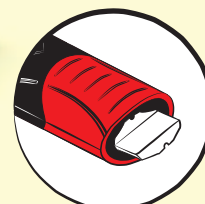

Сверхпрочная структура

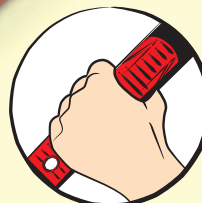

Рукоятка с противоскользящим эффектом

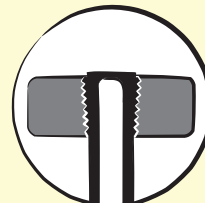

Сверхнадёжное соединение



КИРКИ РУКОЯТКА ДЕРЕВЯННАЯ



Реф

КИРКА-КАЙЛО

A

B

500 гр.

270 мм.

38 мм.

6

8413797829808

82980

600 гр.

285 мм.

40 мм.

6

8413797829815

82981

- Изготовлены из особой закалённой стали, высокая износостойчивость и прочность.
- Закалённый боёк.
- Совместимы с деревянной эвкалиптовой лакированной рукояткой (реф. 82984). Включено

КИРКА-ТОПОРИК

A

B

500 гр.

270 мм.

38 мм.

6

8413797829822

82982

600 гр.

285 мм.

40 мм.

6

8413797829839

82983

- Изготовлены из особой закалённой стали, высокая износостойчивость и прочность.
- Закалённый боёк.
- Совместимы с деревянной эвкалиптовой лакированной рукояткой (реф. 82984). Включено

ЗАП.ЧАСТИ РУКОЯТКА ДЕРЕВЯННАЯ ДЛЯ КИРКИ

РУКОЯТКА ДЛЯ КИРКИ

6

8413797829846

82984

- деревянная эвкалиптовая лакированная рукоятка. Совместима с кирками RUBI® и других марок.



121

КИРКИ РУКОЯТКА RUBIFLEX



Реф

КИРКА-КАЙЛО

A

B

500 гр.

270 мм.

38 мм.

6

8413797829808

82948

600 гр.

285 мм.

40 мм.

6

8413797829815

82949

- Изготовлены из закалённой стали, высокопрочные и износостойчивые.
- Специальная термообработка, закалённое остриё.

КИРКА-ТОПОРИК

A

B

500 гр.

270 мм.

38 мм.

6

8413797829822

82978

600 гр.

285 мм.

40 мм.

6

8413797829839

82979

- Изготовлены из закалённой стали, высокопрочные и износостойчивые.
- Специальная термообработка, закалённое остриё.





Реф. 82907



Реф. 82908

КУВАЛДЫ СТРОИТЕЛЬНЫЕ РУКОЯТКА ДЕРЕВЯННАЯ



Реф

3 кг.

1 8413797829075 82907

5 кг.

1 8413797829082 82908

- Используются для слома. Наконечник из закаленной стали.
- Рукоятка- эвкалипт, 900 мм.



Реф. 82917



Реф. 82918

КУВАЛДЫ СТРОИТЕЛЬНЫЕ РУКОЯТКА RUBIFLEX



Реф

3 кг.

1 8413797829174 82917

5 кг.

1 8413797829181 82918

- Используются для слома. Наконечник из закаленной стали.
- Рукоятка RUBIFLEX длина 900 мм.



Реф. 82917



Реф. 82918

КИРКИ



Реф

2500 гр.

6 8413797829716 82971

3000 гр.

6 8413797829723 82972

- Изготовлены из особой закалённой стали. Высокая износостойчивость и прочность.
- Особая термообработка, закалённая сталь.

* Прямая рукоятка эвкалиптовая лакированная (Реф. 82973). Не включено.

РУКОЯТКА КИРКИ 90 см.

12 8413797829730 82973

- Рукоятка ровная. Лакированный эвкалипт. Для реф. 82971 и 82972.



ЛОПАТЫ



Реф

ЗАОСТРЁННЫЕ ЛОПАТЫ

	A	B	C			
ЧЕРЕНОК ПЛАСТИКОВОЕ КОЛЬЦО	1015 мм.	290 мм.	330 мм.	1	8413797829655	82965
ЧЕРЕНОК ДЕРЕВЯННОЕ КОЛЬЦО	1050 мм.	290 мм.	330 мм.	1	8413797829631	82963
Т-ОБРАЗНАЯ РУЧКА	1050 мм.	290 мм.	330 мм.	1	8413797829648	82964

ПРЯМОУГОЛЬНЫЕ ЛОПАТЫ

	A	B	C			
ЧЕРЕНОК ПЛАСТИКОВОЕ КОЛЬЦО	980 мм.	257 мм.	335 мм.	1	8413797829624	82962
ЧЕРЕНОК ДЕРЕВЯННОЕ КОЛЬЦО	1020 мм.	257 мм.	335 мм.	1	8413797829600	82960
Т-ОБРАЗНАЯ РУЧКА	1020 мм.	257 мм.	335 мм.	1	8413797829617	82961

ЛОПАТА ПРЯМОУГОЛЬНАЯ СПЕЦИАЛЬНАЯ	1360 мм.	265 мм.	300 мм.	1	8413797829662	82966
-----------------------------------------	----------	---------	---------	---	---------------	-------

ЗАОСТРЁННАЯ ЛОПАТА	1340 мм.	285 мм.	280 мм.	1	8413797829679	82967
---------------------------	----------	---------	---------	---	---------------	-------

- Изготовлены из особой закалённой стали. Высоко износостойчивы и прочны.
- Высокая эластичность и долговечность. Устойчивы к деформации.
- Легкие и простые в применении. Усиленное соединение лопаты и черенка.

ЧЕРЕНОК ЛОПАТЫ С КОЛЬЦЕВОЙ ПЛАСТИКОВОЙ РУКОЯТКОЙ 70 см.	1	8413797829709	82970
----------------------------------------------------------------	---	---------------	-------

- Черенок с ручкой в виде кольца. Эргономичный дизайн ручки. Черенок – дерево – эвкалипт лакированный.

ЧЕРЕНОК ЛОПАТЫ С КОЛЬЦЕВОЙ ДЕРЕВЯННОЙ РУКОЯТКОЙ 70 см.	1	8413797829747	82974
---------------------------------------------------------------	---	---------------	-------

- Черенок с деревянной ручкой в виде кольца. Эргономичный дизайн ручки. Черенок – дерево – эвкалипт лакированный.

ЧЕРЕНОК Т-ОБРАЗНЫЙ 70 см.	1	8413797829693	82969
----------------------------------	---	---------------	-------

- Т-образная ручка деревянная. Лакированный эвкалипт.

ЧЕРЕНОК ОБЫЧНЫЙ 110 см.	1	8413797829686	82968
--------------------------------	---	---------------	-------

- Черенок обычный, прямой, деревянный. Лакированный эвкалипт.



Реф. 70915/19
83917/19



ПЛОСКИЙ КОРПУС



Реф

ПЛОСКИЙ КОРПУС 17 x 11 мм.

150 x 17 мм.

10

8413797839173

83917

ПЛОСКИЙ КОРПУС 20 x 12 мм.

175 x 20 мм.

10

8413797839180

83918

200 x 20 мм.

10

8413797709155

70915

ПЛОСКИЙ КОРПУС 23 x 13 мм.

225 x 23 мм.

10

8413797839197

83919

250 x 23 мм.

10

8413797709162

70916

300 x 23 мм.

10

8413797709179

70917

350 x 23 мм.

10

8413797709186

70918

400 x 23 мм.

10

8413797709193

70919



Реф. 83900/16

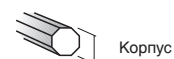

ВОСЬМИУГОЛЬНЫЙ КОРПУС



Реф

ВОСЬМИУГОЛЬНЫЙ КОРПУС 14 мм.

150 мм.

10

8413797839005

83900

200 мм.

10

8413797839012

83901

250 мм.

10

8413797839029

83902

300 мм.

10

8413797839036

83903

ВОСЬМИУГОЛЬНЫЙ КОРПУС 16 мм.

200 мм.

10

8413797839043

83904

250 мм.

10

8413797839050

83905

300 мм.

10

8413797839067

83906

350 мм.

10

8413797839074

83907

400 мм.

10

8413797839081

83908

ВОСЬМИУГОЛЬНЫЙ КОРПУС 18 мм.

250 мм.

10

8413797839098

83909

300 мм.

10

8413797839104

83910

350 мм.

10

8413797839111

83911

400 мм.

10

8413797839128

83912

ВОСЬМИУГОЛЬНЫЙ КОРПУС 20 мм.

300 мм.

10

8413797839135

83913

350 мм.

10

8413797839142

83914

400 мм.

10

8413797839159

83915

500 мм.

10

8413797839166

83916

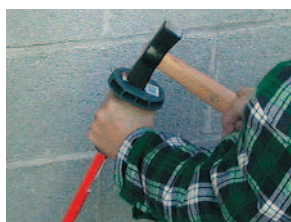



Реф. 70935/38
70944
83920/31



Корпус

МЕТЧИК



Реф

ВОСЬМИУГОЛЬНЫЙ КОРПУС 14 мм.

150 мм.	10	8413797839203	83920
200 мм.	10	8413797839210	83921
250 мм.	10	8413797839227	83922
300 мм.	10	8413797839234	83923

ВОСЬМИУГОЛЬНЫЙ КОРПУС 16 мм.

200 мм.	10	8413797709445	70944
250 мм.	10	8413797709353	70935
300 мм.	10	8413797839258	83925
350 мм.	10	8413797839265	83926
400 мм.	10	8413797839272	83927

ВОСЬМИУГОЛЬНЫЙ КОРПУС 18 мм.

250 мм.	10	8413797839241	83924
300 мм.	10	8413797709360	70936
350 мм.	10	8413797709377	70937
400 мм.	10	8413797709384	70938

ВОСЬМИУГОЛЬНЫЙ КОРПУС 20 мм.

300 мм.	10	8413797839289	83928
350 мм.	10	8413797839296	83929
400 мм.	10	8413797839302	83930
500 мм.	10	8413797839319	83931



Реф. 70922/24
70932



Корпус

ЗУБИЛО С ПОБЕДИТОВОЙ КРОМКОЙ



Реф

ПЛОСКИЙ КОРПУС 23 x 13 мм.

250/50 мм.	10	8413797709223	70922
------------	----	---------------	-------

ПЛОСКИЙ КОРПУС 26 x 13 мм.

250/60 мм.	10	8413797709247	70924
250/70 мм.	10	8413797709322	70932

- Для удаления остатков плитки.



Реф. 83932/34
72930/31

УСТРОЙСТВА ЗАЩИТЫ



Реф

ЗАЩИТНЫЙ ФУТЛЯР ДЛЯ ЗУБИЛ ПЛОСКИЙ КОРПУС 23 x 13 мм.

• Приспособляемые к плоским зубилам 225/250/300/350/400 и широким резцам 250/50.	10	8413797729313	72931
----------------------------------------------------------------------------------	----	---------------	-------

ЗАЩИТНЫЙ ФУТЛЯР ДЛЯ ЗУБИЛ И ДЛЯ МЕТЧИКОВ

ВОСЬМИУГОЛЬНЫЙ КОРПУС 14 мм.	10	8413797839326	83932
ВОСЬМИУГОЛЬНЫЙ КОРПУС 16 мм.	10	8413797839333	83933
ВОСЬМИУГОЛЬНЫЙ КОРПУС 18 мм.	10	8413797729306	72930
ВОСЬМИУГОЛЬНЫЙ КОРПУС 20 мм.	10	8413797839340	83934

- Приспособляемые к наконечникам 250/300/350/400.
- Сделан из эластичного материала, поглощает удары и защищает руки.

ПОЗНАКОМЬТЕСЬ С ДРУГИМИ СИСТЕМАМИ СНЯТИЯ ПЛИТКИ В РАЗДЕЛЕ МР-650 КАТАЛОГА ЭЛЕКТРОИНСТРУМЕНТА RUBI TOOLS





Реф. 83940

Реф. 83945

Реф. 83955

Реф. 83950

НАКОНЕЧНИКИ ДЛЯ ОТБОЙНЫХ МОЛОТКОВ



Реф

Наконечники для отбойных молотков с анкерровкой SDS PLUS и SDS MAX, выполненных из хромо ванадиевого материала, обладающим высокой противоударной, противовибрационной и противоизносной прочностью.

НАКОНЕЧНИКИ С АНКЕРОВКОЙ SDS PLUS

НАКОНЕЧНИК 250 мм.	10	8413797839401	83940
ЗУБИЛО 250 мм.	10	8413797839456	83945
РЕЗЕЦ 250/40 мм.	10	8413797839500	83950
ЖЕЛОБЧАТОЕ ЗУБИЛО 250/22 мм.	10	8413797839555	83955



Реф. 83941

Реф. 83946

Реф. 83956

Реф. 83951

НАКОНЕЧНИКИ ДЛЯ ОТБОЙНЫХ МОЛОТКОВ



Реф

Наконечники для отбойных молотков с анкерровкой SDS PLUS и SDS MAX, выполненных из хромо ванадиевого материала, обладающим высокой противоударной, противовибрационной и противоизносной прочностью.

НАКОНЕЧНИКИ С АНКЕРОВКОЙ SDS MAX

НАКОНЕЧНИК 400 мм.	10	8413797839418	83941
ЗУБИЛО 400 мм.	10	8413797839463	83946
РЕЗЕЦ 400/50 мм.	10	8413797839517	83951
ЖЕЛОБЧАТОЕ ЗУБИЛО 300/22 мм.	10	8413797839562	83956



Реф. 71973
72983



Реф. 71972
72982



Реф. 71971
72981

КЛЕЩИ



Реф

КЛЕЩИ

В пластиковой упаковке

220 мм.	5	8413797719710	71971
250 мм.	5	8413797719727	71972
280 мм.	5	8413797719734	71973

В коробке

220 мм.	6	8413797729818	72981
250 мм.	6	8413797729825	72982
280 мм.	6	8413797729832	72983

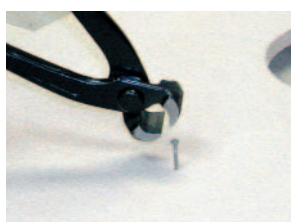



Реф. 83942

СПЕЦИАЛЬНЫЕ КЛЕЩИ**Реф****Щипцы для керамогранита**

5

8413797839425

83942

- Специально для нарезки узких полос в 1 см. максимум. Режущие ролики изготовлены из карбида вольфрама, покрытого титаном для большей износостойчивости. При износе ролики легко заменяются на новые. Ролики могут быть заменены на победитовый резец Ø 18 мм. GOLD (реф. 01953).



Реф. 65925

СПЕЦИАЛЬНЫЕ КЛЕЩИ**Реф****ПОБЕДИТОВЫЕ КЛЕЩИ**

5

8413797659252

65925

- Победитовое лезвие.



Реф. 65952

СПЕЦИАЛЬНЫЕ КЛЕЩИ**Реф****КЛЕЩИ ДЛЯ ТВЕРДЫХ МАТЕРИАЛОВ**

5

8413797659528

65952

- Специальные для керамического гранита и других материалов.



Реф. 65926

СПЕЦИАЛЬНЫЕ КЛЕЩИ**Реф****ПОБЕДИТОВЫЕ КЛЕЩИ ДЛЯ КЕРАМИКИ**

5

8413797659269

65926

- Победитовое лезвие.



Реф. 71970

СПЕЦИАЛЬНЫЕ КЛЕЩИ**Реф****ПОБЕДИТОВЫЕ КЛЕЩИ ДЛЯ МОЗАИКИ**

5

8413797719703

71970

- Победитовое лезвие.

Системы нивелирования



RUBI® располагает широкой гаммой строительных уровней для всех видов строительных работ.

Широкий спектр прямоугольных уровней длиной от 40 до 200 см., и хорошо известных уровней типа «авиационное крыло» дополнен новыми видами уровней: магнитными и уровнями, позволяющими измерять угол 45°.

Все инструменты для нивелирования RUBI® выполняются из алюминия высокого качества специальной обработки для того, чтобы

обеспечить идеально ровную поверхность каждого инструмента. К необычайной легкости стоит прибавить еще и его необычайную прочность к деформации на протяжении времени.

Несмотря на широкий выбор обычных моделей, RUBI® продолжает расширять свою гамму лазерных уровней с точностью измерения до 0,2 мм/м. Лазерные уровни RUBI®, любой модели, укомплектованные или без комплекта подставок и треножников, позволяют достичь наибольшей точности

при выравнивании как малых, так и больших площадей.

Новыми разработками в этой области являются Набор Rubilaser RD2 и Набор Rubilaser L4, которые позволяют автоматически проводить нивелирование любой поверхности.

Новейший продукт в этой гамме RUBI® - практичный Rubilaser L2D2. Данная модель сочетает в себе высокую точность, функциональность и прекрасное соотношение цены и качества.



Реф. 70945/49
72944
72950/52

СТРОИТЕЛЬНЫЙ УРОВЕНЬ

- 40 см.
- 50 см.
- 60 см.
- 80 см.
- 100 см.
- 120 см.
- 160 см.
- 180 см.
- 200 см.

- Точность измерения: 0,5 мм/м. (40 см. - 80 см.).
- Точность измерения: 1 мм/м. (100 см. - 200 см.).



Реф

Реф	Barcode	Box Qty
72944	8413797729443	10
70945	8413797709452	10
70946	8413797709469	10
70947	8413797709476	10
70948	8413797709483	10
70949	8413797709490	10
72950	8413797729504	2
72951	8413797729511	2
72952	8413797729528	2



Реф. 73996/99
83943/44

СТРОИТЕЛЬНЫЙ УРОВЕНЬ ТРЕХКАПЕЛЬНЫЙ

- 30 см.
- 40 см.
- 50 см.
- 60 см.
- 80 см.

- Точность измерения: 0,5 мм/м.
- Оснащен дополнительным измерителем для углов 45°.



Реф

Реф	Barcode	Box Qty
83943	8413797839432	10
73996	8413797739961	10
73997	8413797739978	10
73998	8413797739985	10
73999	8413797739992	10



Реф. 72945/48

СТРОИТЕЛЬНЫЙ УРОВЕНЬ ТРЕХКАПЕЛЬНЫЙ МАГНИТНЫЙ

- 40 см.
- 50 см.
- 60 см.
- 80 см.

- Оснащен дополнительным измерителем для углов 45°.
- Точность измерения: 0,5 мм/м.



Реф

Реф	Barcode	Box Qty
72945	8413797729450	10
72946	8413797729467	10
72947	8413797729474	10
72948	8413797729481	10





Реф. 70959/62

СТРОИТЕЛЬНЫЙ УРОВЕНЬ - тип авиационного крыла

- 40 см.
- 50 см.
- 60 см.
- 80 см.

• Точность измерения: 1 мм/м.



Реф

10	8413797709599	70959
10	8413797709605	70960
10	8413797709612	70961
10	8413797709629	70962

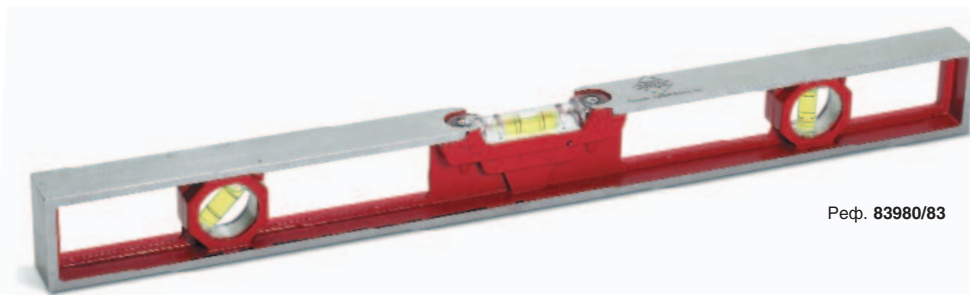

Реф. 83980/83

УРОВЕНЬ ПРОТИВОУДАРНЫЙ ДВОЙНОЕ «Т», 3 пузыря-индикатора

- 40 см.
- 50 см.
- 60 см.
- 80 см.

• Точность измерения: 0,75 мм/м.

• Оснащен дополнительным измерителем для углов 45°.



Реф

10	8413797839807	83980
10	8413797839814	83981
10	8413797839821	83982
10	8413797839838	83983



Реф. 83994/97

УРОВЕНЬ ПРОТИВОУДАРНЫЙ 3x КАПЕЛЬНЫЙ

- 40 см. (двухпузырьковый)
- 50 см.
- 60 см.
- 80 см.

• Точность измерения: 0,5 мм/м.

• Оснащен дополнительным измерителем для углов 45°.

• Корпус из прочного алюминия, удароустойчив с защитой на концах.

• Специальная угловая обработка для нивелирования труб.



Реф

10	8413797839944	83994
10	8413797839951	83995
10	8413797839968	83996
10	8413797839975	83997





Реф. 72923

угловой уровень



Реф

угловой уровень

- Применяется для нивелирования стояков и коммуникаций.
- Состоит:
 - 4 точки магнитного крепления
 - и резиновая прокладка.
- Точность измерения: 1 мм/м.

10 84137970729238 72923



Реф. 70965



Реф. 70966

ВАТЕРПАС



Реф

ВАТЕРПАС (набор из двух труб и шланга длиной 20 м.).

- Градуированная емкость.
- Сохраняется правильное заполнение шланга, что обеспечивает его готовность к последующему использованию.

1 8413797709650 70965

НАБОР ИЗ ДВУХ ТРУБ. Для ватерпаса.

1 8413797709667 70966

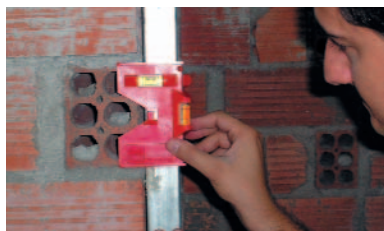



RUBILASER RD2

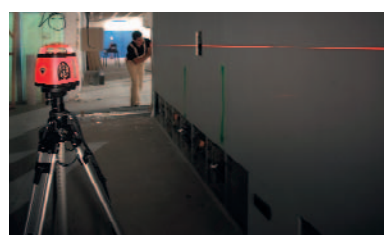

СИСТЕМЫ НИВЕЛИРОВКИ -ЛАЗЕР ПРОФЕССИОНАЛЬНЫЙ



Реф

RUBILASER RD2

1 8413797759839 75983

- Автонивелируемый лазер. Проекция 1 линии Горизонтальная Поворотная 360°, 1 верхняя точка и 1 нижняя точка.
- Электронное автонивелирование по всем осям.
- Защита от влаги и пыли. Для использования внутри и вне помещений.
- Пластиковая защита лазерного диода.
- Лазер класс 2.
- Дальность: до 20 м. (без детектора) и до 500 м. (с детектором).
- В набор входит детектор и пульт управления.
- Точность $\pm 0,1$ мм/м.
- Футляр для безопасной транспортировки.





RUBILASER L4



СИСТЕМЫ НИВЕЛИРОВКИ -ЛАЗЕР ПРОФЕССИОНАЛЬНЫЙ



Реф

RUBILASER L4

1 8413797759846 75984

- Автонивелируемый лазер. Проекция 4 линии (3 горизонтальные и 1 вертикальная), выбираются независимо друг от друга.
- Маятниковое автонивелирование с блокировкой при транспортировке.
- Сумка с приспособлениями для безопасной транспортировки.
- Лазер класс 2.
- Максимальная дальность: от 20 до 50 м.
- Точность измерения: $\pm 0,3$ мм/м.
- Ранг автонивелирования $\pm 5^\circ$.



New



RUBILASER L2D2



Реф. 70975



Реф. 70957

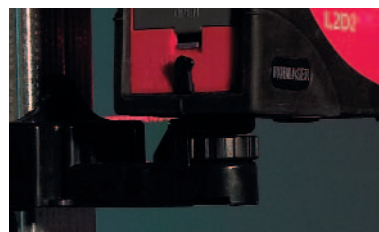
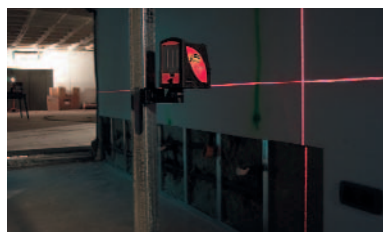

СИСТЕМЫ НИВЕЛИРОВКИ -ЛАЗЕР ПРОФЕССИОНАЛЬНЫЙ



Реф

RUBILASER L2D2

1 8413797759822 75982

- Автонивелируемый лазер. Проекция 2 линии (вертикальная и горизонтальная) и 2 Точки вертикальные (верхняя и нижняя) выбираются независимо друг от друга..
- Маятниковое автонивелирование с блокировкой при транспортировке.
- Сумка с приспособлениями для безопасной транспортировки.
- Компактен.
- Лазер класс 2.
- Максимальная дьяльность: 15 м.
- Точность: $\pm 0,3$ мм/м.
- Ранг автонивелирования $\pm 5^\circ$.

ТРЕНОЖНИК С РЕГУЛЯТОРОМ (100-145 см.)

1 8413797709759 70975

- Треножник с регулятором, дающий возможность регулировать высоту.

СПЕЦИАЛЬНЫЕ ОЧКИ ДЛЯ ЛАЗЕРА

1 8413797709575 70957

- Улучшает зрительное восприятие световой точки на большом расстоянии и при работе под открытым небом.
- С защитным чехлом.



НАБОР RUBILASER-430



Реф. 72924



Реф. 72933

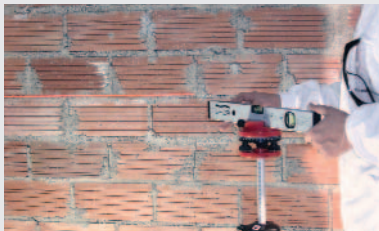

СИСТЕМЫ ЛАЗЕРНОГО НИВЕЛИРОВАНИЯ BASIC LINE



Реф

RUBILASER-430

1 8413797729245 72924

- Строительный уровень снабжённый лазером. Алюминиевый корпус.
- Точечный луч, горизонтальная линия и крест.
- Монтируется на треножник.
- Точность 0,75 мм/м. Отклонение 0.3° (5 мм. на 10 м.).
- Дальность 40 м. Мощность 1 mW.
- Длина волны 633 до 650 нм. I = 50 mA.
- Футляр для транспортировки. 2 батарейки AAA по 1.5 В.

ПЛАТФОРМА

1 8413797729337 72933

- Платформа с фиксатором и нивелиром для установки уровня RUBILASER-430. Радиус вращения 360°.
- Центральная резьба для присоединения к треножнику.

НАБОР RUBILASER-430

1 8413797729221 72922

- Состоит из: RUBILASER-430, ПЛАТФОРМА и ТРЕНОЖНИК.
- Специальные очки для лазера, улучшающие зрительное восприятие лазерной точки на большом удалении и вне помещения.
- Точность: 2 мм/м.
- Включает также удароустойчивый футляр для транспортировки.

СИСТЕМЫ ИЗМЕРЕНИЯ И РАЗМЕТКИ



Широкая гамма рулеток различной длины и ширины, представленная в этом новом каталоге, получила официальные сертификаты собственных измерительных лабораторий фирмы Getmans Boada S.A. К уже известной и признанной специалистами гамме рулеток с корпусом из металлопластмассы, компания разработала новую гамму измерительных рулеток высокой устойчивости к ударам - ANTI-CHOC RUBI.

Все рулетки RUBI® включают в себя ленту, выполненную из металла высокого качества, изогнутую для получения максимальной гибкости и покрытой пластиковым прозрачным материалом для избежания коррозии и износа.

Учитывая проведение измерений на большие расстояния, гамма рулеток комплектуется измерительными лентами RUBI® от 10 до 50 м., корпусом из высокоустойчивого к ударам материала и лентами в fiberglass.

Для облегчения процесса измерения RUBI® предлагает новые ультразвуковые измерительные системы, которые позволяют быстро измерить любую площадь и любой объем.

Также постоянно расширяется гамма отвесов путем совершенствования уже существующих моделей с применением стандартных и магнитных головок, улучшающих их функциональные характеристики, а также наугольников для кладки кирпича.



Реф. 72967



Реф. 72968

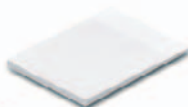

Реф. 75922



ИЗМЕРИТЕЛЬ РАССТОЯНИЙ



Реф

ИЗМЕРИТЕЛЬ РАССТОЯНИЙ

1

8413797729672

72967

- Для измерения расстояния с помощью ультразвука (в см. и дюймах).
- Удобен в использовании, позволяет делать измерения до 13 м., складывает и умножает полученные значения для вычисления площади и объема.
- Защитный чехол.
- Точность измерения: ± 5 мм/м.
- Поставляется в пластиковой упаковке.

ЛАЗЕРНЫЙ ИЗМЕРИТЕЛЬ РАССТОЯНИЙ

1

8413797729689

72968

- Для измерения расстояния с помощью ультразвука и лазерного луча (в см. и дюймах).
- Удобен в использовании, позволяет делать измерения до 22 м., складывает и умножает полученные значения для вычисления площади и объема, а также запоминает эти значения.
- Защитный чехол.
- Точность измерения: ± 5 мм/м.
- Поставляется в пластиковой упаковке.

ЛАЗЕРНЫЙ ДАЛЬНОМЕР LASERMETER M10

10

8413797759228

75922

- Измерение расстояния лазерным лучом высокой точности.
- Высокая видимость точки измерения.
- Лёгкое использование. Измеряет, суммирует и умножает расстояния.
- Включает в себя функцию подсчёта площади и объёма, запоминания расчётов.
- Состоит из:
 - Поясной футляр, защитный силиконовый чехол, калькулятор, блокнот и карандаш.
- Максимальная дальность: 50 метров.
- Точность: ± 2 мм.
- Блистерная упаковка.





РУЛЕТКА ANTICHOC BOX



Реф

Эргономичный корпус из удароустойчивого материала. Сертифицированная точность. Двойной тормоз. Один постоянный тормоз и второй - прогрессирующий, который позволяет избежать удара ленты при скручивании о корпус рулетки.

РУЛЕТКА ANTICHOC BOX

2 м. x 19 мм. В пластиковой упаковке.	10	8413797739305	73930
3 м. x 19 мм. В пластиковой упаковке.	10	8413797739312	73931
5 м. x 19 мм. В пластиковой упаковке.	10	8413797739329	73932
5 м. x 25 мм. В пластиковой упаковке.	10	8413797739336	73933
8 м. x 25 мм. В пластиковой упаковке.	10	8413797739343	73934
2 м. x 19 мм. в корпусе.	10	8413797739350	73935
3 м. x 19 мм. в корпусе.	10	8413797739367	73936
5 м. x 19 мм. в корпусе.	10	8413797739374	73937
5 м. x 25 мм. в корпусе.	10	8413797739381	73938
8 м. x 25 мм. в корпусе.	10	8413797739398	73939

РУЛЕТКА ANTICHOC BOX MIXTO

2 м. 6 Ft. x 19 мм. В пластиковой упаковке.	10	8413797739404	73940
3 м. 10 Ft. x 19 мм. В пластиковой упаковке.	10	8413797739411	73941
5 м. 16 Ft. x 19 мм. В пластиковой упаковке.	10	8413797739428	73942
5 м. 16 Ft x 25 мм. В пластиковой упаковке.	10	8413797739435	73943
8 м. 27 Ft. x 25 мм. В пластиковой упаковке.	10	8413797739442	73944
2 м. 6 Ft. x 19 мм. в корпусе.	10	8413797739459	73945
3 м. 10 Ft. x 19 мм. в корпусе.	10	8413797739466	73946
5 м. 16 Ft. x 19 мм. в корпусе.	10	8413797739473	73947
5 м. 16 Ft x 25 мм. в корпусе.	10	8413797739480	73948
8 м. 27 Ft. x 25 мм. в корпусе.	10	8413797739497	73949

• Рулетки высокой точности, с двойной шкалой: см./дюйм. В Европейском Сообществе поставляются только в Великобританию и Ирландию.

РУЛЕТКА ANTICHOC BOX

5 м. x 25 мм. В футляре.	10	8413797739503	73950
8 м. x 25 мм. В футляре.	10	8413797739510	73951

РУЛЕТКА ANTICHOC BOX С ДВОЙНОЙ СИСТЕМОЙ ТОРМОЖЕНИЯ

5 м. x 19 мм. В пластиковой упаковке.	10	8413797739664	73966
5 м. x 25 мм. В пластиковой упаковке.	10	8413797739671	73967
8 м. x 25 мм. В пластиковой упаковке.	10	8413797739688	73968
5 м. x 19 мм. в корпусе.	10	8413797739602	73960
5 м. x 25 мм. в корпусе.	10	8413797739619	73961
8 м. x 25 мм. в корпусе.	10	8413797739626	73962

РУЛЕТКА ANTICHOC BOX С ДВОЙНОЙ СМЕШАННОЙ СИСТЕМОЙ ТОРМОЖЕНИЯ

5 м. 16 Ft x 19 мм. В пластиковой упаковке.	10	8413797739695	73969
5 м. 16 Ft x 25 мм. В пластиковой упаковке.	10	8413797739701	73970
8 м. 27 Ft. x 25 мм. В пластиковой упаковке.	10	8413797739718	73971
5 м. 16 Ft x 19 мм. в корпусе.	10	8413797739633	73963



РУЛЕТКИ



Реф

Сертифицированные рулетки высокой точности.

РУЛЕТКА

2 м. x 13 мм. В пластиковой упаковке.	10	8413797709766	70976
3 м. x 13 мм. В пластиковой упаковке.	10	8413797709773	70977
5 м. x 19 мм. В пластиковой упаковке.	10	8413797709803	70980
5 м. x 25 мм. В пластиковой упаковке.	10	8413797709933	70993
8 м. x 25 мм. В пластиковой упаковке.	10	8413797709810	70981
2 м. x 13 мм. в корпусе.	10	8413797709780	70978
3 м. x 13 мм. в корпусе.	10	8413797709797	70979
5 м. x 19 мм. в корпусе.	10	8413797709827	70982
5 м. x 25 мм. в корпусе.	10	8413797709940	70994
8 м. x 25 мм. в корпусе.	10	8413797709834	70983

• Сертифицированные рулетки высокой точности.

РУЛЕТКА MIXTO

2 м. 6 Ft. x 13 мм. В пластиковой упаковке.	10	8413797709858	70985
3 м. 10 Ft. x 13 мм. В пластиковой упаковке.	10	8413797709865	70986
5 м. 16 Ft. x 19 мм. В пластиковой упаковке.	10	8413797709872	70987
5 м. 16 Ft x 25 мм. В пластиковой упаковке.	10	8413797709957	70995
8 м. 27 Ft. x 25 мм. В пластиковой упаковке.	10	8413797709889	70988
2 м. 6 Ft. x 13 мм. в корпусе.	10	8413797709896	70989
3 м. 10 Ft. x 13 мм. в корпусе.	10	8413797709902	70990
5 м. 16 Ft. x 19 мм. в корпусе.	10	8413797709919	70991
5 м. 16 Ft x 25 мм. в корпусе.	10	8413797709964	70996
8 м. 27 Ft. x 25 мм. в корпусе.	10	8413797709926	70992

• Рулетки высокой точности, с двойной шкалой: см./дюйм.

• В Европейском Сообществе поставляются только в Великобританию и Ирландию.

РУЛЕТКА В КОРПУСЕ

5 м. x 25 мм.	10	8413797729214	72921
8 м. x 25 мм.	10	8413797729252	72925

ФУТЛЯР ДЛЯ РУЛЕТКИ 5 м. x 25 мм. и 8 м.

10	8413797729207	72920
----	---------------	-------

• Кожаный футляр для любого ремня. для рулеток и рулеток ANTICHOС.





Реф. 73900/03



Реф. 73904/05

ИЗМЕРИТЕЛЬНАЯ ЛЕНТА



Реф

ИЗМЕРИТЕЛЬНАЯ ЛЕНТА

10 м. x 13 мм.	1	8413797739008	73900
20 м. x 13 мм.	1	8413797739015	73901
30 м. x 13 мм.	1	8413797739022	73902
50 м. x 13 мм.	1	8413797739039	73903

- Эргономичный корпус из высокоустойчивого к ударам материала и измерительная лента в fiberglass.

ИЗМЕРИТЕЛЬНАЯ ЛЕНТА ПЛЮС

30 м. x 13 мм.	1	8413797739046	73904
50 м. x 13 мм.	1	8413797739053	73905

- Эргономичный корпус из высокоустойчивого к ударам материала и измерительная лента в fiberglass.
- Система быстрого скручивания ленты.



Реф. 71985

ДЕРЕВЯННАЯ ЛИНЕЙКА



Реф

ДЕРЕВЯННАЯ ЛИНЕЙКА

• Длина 2 м.	10	8413797719857	71985
--------------	----	---------------	-------



Реф. 60999

ИЗМЕРИТЕЛЬ УГЛОВ



Реф

ИЗМЕРИТЕЛЬ УГЛОВ 80 см.

1	8413797609998	60999
---	---------------	-------

- Алюминиевый корпус высокой прочности с вмонтированным уровнем и угломером в 360 градусов с фиксируемой позицией каждые 15 градусов.



Реф. 66913/14



Реф. 70968/69

Реф. 70963/64/67

ОТВЕСЫ			Реф
ОТВЕС МАГНИТНЫЙ "N" 600 гр. • Вес: 600гр. Длина верёвки: 5м. В деревянной коробке. • Ролик деревянный.	6	8413797669138	66913
ОТВЕС МАГНИТНЫЙ "N" 800 гр. • Вес: 800гр. Длина верёвки: 5м. В деревянной коробке. • Ролик деревянный.	6	8413797669145	66914
ОТВЕС 600 • Вес: 600 гр. Длина шнура: 5 м. • Укомплектован деревянным роликом.	6	8413797709643	70964
ОТВЕС 800 • Вес: 800 гр. Длина шнура: 5 м. • Укомплектован деревянным роликом.	6	8413797709674	70967
ОТВЕС 1000 • Вес: 1000 гр. Длина шнура: 5 м. • Укомплектован деревянным роликом.	6	8413797709636	70963
ОТВЕС 600 С МАГНИТОМ • Вес: 600 гр. Длина шнура: 5 м. • Полированный с магнитом большого диаметра.	6	8413797709681	70968
ОТВЕС 800 С МАГНИТОМ • Вес: 800 гр. Длина шнура: 5 м. • Полированный с магнитом большого диаметра.	6	8413797709698	70969



Реф. 60992/94

НАУГОЛЬНИК			Реф
НАУГОЛЬНИК 40 см.	1	8413797609929	60992
60 см.	1	8413797609936	60993
80 см.	1	8413797609943	60994
• Наугольник 40 x 20 мм., высокая точность измерения.			



НАБОР ДЛЯ УКЛАДКИ 1 3 8413797699029 69902

- Гребенка 28 см. - 6 x 6 мм. (Реф. 65982).
- Гребенка 28 см. - 10 x 10 см. (Реф. 65985).
- Резиновая гладилка для швов. (Реф. 65970).
- Молоток из белой резины 500 г. (Реф. 65913).
- Уровень типа крыла самолета 60 см. (Реф. 70961).
- Рулетка 5 м. x 19 мм. (Реф. 70982).
- Шприц - пистолет для швов 750 куб.мм. (Реф. 65990).
- Маркер для швов. (Реф. 72963).
- Маркер для отверстий. (Реф. 70940).
- Пластмассовый поддон.
- Жилет RUBI®.

НАБОР ДЛЯ УКЛАДКИ 2 3 8413797699005 69900

- Гребенка 28 см. - 6 x 6 мм. (Реф. 65966).
- Гребенка 28 см. - 10 x 10 см. (Реф. 65968).
- Резиновая гладилка для швов. (Реф. 65971).
- Молоток из белой резины 500 г. (Реф. 65905).
- Уровень типа крыла самолета 60 см. (Реф. 70961).
- Рулетка 5 м. x 19 мм. (Реф. 70982).
- Шприц - пистолет для швов 750 куб.мм. (Реф. 65990).
- Маркер для швов. (Реф. 72963).
- Маркер для отверстий. (Реф. 70940).
- Пластмассовый поддон.
- Жилет RUBI®.

НАБОР ДЛЯ УКЛАДКИ 3 3 8413797699012 69901

- Гребенка 28 см. - 6 x 6 мм. (Реф. 72907).
- Гребенка 28 см. - 10 x 10 см. (Реф. 72909).
- Резиновая гладилка для швов. (Реф. 65970).
- Молоток из белой резины 500 г. (Реф. 65913).
- Уровень типа крыла самолета 60 см. (Реф. 70961).
- Рулетка 5 м. x 19 мм. (Реф. 70982).
- Шприц - пистолет для швов 750 куб.мм. (Реф. 65990).
- Маркер для швов. (Реф. 72963).
- Маркер для отверстий. (Реф. 70940).
- Пластмассовый поддон.
- Жилет RUBI®.

СТРОИТЕЛЬНЫЙ НАБОР 1 3 8413797699043 69904

- PFM22-165. (Реф. 37116).
- PFM10-140. (Реф. 35914).
- Стальная гладилка 30 см. (куб.мм). (Реф. 65950).
- Молоток на деревянной ручке 1000 г. (Реф. 71987).
- Рулетка 5 м. x 19 мм. (Реф. 70982).
- Зубило 300 мм. (Реф. 70917).
- Наконечники 300 мм. (Реф. 70936).
- Прямоугольный уровень 60 см. (Реф. 70946).
- Отвес 800 г. (Реф. 70967).
- Рулон веревки 1,7 мм. x 50 м. (Реф. 80933).
- Стандартный карандаш. (Реф. 65979).
- Пластмассовый поддон.
- Жилет RUBI®.

СТРОИТЕЛЬНЫЙ НАБОР 2 3 8413797699050 69905

- PFM23-185B. (Реф. 37268).
- PFM09-140. (Реф. 35814).
- Стальная гладилка 30 см. (куб.мм). (Реф. 65950).
- Молоток на деревянной ручке 1000 г. (Реф. 71987).
- Рулетка 5 м. x 19 мм. (Реф. 70982).
- Зубило 300 мм. (Реф. 70917).
- Наконечники 300 мм. (Реф. 70936).
- Прямоугольный уровень 60 см. (Реф. 70946).
- Отвес 800 г. (Реф. 70967).
- Рулон веревки 1,7 мм. x 50 м. (Реф. 80933).
- Стандартный карандаш. (Реф. 65979).
- Пластмассовый поддон.
- Жилет RUBI®.

*До окончания товарного запаса. Может быть заменён эквивалентной продукцией.





СТРОИТЕЛЬНЫЙ НАБОР 3

3 8413797699067 69906

- PFM24-180. (Реф. 37318).
- PFM09-140. (Реф. 35814).
- **Стальная гладилка 30 см. (куб.мм).** (Реф. 65950).
- Молоток на деревянной ручке 1000 г. (Реф. 71987).
- Рулетка 5 м. х 19 мм. (Реф. 70982).
- Зубило 300 мм. (Реф. 70917).
- Наконечники 300 мм. (Реф. 70936).
- Прямоугольный уровень 60 см. (Реф. 70946).
- Отвес 800 г. (Реф. 70967).
- Рулон веревки 1,7 мм. х 50 м. (Реф. 80933).
- Стандартный карандаш. (Реф. 65979).
- Пластмассовый поддон.
- Жилет RUBI®.



СТРОИТЕЛЬНЫЙ НАБОР 5

3 8413797699036 69903

- PFP22-165. (Реф. 77116).
- PFP10-140. (Реф. 75914).
- **Стальная гладилка 28 см. Rubiflex.** (Реф. 72917).
- **Молоток на деревянной Rubiflex 1000 г.** (Реф. 71990).
- Рулетка 5 м. х 19 мм. (Реф. 70982).
- Зубило 300 мм. (Реф. 70917).
- Наконечники 300 мм. (Реф. 70936).
- Прямоугольный уровень 60 см. (Реф. 70946).
- Отвес 800 г. (Реф. 70967).
- Рулон веревки 1,7 мм. х 50 м. (Реф. 80933).
- Стандартный карандаш. (Реф. 65979).
- Пластмассовый поддон.
- Жилет RUBI®.



НАБОР ДЛЯ УКЛАДКИ КЕРАМИКИ

1 8413797699326 69932

- **Ручной стандартный плиткорез НОВВУ-40 в футляре.** (Реф. 10925)
- Кельма 6x6 РПО. (Реф. 65991)
- Кельма R-10 РПО. (Реф. 65994)
- Расшивки 3 мм. (Упаковка 200шт.). (Реф. 02902)
- Шпатель 35 см. (Реф. 65935)
- Губка RUBINET®. (Реф. 20905)
- Восковый красный карандаш. (Реф. 80937)
- Наколенники FLEX. (Реф. 81988)



НАБОР ПРИСПОСОБЛЕНИЙ ДЛЯ УКЛАДКИ 1

8413797699333 69933

- Губка RUBINET®. (Реф. 20905)
- Гладилка резиновая для швов РП. (Реф. 65970)
- Кельма 6x6 РПО. (Реф. 65991)
- Кельма R-10 РПО. (Реф. 65994)
- Щипцы для керамики. (Реф. 65926)
- Маркер линий MASTER-N. (Реф. 75925)
- Расшивки 3 мм (Упаковка 200 шт.). (Реф. 02902)
- Расшивки 5 мм. (Упаковка 500 шт.). (Реф. 02950)
- Восковый красный карандаш. (Реф. 80937)

Другие комбинации возможны в случае специального заказа.

*До окончания товарного запаса. Может быть заменён эквивалентной продукцией.



Инструменты для штамповки бетона



Откликнувшись на всё более возрастающий спрос на применение и производство декоративного штампованного бетона для внешних покрытий, RUBI®, основываясь на своём богатом опыте, разработала новую гамму специализированного инструмента.

Гамма инструментов RUBI® для штамповки бетона включает в себя все необходимые для

высококласной финальной отделки инструменты.

Изготовленные из нержавеющей стали, карбида стали или магния различные гладилки были разработаны специально для использования в различных процессах укладки штампованного бетона.

Среди различных инструментов стоит особо отметить переходник и набор

телескопических черенков, изготовленных из алюминия и снабжённых особым механизмом, облегчающим работу с гладилками на расстоянии, предотвращая их погружение в бетон. Данный набор позволяет работать на расстоянии в 6м, не наступая на свежий бетон. Помимо этого, штамповочные формы RUBI® позволяют легко и качественно воссоздавать на бетоне настоящую текстуру материала.



Реф. 83952



Реф. 83953



Реф. 83963



Реф. 83966



Реф. 83965



Реф. 83962



Реф. 83954



Реф. 83938



ИНСТРУМЕНТЫ ДЛЯ РАБОТЫ С БЕТОНОМ



Реф

Высококачественные инструменты для настила декорированного бетона.

ЗУБИЛО ПРЯМОЕ 5 см. - 600 гр.	6	264	8413797839524	83952
зубило волнистое 5 см. для завершения отделки швов неправильной формы.	6	264	8413797839531	83953
ЗУБИЛО ПРЯМОЕ 10 см. - 725 гр.	6	-	8413797839630	83963
зубило волнистое 10 см. для завершения отделки швов неправильной формы.	6	-	8413797839661	83966
<ul style="list-style-type: none"> • Изготовлен из алюминия. • Для маркировки швов после формовки бетона. 				

ПРЕСС-ТРАМБОВКА 18 x 18 см. - 5800 гр.	1	-	8413797839609	83960
<ul style="list-style-type: none"> • Высококачественные инструменты для настила декорированного бетона. • Включает деревянный черенок 34 x 1200 мм. 				

КАНТОВАЛЬНАЯ ПИЛА 25 x 7,5 см. INOX	6	-	8413797839623	83962
Окантовщик ровный 25 x 7,5 см. INOX	6	-	8413797839654	83965
<ul style="list-style-type: none"> • Окантовщик ровный: Для отделки после растяжки швов. • Окантовщик из высококачественной, нержавеющей стали. Для обработки краёв и углов покрытия. 				

ГЛАДИЛКА 2-Х МЫСОВАЯ КРУГЛАЯ 50 x 12 см.	2	-	8413797839388	83938
ГЛАДИЛКА 2-Х МЫСОВАЯ КРУГЛАЯ 38 x 13 см.	2	-	8413797839548	83954
<ul style="list-style-type: none"> • Стальная износоустойчивая пластина. • Для нанесения отвердителя на бетон. 				

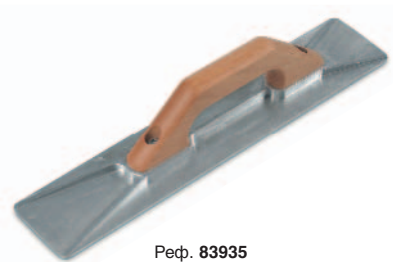

Реф. 83935

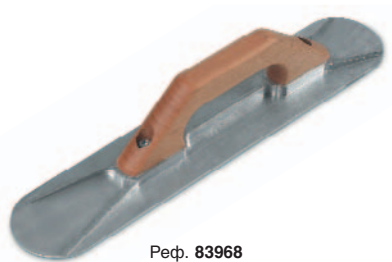

Реф. 83968



Реф. 83967



Реф. 83936*



Реф. 83937*



Реф. 83960



ИНСТРУМЕНТЫ ДЛЯ РАБОТЫ С БЕТОНОМ



Реф

Высококачественные инструменты для настила декорированного бетона.

ТЕРКА РУЧНАЯ МАГНЕЗИЕВАЯ 40 x 8 см.	6	120	8413797839357	83935
ГЛАДИЛКА С ЗАКРУГЛЕННЫМИ КОНЦАМИ, РУЧКА 40 x 8 см.	6	120	8413797839685	83968
<ul style="list-style-type: none"> • Магнелиевая основа. • Для ручного выравнивания бетона. 				
ЖИДКОСТЬ ДЛЯ СНЯТИЯ ФОРМ СО ШТАМПОВАННЫХ ПОВЕРХНОСТЕЙ 5Л.	3	90	8413797839678	83967
<ul style="list-style-type: none"> • Жидкость для снятия форм со штампованного бетона. • Применять на раствор и свежий бетон. • Дозируется пистолетом-пульверизатором. • Продуктивность: 30-35 м²/л. 				
ГЛАДИЛКА 2-Х МЫСОВАЯ КРУГЛАЯ 91 x 12 см.	1	-	8413797839371	83937
<ul style="list-style-type: none"> • Стальная износостойчивая пластина. • Для нанесения отвердителя на бетон. • Используется со стыковкой (Реф. 83961) и телескопическим черенком (Реф. 83964) или с набором из 3 телескопических черенков (Реф. 83939). • переходник и черенки не включены. 				
ТЕРКА МАГНИЕВАЯ 100 x 22 см.	1	-	8413797839364	83936
<ul style="list-style-type: none"> • Магнелиевая основа. • Для подготовки бетона к нанесению отвердителя. • Используется со стыковкой (Реф. 83961) и телескопическим черенком (Реф. 83964) или с набором из 3 телескопических черенков (Реф. 83939). • переходник и черенки не включены. 				



Реф. 84946



Реф. 83961



Реф. 83958



Реф. 83957



Реф. 83959

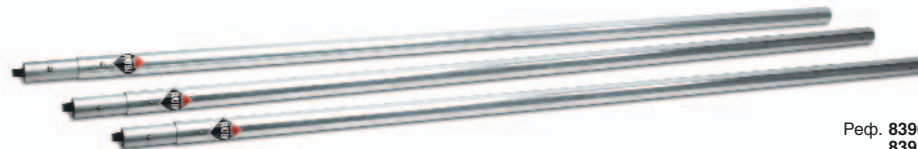

Реф. 84947

Реф. 83964
83939**ИНСТРУМЕНТЫ ДЛЯ РАБОТЫ С БЕТОНОМ****Реф****Высококачественные инструменты для настила декорированного бетона.**

КАНАВОЧНЫЙ МАСТЕРОК 150 x 150 x 38 мм. Нержавеющая сталь.	6	8413797839586	83958
КАНАВОЧНЫЙ МАСТЕРОК 150 x 150 x 25 мм. Нержавеющая сталь.	6	8413797839579	83957
КАНАВОЧНЫЙ МАСТЕРОК 150 x 75 x 12 мм. Нержавеющая сталь.	6	8413797839593	83959
• Для нанесения разделительных линий и водостоков различного размера.			
КРЕПЛЕНИЕ. УДЛИНЯЕМОЕ. Ø 45 мм. АЛЛЮМИНИЙ	1	8413797839616	83961
• Стыковка из лёгкого, прочного алюминия.			
• Внутренний механизм позволяет поднимать переднюю или заднюю часть гладилки, не позволяя ей погружаться в бетон.			
КРЕПЛЕНИЕ. УДЛИНЯЕМОЕ. Ø 45 мм. x 1950 мм. АЛЛЮМИНИЙ	1	8413797839647	83964
• Алюминиевый телескопический черенок с особой системой крепления пружин кнопками.			
• Позволяет использовать гладилки, не наступая на поверхность бетона.			
НАБОР 3 РУКОЯТКИ. УДЛИНЯЮЩИЕСЯ Ø 45 мм. x 1950 мм. АЛЛЮМИНИЙ	1	8413797839395	83939
• Набор из 3 алюминиевых телескопических черенков с особой системой крепления пружин кнопками.			
• Соединение черенков позволяет использовать гладилки на расстоянии 6м, не наступая на поверхность бетона.			
Текстурный валик	6	8413797849462	84946
• Для отделки углов и краёв поверхности в стиле «рустик».			
ВАЛИК АНТИСКОЛЬЖЕНИЕ	1	8413797849479	84947
• Для обработки гладких поверхностей дворов, рамп и тд. Предотвращает скольжение.			
• Латунь. Рукоятка – крашенное железо 55 x 230 мм.			

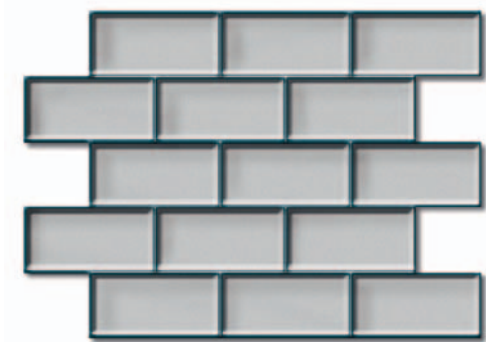

Реф. 84930/38

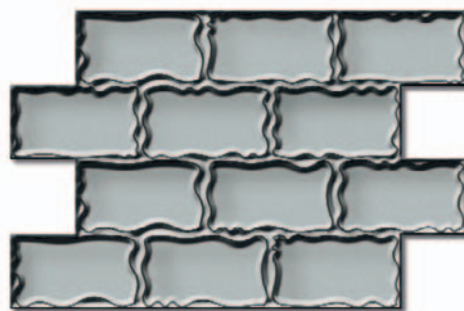

Реф. 84931/39

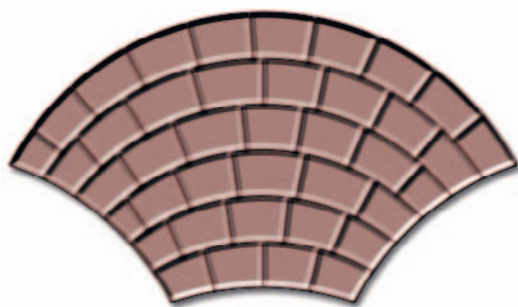

Реф. 84932/40



Реф. 84933/41



ИНСТРУМЕНТЫ ДЛЯ РАБОТЫ С БЕТОНОМ



Реф

Формы RUBI® – это инструмент разработанный для перенесения трёхмерного рисунка на бетон. Формы передают текстуру натурального камня, и различного типа керамики. Различные текстуры и рисунки форм RUBI® можно комбинировать, используя различные цвета и оттенки бетона. Штамповочные формы RUBI® разработаны для максимальной лёгкости и эффективности их использования.

ПРЕСС-ФОРМА КАМЕНЬ ДЛЯ МОЩЕНИЯ НОВЫЙ

• Размеры: 68 x 48,5 x 2,2 см.

3,6 кг.

1

8413797849301

84930

ПРЕСС-ФОРМА КАМЕНЬ ДЛЯ МОЩЕНИЯ НОВЫЙ ГИБКАЯ

• Размеры: 68 x 48,5 x 1 см. ГИБКИЙ.

1,6 кг.

1

8413797849387

84938

ПРЕСС-ФОРМА КАМЕНЬ ИЗНОШЕННЫЙ ПРЯМОЙ

• Размеры: 82 x 50,5 x 2,2 см.

4,3 кг.

1

8413797849318

84931

ПРЕСС-ФОРМА КАМЕНЬ ИЗНОШЕННЫЙ ПРЯМОЙ ГИБКАЯ

• Размеры: 82 x 50,5 x 1 см. ГИБКИЙ.

1,8 кг.

1

8413797849394

84939

ПРЕСС-ФОРМА КАМЕНЬ ДЛЯ МОЩЕНИЯ НОВЫЙ

• Размеры: 119 x 67,5 x 2,2 см.

6,5 кг.

1

8413797849325

84932

ПРЕСС-ФОРМА КАМЕНЬ ДЛЯ МОЩЕНИЯ НОВЫЙ ГИБКАЯ

• Размеры: 119 x 67,5 x 1 см. ГИБКИЙ.

2,8 кг.

1

8413797849400

84940

ПРЕСС-ФОРМА КАМЕНЬ НАТУРАЛЬНЫЙ 1

• Размеры: 77 x 63,5 x 2,2 см.

4,1 кг.

1

8413797849332

84933

ПРЕСС-ФОРМА КАМЕНЬ НАТУРАЛЬНЫЙ 1 ГИБКАЯ

• Размеры: 77 x 63,5 x 1 см. ГИБКИЙ.

1,8 кг.

1

8413797849417

84941

• Рекомендуется совместное использование форм Натуральный Камень 1 и Натуральный камень 2.

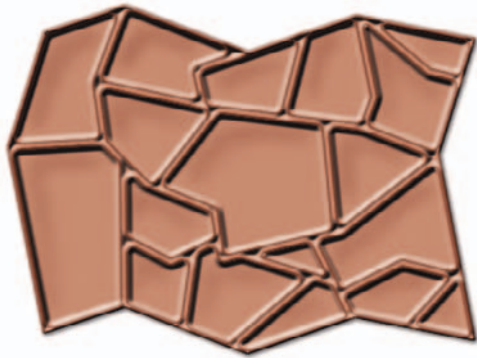

Реф. 84934/42



Реф. 84935/43

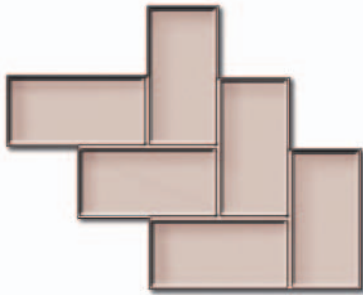

Реф. 84936/44

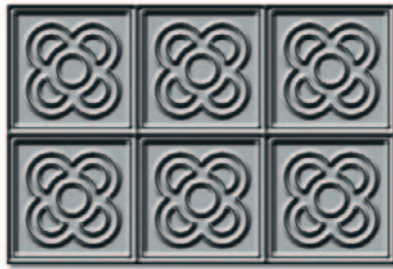

Реф. 84937/45

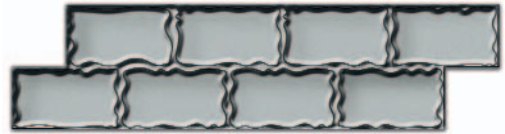

Реф. 84928/29



ИНСТРУМЕНТЫ ДЛЯ РАБОТЫ С БЕТОНОМ



Реф

ПРЕСС-ФОРМА КАМЕНЬ НАТУРАЛЬНЫЙ 2

• Размеры: 77 x 63,5 x 2,2 см.

4,1 кг.

1

8413797849349

84934

ПРЕСС-ФОРМА КАМЕНЬ НАТУРАЛЬНЫЙ 2 ГИБКАЯ

• Размеры: 77 x 63,5 x 1 см. ГИБКИЙ.

1,8 кг.

1

8413797849424

84942

• Рекомендуется совместное использование форм Натуральный Камень 1 и Натуральный камень 2.

ПРЕСС-ФОРМА КЕРАМИКА 30 x 15 ПРЯМАЯ

• Размеры: 90,5 x 60,5 x 2,2 см.

5,3 кг.

1

8413797849356

84935

ПРЕСС-ФОРМА КЕРАМИКА 30 x 15 ПРЯМАЯ ГИБКАЯ

• Размеры: 90,5 x 60,5 x 1 см. ГИБКИЙ.

2,3 кг.

1

8413797849431

84943

ПРЕСС-ФОРМА КЕРАМИКА 30 x 15 ЧЕРЕНОЧНАЯ

• Размеры: 88,5 x 54,5 x 2,2 см.

2,7 кг.

1

8413797849363

84936

ПРЕСС-ФОРМА КЕРАМИКА 30 x 15 ЧЕРЕНОЧНАЯ ГИБКАЯ

• Размеры: 88,5 x 54,5 x 1 см. ГИБКИЙ.

1,1 кг.

1

8413797849448

84944

ПРЕСС-ФОРМА ПЛИТКА АСЕРА 20 x 20

• Размеры: 59 x 39 x 2,2 см.

3,0 кг.

1

8413797849370

84937

ПРЕСС-ФОРМА ПЛИТКА АСЕРА 20 x 20 ГИБКАЯ

• Размеры: 59 x 39 x 1 см. ГИБКИЙ.

1,3 кг.

1

8413797849455

84945

ФОРМА ФИНАЛЬНАЯ

• Размеры: 98 x 20 x 2,2 см.

2,4 кг.

1

8413797849288

84928

ФОРМА ФИНАЛЬНАЯ ГИБКАЯ

• Размеры: 98 x 20 x 2,2 см. ГИБКИЙ.

1,7 кг.

1

8413797849295

84929





KIT-30



РОСКЕТ БЕЗ ФУТЛЯРА



РОСКЕТ В ФУТЛЯРЕ





РАСШИВКИ

ПАЛ БОКСЫ	СОДЕРЖАНИЕ	РАЗМЕРЫ		Реф
Kit 30 В ФУТЛЯРЕ МАЛЫЙ ПАЛ БОКС	(Реф. 12918) x 24 шт.	60 x 40 x 120 см. (23" x 15" x 47")	8413797699517	69951
ПАЛ БОКСЫ РОСКЕТ 40 БЕЗ ФУТЛЯРА	(Реф. 12980) x 38 шт.	60 x 40 x 120 см. (23" x 15" x 47")	8413797699616	69961
ПАЛ БОКСЫ РОСКЕТ 50 БЕЗ ФУТЛЯРА	(Реф. 12985) x 38 шт.	70 x 40 x 120 см. (27" x 15" x 47")	8413797699623	69962
ПАЛ БОКСЫ РОСКЕТ 40 В ФУТЛЯРЕ	(Реф. 12981) x 27 шт.	60 x 40 x 120 см. (23" x 15" x 47")	8413797699609	69960
ПАЛ БОКСЫ РОСКЕТ 50 В ФУТЛЯРЕ	(Реф. 12986) x 27 шт.	70 x 40 x 120 см. (27" x 15" x 47")	8413797699630	69963
ПАЛ БОКСЫ РАСШИВКИ	*	80 x 40 x 120 см. (31" x 15" x 47")	8413797021608	02160

*Содержание Pal Box расшивок

*Замена Pal Box с расшивками (реф.02160) осуществляется при помощи Column Box - Зап.части Pal Box. См. стр. 116.

	L			Реф
X	1 mm. - 1/32"	48	300	02173
	1,5 mm. - 1/16"	42	300	02174
	2 mm. - 2/32"	66	300	02175
	3 mm. - 1/8"	54	200	02177
	4 mm. - 5/32"	36	200	02179
	5 mm. - 3/16"	42	100	02180
	6 mm. - 1/4"	24	100	02182
	7 mm. - 9/32"	22	100	02183
	8 mm. - 5/16"	36	50	02184
	9 mm. - 3/8"	24	50	02185
	10 mm. - 13/32"	24	50	02186
7,5 mm. - 5/16"	36	500	02189	



Реф. 90311*/12*



Реф. 90305



Реф. 90368



Реф. 90313

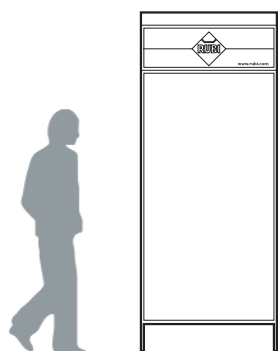

245 x 97 x 60 см.

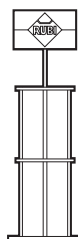

180 x 55 x 40 см.





81 x 34 x 28 см.





16,5 x 41 x 20,5 см.

СТЕНДЫ

			Реф
ОСНОВНОЙ СТЕНД 1.000 мм. в комплект не входит поддон и решётки (Реф. 90570, Реф. 90606).	1	8413797903119	90311
ОСНОВНОЙ СТЕНД 650 мм. в комплект не входит поддон и решётки (Реф. 90571, Реф. 90607).	1	8413797903133	90312
СТЕНД ДЛЯ РУЧНЫХ СТАНКОВ	1	8413797903058	90305
СТЕНД ДЛЯ УРОВНЕЙ	1	8413797903683	90368
СТЕНД ДЛЯ МЕТЧИКОВ И ЗУБИЛ	1	8413797903133	90313

ВСПОМОГАТЕЛЬНОЕ ОБОРУДОВАНИЕ ДЛЯ СТЕНДОВ

			Реф
ПОДНОС СТЕНДА ОБЩ. 1.000 мм.	1	8413797905700	90570
СЕТКА СТЕНДА ОБЩ. 1.000 мм.	1	8413797906066	90606
ПОДНОС СТЕНДА ОБЩ. 650 мм.	1	8413797905717	90571
СЕТКА СТЕНДА ОБЩ. 650 мм.	1	8413797906073	90607

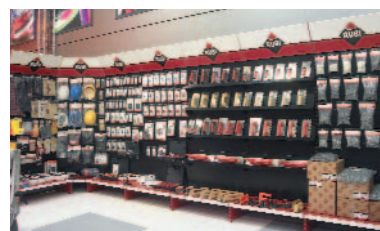
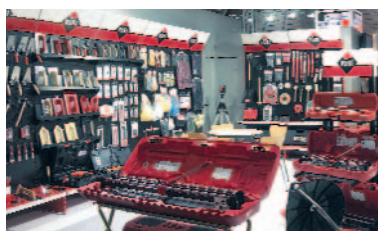
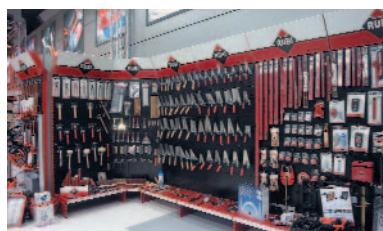

RUBITOLS®

Ручное Строительное Оборудование и Ручной Инструмент.



В каталоге **RUBITOLS, Ручное Строительное Оборудование и Ручной Инструмент** профессионалы-строители познакомятся с самым большим ассортиментом на рынке гаммы плиткорезов, гильотин для стройматериалов, ручных строительных инструментов, алмазными коронками, системами нивелирования и измерения.

RUBITOLS®

Строительный Электроинструмент.



В каталоге **RUBITOLS Строительный Электроинструмент RUBI®** предлагает большой выбор электроплиткорезов, УШМ, строительных миксеров, чистящего и строительного оборудования.

RUBIQUIP®

Индивидуальное Профессиональное Снаряжение.

RUBIDERMO®

Интегральная Система Защиты Кожи.



В общем каталоге **RUBIQUIP, Индивидуальное Профессиональное Снаряжение** и **RUBIDERMO, Интегральная Система Защиты Кожи RUBI®** предлагает профессионалам спецодежду и средства индивидуальной защиты, которые помогают предотвратить профессиональные травмы и заболевания.

RUBINET®

Средства и Инструменты для Ухода и Чистки Керамической Плитки.



И наконец, в каталоге **RUBINET, Средства и Инструменты для Ухода и Чистки Керамической Плитки** мы предлагаем широкий выбор средств для обработки поверхностей из различного вида керамики, а также гранита и мрамора. Вы также познакомитесь с инструментами и приспособлениями для правильного использования этих средств.

Запросите интересующий Вас каталог на www.rubi.com



RUBI® представляет новый Клуб RUBI® для профессионалов со всего мира.

Бесплатная доставка новых каталогов коллекции “Библиотека RUBI® по стройматериалам”, талоны на скидки, скидки на местах, доступ к сервисному обслуживанию в клубе Club RUBI® по интернету и участие в конкурсах и лотереях являются одними из немногих преимуществ клуба Club RUBI®.

Club RUBI®, созданный для строителей-профессионалов, работает в полной мере в таких странах как: Испания, Португалия, Италия, Франция, США и Германия, жители которых являются полноправными участниками клуба.



Мы уверены, что рекламные кампании, предусмотренные на этот год, будут с энтузиазмом приняты нашими клиентами.

Если Вы проживаете в одной из стран, где есть наше Представительство, и Вы хотите стать членом Клуба, Вам просто нужно заполнить анкету, которая размещена на следующей странице, и послать ее в Представительство RUBI®.



Если Вы не проживаете ни в одной из этих стран и желаете стать членом этого нового клуба, то Вы можете бесплатно зарегистрироваться в www.rubi.com, чтобы иметь возможность доступа к услугам клуба Club RUBI®. Ваши данные нам будут необходимы для того, чтобы известить Вас об открытии клуба в Вашей стране.

Адреса филиалов куда необходимо отправить прилагаемый купон по почте, электронной почте или факсом, указаны на последней обложке.



Мы уверены, что Вам, как профессионалам, нужна информация о последних разработках в области инструментов, станков и приспособлений, которые помогут Вам повысить качество и эффективность проводимых работ. Вступайте в Клуб RUBI® и наслаждайтесь преимуществами получения новейшей информации в области строительства, а также получения специальных эксклюзивных условий только для Членов Клуба. Вы можете стать членом клуба RUBI® через сеть Интернет, для этого просто зарегистрируйтесь на нашей странице www.rubi.com. В последующем Вы сможете сами решать как поступить с предложенной Вам информацией, письменно извещая нас по адресу: Germans Boada, S.A, Avda. Olimpiades, 89-91, Pol. Ind. Can Roses, 08191 RUBI. Spain. Вы получите от нас подарок, даже если просто ответите на вопросы анкеты и пришлете ее нам.

Имя и фамилия:
 Адрес:
 Город:Провинция:
 Страна:Почтовый индекс:
 Телефон:Дата рождения:
 Профессия:Специализация (характер работы):
 E-mail:

Нет Да, Я хотел бы вступить в Клуб RUBI®.

У Вас есть продукция RUBI®? Да Нет

Если Да, то ответьте, пожалуйста, на следующий вопрос: **Какая у Вас продукция RUBI®?**



Ручной плиткорез.



Инструменты для сверления отверстий в плитке, керамическом граните и других материалах.



Электрическое оборудование для укладки и ухода за поверхностью.



Станок для резки строительных материалов.



Электрический плиткорез.



RUBIQUIP®: спецодежда и СИЗ.



Углошлифовальные машины, штроборезы и пылесос



Алмазные диски.
 Абразивные диски.



RUBINET®: Средства и аксессуары для чистки, предохранения и ухода за керамической плиткой.

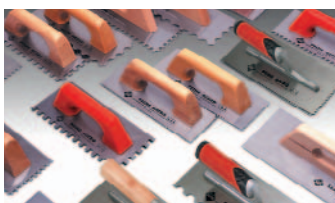

Профессиональные инструменты и приспособления для укладки плитки.

Оцените продукцию RUBI® по следующим категориям?

	Очень хорошо	Хорошо	Обычно	Плохо
Цена	<input type="checkbox"/>	<input type="checkbox"/>	<input type="checkbox"/>	<input type="checkbox"/>
Простота в использовании	<input type="checkbox"/>	<input type="checkbox"/>	<input type="checkbox"/>	<input type="checkbox"/>
Долговечность	<input type="checkbox"/>	<input type="checkbox"/>	<input type="checkbox"/>	<input type="checkbox"/>

Отправьте эту анкету по адресам, указанным на предыдущей странице.

Инструмент каких других марок Вы обычно используете в своей работе?

.....

УКАЗАТЕЛЬ РЕФЕРЕНЦИЙ ПО СТРАНИЦАМ

Реф	Стр.	Реф	Стр.	Реф	Стр.	Реф	Стр.	Реф	Стр.	Реф	Стр.	Реф	Стр.
1804	37	2176	116	4908	47	4991	40	13972	21	25908	68	36511	78
1805	37	2177	116	4909	51	4992	40	13973	21	25909	68	36512	78
1940	33	2178	116	4910	45	4993	40	13992	21	25954	25	36609	78
1945	28/33	2179	116	4911	45	4994	44	13993	21	25955	25	36610	78
1946	28/33	2180	116	4912	45	4995	40	15017	37	25956	25	36611	78
1947	29/33	2182	116	4913	45	4996	44	15109	37	25957	25	36612	78
1948	29/33	2183	116	4914	45	4997	44	15652	37	25958	25	36705	79
1949	30/33	2184	116	4915	45	4998	47	15752	37	25959	25	36706	79
1950	28	2185	116	4916	45	5900	55	15925	36/41	35012	74	36808	79
1951	32	2186	116	4918	46	5910	55	15926	36/41	35014	74	36809	79
1952	30	2187	116	4919	51	5915	56	15927	36/41	35016	74	36810	79
1953	32	2188	116	4920	50	5925	55	15970	8	35118	74	36912	79
1958	28/33	2189	116	4922	50	5931	55	15975	9	35120	74	36914	79
1959	31	2274	116	4923	50	5945	56	15980	8	35121	74	36916	79
1960	33	2279	116	4924	50	5955	56	15981	8	35122	74	37001	79
1961	28	2284	117	4925	51	5960	57	15985	9	35124	74	37002	79
1962	31	2289	117	4927	51	5972	105	16817	37	35218	74	37115	80
1963	32	2373	117	4928	51	5975	25	16872	37	35219	74	37116	80
1964	30	2374	117	4929	51	7933	37	16916	10	35220	74	37118	80
1965	31	2375	117	4930	47	7935	35	16917	10	35221	74	37190	80
1966	32	2376	117	4931	47	10530	111	16940	7	35222	74	37258	80
1970	29	2377	117	4932	47	10531	111	16950	7	35224	74	37268	80
1971	29	2378	117	4933	47	10607	88	16955	7	35322	75	37279	80
1974	32	2379	117	4934	47	10665	69	16960	7	35323	75	37290	80
1975	32	2380	117	4936	47	10685	25	16970	7	35324	75	37312	81
1976	32	2382	117	4938	42	10690	98	16990	37	35325	75	37314	81
1977	32	2383	117	4939	42	10960	97	17154	37	35416	75	37316	81
1978	32	2384	117	4940	42	10961	97	17280	34	35418	75	37318	81
1979	32	2385	117	4941	42	10962	97	17813	37	35419	75	37320	81
1980	29	2386	117	4942	42	12900	25	17850	34	35420	75	37322	81
1991	31	2387	117	4943	42	12901	25	17880	37	35421	75	37324	81
1992	31	2388	117	4944	42	12905	19	17881	37	35422	75	37418	81
1993	31	2389	117	4945	42	12906	19	17882	37	35423	75	37419	81
1994	31	2901	114	4946	42	12907	19	17883	37	35424	75	37420	81
1995	30	2902	114	4947	42	12908	19	17884	37	35516	75	37520	81
1996	30	2903	114	4948	42	12916	25	17885	37	35518	75	37610	81
2000	114	2904	114	4949	42	12918	25	17886	37	35520	75	37611	81
2001	114	2905	114	4950	43	12919	19	17887	37	35522	75	37612	81
2002	114	2911	114	4951	43	12920	19	17925	11	35616	76	37706	82
2003	114	2912	114	4952	42	12923	37	17926	11	35618	76	37918	83
2004	114	2923	115	4953	42	12924	35	17935	13	35620	76	37920	83
2030	114	2924	115	4954	42	12925	23	17936	13	35720	76	38014	83
2031	114	2925	115	4955	42	12926	23	17946	35	35722	76	38108	83
2032	114	2926	115	4956	42	12930	23	17949	13	35812	76	38211	83
2033	114	2927	117	4957	42	12931	23	17970	17	35813	76	38311	83
2034	114	2928	117	4958	42	12935	23	17971	17	35814	76	38414	83
2035	114	2929	117	4959	42	12936	23	17974	17	35815	76	38416	83
2036	114	2930	117	4960	40	12968	23	17978	15	35816	76	38612	82
2037	114	2931	117	4961	42	12969	23	17979	15	35913	76	38713	82
2038	114	2932	117	4962	40	12970	23	18820	34	35914	76	38813	82
2039	114	2933	117	4963	46	12971	23	18821	34	35915	76	38917	82
2063	115	2934	117	4964	40	12978	22	18822	34	35916	76	38918	82
2064	115	2935	117	4965	40	12979	22	18930	5	36012	77	39030	82
2065	115	2936	117	4966	40	12980	24	18933	37	36014	77	39040	82
2066	115	2937	117	4967	40	12981	24	18940	5	36016	77	39050	82
2123	116	2938	117	4968	40	12985	24	18950	5	36018	77	39116	82
2124	116	2939	117	4970	46	12986	24	18955	5	36118	77	50134	49
2125	116	2940	117	4971	46	12990	23	18960	5	36120	77	50900	48
2126	116	2942	115	4972	46	12991	23	18980	35	36122	77	50902	48
2127	116	2943	115	4973	46	12992	23	18981	34	36124	77	50903	48
2128	116	2944	115	4974	46	12993	23	19901	108	36215	77	50906	49
2129	116	2945	115	4975	46	12995	22	20905	93	36218	77	50907	49
2130	116	2950	115	4976	46	12996	22	20906	93	36220	77	50909	49
2131	116	2951	115	4977	46	12997	22	20917	93	36226	77	50910	45
2132	116	2952	114	4978	44	12998	22	20918	93	36228	77	50912	49
2133	116	2953	114	4979	44	13925	24	20922	99	36324	77	50915	48
2134	116	2954	114	4980	44	13926	24	20991	93	36326	77	50917	45
2135	116	2972	114	4981	46	13930	24	20992	93	36328	77	50918	49
2136	116	2973	114	4982	47	13931	24	25238	35	36330	77	60990	101
2142	115	2974	114	4983	47	13942	21	25900	68	36426	78	60991	101
2143	115	4900	47	4984	44	13943	21	25901	68	36428	78	60992	141
2144	115	4901	47	4985	44	13962	21	25902	68	36430	78	60993	141
2145	115	4902	47	4986	47	13963	21	25903	68	36506	78	60994	141
2160	150	4903	47	4987	46	13968	20	25904	68	36507	78	60995	101
2173	116	4905	47	4988	46	13969	20	25905	68	36508	78	60996	63
2174	116	4906	47	4989	46	13970	36/41	25906	68	36509	78	60997	63
2175	116	4907	47	4990	40	13971	20	25907	68	36510	78	60998	101

УКАЗАТЕЛЬ РЕФЕРЕНЦИЙ ПО СТРАНИЦАМ

Реф	Стр.	Реф	Стр.	Реф	Стр.	Реф	Стр.	Реф	Стр.	Реф	Стр.	Реф	Стр.
60999	140	66900	107	70946	129	71972	126	72975	90	73998	129	75220	74
65450	95	66903	108	70947	129	71973	126	72976	90	73999	129	75221	74
65900	107	66904	107	70948	129	71974	98	72977	90	74900	60	75222	74
65902	108	66905	106	70949	129	71985	140	72978	90	74901	60	75224	74
65903	108	66906	106	70955	102	71986	119	72979	107	74902	60	75322	75
65904	106	66907	106	70957	134	71987	119	72980	107	74903	60	75323	75
65905	106	66908	106	70959	130	71988	119	72981	126	74904	60	75324	75
65906	96	66909	106	70960	130	71989	119	72982	126	74905	60	75325	75
65907	98	66910	106	70961	130	71990	119	72983	126	74906	60	75416	75
65908	106	66913	141	70962	130	71991	119	72985	90	74907	60	75418	75
65912	106	66914	141	70963	141	71992	119	72986	90	74908	60	75419	75
65913	106	66920	106	70964	141	71993	119	72987	90	74909	62	75420	75
65914	106	66921	106	70965	131	71994	119	72988	90	74910	62	75421	75
65918	95	66922	106	70966	131	71995	119	73900	140	74911	62	75422	75
65919	95	66928	98	70967	141	71996	119	73901	140	74912	62	75423	75
65921	98	66930	106	70968	141	71997	119	73902	140	74913	62	75424	75
65922	57	66931	106	70969	141	71998	119	73903	140	74914	62	75516	75
65923	102	66932	106	70971	95	71999	119	73904	140	74915	62	75518	75
65924	57	69900	142	70975	134	72900	62	73905	140	74916	62	75520	75
65925	127	69901	142	70976	139	72901	62	73908	97	74917	62	75522	75
65926	127	69902	142	70977	139	72902	62	73909	97	74936	65	75616	76
65935	95	69903	143	70978	139	72903	62	73911	97	74937	65	75618	76
65936	96	69904	142	70979	139	72904	62	73912	97	74938	65	75620	76
65937	96	69905	142	70980	139	72905	62	73913	97	74939	65	75720	76
65938	96	69906	143	70981	139	72906	65	73914	97	74940	65	75722	76
65940	105	69932	143	70982	139	72907	65	73915	97	74941	65	75812	76
65941	103	69933	143	70983	139	72908	65	73916	97	74942	65	75813	76
65942	103	69951	150	70985	139	72909	65	73917	97	74943	65	75814	76
65944	105	69960	150	70986	139	72910	65	73918	97	74944	65	75815	76
65945	105	69961	150	70987	139	72911	65	73919	97	74945	60	75816	76
65946	105	69962	150	70988	139	72913	98	73920	97	74946	60	75913	76
65947	86	69963	150	70989	139	72914	98	73930	138	74947	60	75914	76
65948	86	70900	86	70990	139	72915	61	73931	138	74948	60	75915	76
65949	86	70901	86	70991	139	72916	62	73932	138	74949	61	75916	76
65950	60	70902	95	70992	139	72917	65	73933	138	74950	63	75921	92
65951	66	70903	95	70993	139	72918	62	73934	138	74951	63	75922	137
65952	127	70904	67/95	70994	139	72919	65	73935	138	74952	63	75925	103
65954	95	70905	95	70995	139	72920	139	73936	138	74953	63	75928	69
65955	67	70906	60	70996	139	72921	139	73937	138	74954	63	75929	69
65957	98	70907	66	71900	60	72922	135	73938	138	74955	63	75930	69
65958	61	70908	67	71901	66	72923	131	73939	138	74956	63	75931	69
65959	61	70909	96	71902	67	72924	135	73940	138	74957	68	75932	69
65960	60	70910	96	71903	92	72925	139	73941	138	74958	68	75933	69
65962	98	70911	96	71904	92	72926	101	73942	138	74959	68	75934	69
65963	98	70912	96	71906	60	72927	101	73943	138	74960	68	75935	69
65965	66	70913	96	71907	66	72928	101	73944	138	74961	68	75950	64
65966	66	70914	96	71908	67	72929	95	73945	138	74962	68	75951	64
65967	66	70915	124	71912	109	72930	125	73946	138	74963	68	75952	64
65968	66	70916	124	71922	63	72931	125	73947	138	74971	62	75953	64
65969	66	70917	124	71923	63	72932	105	73948	138	74972	62	75954	64
65970	88	70918	124	71924	63	72933	135	73949	138	74973	62	75955	64
65971	88	70919	124	71925	63	72940	101	73950	138	74974	66	75956	64
65972	88	70920	104	71926	63	72941	101	73951	138	74975	66	75957	64
65973	88	70921	104	71927	63	72942	101	73954	65	74976	66	75958	64
65974	98	70922	125	71928	63	72944	129	73955	65	74977	67	75959	64
65975	88	70923	67	71935	60	72945	129	73956	65	74978	67	75960	64
65976	88	70924	125	71938	60	72946	129	73957	65	74979	67	75961	64
65977	107	70925	102	71941	85	72947	129	73958	65	74980	65	75962	61
65978	107	70926	103	71942	85	72948	129	73959	65	74981	65	75965	109
65979	103	70927	103	71943	85	72950	129	73960	138	74982	65	75970	64
65980	93	70928	103	71944	85	72951	129	73961	138	74983	66/92	75971	64
65981	93	70929	103	71945	85	72952	129	73962	138	74984	66/92	75972	64
65982	60	70930	57	71946	85	72955	92	73963	138	74985	92	75973	64
65983	61	70931	57	71947	85	72956	92	73964	138	74986	92	75974	64
65984	60	70932	125	71948	85	72957	92	73965	138	74987	92	75975	64
65985	60	70933	104	71949	85	72958	92	73966	138	74988	92	75976	64
65986	60	70934	104	71950	85	72959	92	73967	138	74989	92	75977	64
65987	61	70935	125	71951	119	72960	98	73968	138	75012	74	75978	64
65988	61	70936	125	71954	109	72961	98	73969	138	75014	74	75979	64
65989	60	70937	125	71961	96	72962	98	73970	138	75016	74	75980	64
65990	93	70938	125	71962	96	72963	93	73971	138	75118	74	75981	64
65991	67	70940	102	71963	96	72967	137	73973	61	75120	74	75982	134
65992	67	70941	105	71964	96	72968	137	73974	65	75121	74	75983	132
65993	67	70942	102	71965	96	72971	119	73975	65	75122	74	75984	133
65994	67	70943	95	71968	96	72972	119	73976	65	75124	74	76012	77
65998	98	70944	125	71970	127	72973	119	73996	129	75218	74	76014	77
65999	67	70945	129	71971	126	72974	119	73997	129	75219	74	76016	77

Реф.	Стр.	Реф.	Стр.	Реф.	Стр.	Реф.	Стр.	Реф.	Стр.	Реф.	Стр.	Реф.	Стр.
76018	77	77115	80	80937	103	82980	121	83924	125	83966	145	84915	91
76118	77	77116	80	81960	99	82981	121	83925	125	83967	146	84916	91
76120	77	77118	80	81961	99	82982	121	83926	125	83968	146	84920	99
76122	77	77190	80	81962	99	82983	121	83927	125	83970	87	84921	99
76124	77	77258	80	81963	99	82984	121	83928	125	83971	87	84922	99
76215	77	77268	80	81964	99	82985	120	83929	125	83972	87	84923	99
76218	77	77279	80	81965	99	82986	120	83930	125	83973	87	84928	149
76220	77	77290	80	81966	99	82987	120	83931	125	83974	87	84929	149
76226	77	77312	81	81967	99	82991	120	83932	125	83975	87	84930	148
76228	77	77314	81	81968	99	82992	120	83933	125	83976	87	84931	148
76324	77	77316	81	81969	99	82993	120	83934	125	83977	87	84932	148
76326	77	77318	81	81970	99	82997	120	83935	146	83978	87	84933	148
76328	77	77320	81	82907	122	82998	120	83936	146	83979	87	84934	149
76330	77	77322	81	82908	122	82999	120	83937	146	83980	130	84935	149
76426	78	77324	81	82917	122	83900	124	83938	145	83981	130	84936	149
76428	78	77418	81	82918	122	83901	124	83939	147	83982	130	84937	149
76430	78	77419	81	82948	121	83902	124	83940	126	83983	130	84938	148
76506	78	77420	81	82949	121	83903	124	83941	126	83992	86	84939	148
76507	78	77520	81	82960	123	83904	124	83942	127	83993	86	84940	148
76508	78	77610	81	82961	123	83905	124	83943	129	83994	130	84941	148
76509	78	77611	81	82962	123	83906	124	83945	126	83995	130	84942	149
76510	78	77612	81	82963	123	83907	124	83946	126	83996	130	84943	149
76511	78	77706	82	82964	123	83908	124	83950	126	83997	130	84944	149
76512	78	77918	83	82965	123	83909	124	83951	126	84900	89	84945	149
76609	78	77920	83	82966	123	83910	124	83952	145	84901	89	84946	147
76610	78	78014	83	82967	123	83911	124	83953	145	84902	89	84947	147
76611	78	78108	83	82968	123	83912	124	83954	145	84903	91	84948	111
76612	78	78211	83	82969	123	83913	124	83955	126	84904	91	84949	110
76705	79	78311	83	82970	123	83914	124	83956	126	84905	91	84950	110
76706	79	78917	82	82971	122	83915	124	83957	147	84906	91	84951	110
76808	79	78918	82	82972	122	83916	124	83958	147	84907	89	90305	151
76809	79	79030	82	82973	122	83917	124	83959	147	84908	104	90311	151
76810	79	79040	82	82974	123	83918	124	83960	145	84909	104	90312	151
76912	79	79050	82	82975	120	83919	124	83961	147	84910	89	90313	151
76914	79	80932	104	82976	120	83920	125	83962	145	84911	89	90368	151
76916	79	80933	104	82977	120	83921	125	83963	145	84912	89	90570	151
77001	79	80935	103	82978	121	83922	125	83964	147	84913	91	90571	151
77002	79	80936	103	82979	121	83923	125	83965	145	84914	91	90606	151
												90607	151

СИМВОЛЫ И СЕРТИФИКАТЫ

 Новинка	 Вес нетто без упаковки	 Длина резки по диагонали	 Водостойкий
 Гарантия -5 ЛЕТ**	 *Вес брутто	 Разделяющее усилие	 Длина
 Имеется в наличии в PalBox	 Вес с Футляром	 Нержавеющая сталь	 Ширина
 Штук на поддоне Европоддон 800 x 1200 мм. * Поддон 1200 x 1000 мм. ** :Специальный поддон	 С переносным футляром	 Сухая резка	 Глубина сверления
 Штук в коробке	 Максимальная длина резки	 Влажная резка	 Полная длина
 ИЗМЕРЕНИЕ УГЛОВ	 Двойная лазерная направляющая	 Дополнительная основа	 Ударопоглощающий эффект
 Прямое видение	 400 кг Сила разделения	 Фиксированный разделитель	 Согласно нормам Стран Общеввропейского Рынка и нормам EN
 ПОДВИЖНЫЙ РАЗДЕЛИТЕЛЬ	 Резка под углом 45°	 Повторяющаяся резка	 15 mm Высота
 Трёхмерное изображение	 15 mm Длина резки	 Сменные резы	 Повторяющаяся резка
 Видео изображение	 Ручная дрель	 Доп. линейка	 ПОДВИЖНЫЙ РАЗДЕЛИТЕЛЬ
 НАБОР ДЛЯ УХОДА	 РАЗДЕЛИТЕЛЬНЫЙ МЕХАНИЗМ Tevobis	 Резка под углом 45°	 Серебрянный приз Delta за дизайн ADI FAD
 РАЗДЕЛИТЕЛЬНЫЙ МЕХАНИЗМ Tevobis	 РАЗДЕЛИТЕЛЬНЫЙ МЕХАНИЗМ Tevobis	 BATIMAT Trophées du Design.	 Product Design Award
 РАЗДЕЛИТЕЛЬНЫЙ МЕХАНИЗМ Tevobis	 РАЗДЕЛИТЕЛЬНЫЙ МЕХАНИЗМ Tevobis	 Серебрянный приз за дизайн от Trophées du Desing, Batimat 01, Paris RUBEI POCKET	 "Великолепный дизайн" от института Industrie Design Hannover

** Любые вмешательства в механизм аннулируют гарантию. Гарантия покрывает все дефекты, допущенные при производстве или монтаже согласно действующему законодательству.
ПРИМЕЧАНИЕ: запрещено полное и частичное воспроизведение данного каталога без предварительного разрешения GERMANS BOADA S.A.
Вся продукция RUBEI® является зарегистрированными моделями. Копирование категорически запрещено и будет пресекаться.



RUBITOLS®

Строительный электроинструмент

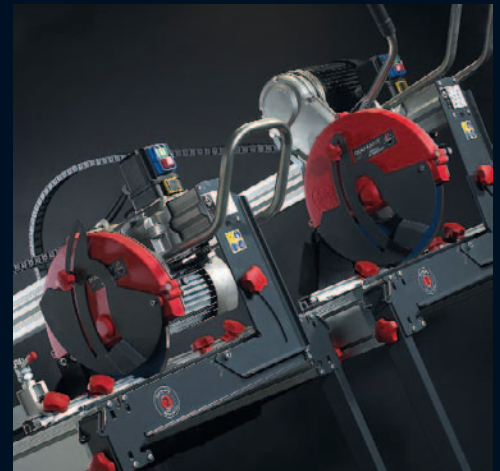

УКАЗАТЕЛЬ СОДЕРЖАНИЯ



Электроплиткорезы



02

Станки для резки мрамора и гранита

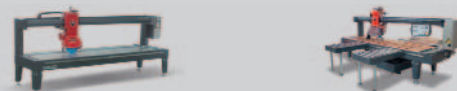

36

Алмазные диски



40

Углошлифовальные машины, шлифмашина и штроборезы, пылесосы и дрели



50

Абразивные диски



66

Растворосмесители и аппликаторы



72

Вибромашины, уборочное и полирующее оборудование



92

Электрооборудование и электрическое вспомогательное оборудование



104

Стройоборудование и инструменты



110

Переработка и измельчение отходов



118

Стенды, пал боксы и дисплеи. Указатель номеров артикулов (реф.) и символы



126

ЭЛЕКТРИЧЕСКИЕ ПЛИТКОРЕЗЫ ДЛЯ СТАНДАРТНОЙ РЕЗКИ И РЕЗКИ ПОД УГЛОМ



Последнее поколение электрических плиткорезов для стандартной резки и резки под углом представлены станками DR, DS, DT, DX, а также новыми станками DU и DW, которые обладают высокими эксплуатационными показателями, достигнутыми благодаря применению самой современной технологии.

Последние серии станков сочетают в себе свойства, позволяющие работать с любыми видами облицовочных материалов. Позволяют

добиться высокой точности при резке под углом и в работе с материалами больших форматов и толщиной до 230 мм.

Все модели оснащены устройством тепловой защиты, защиты от перегрузок в сети и соответствуют всем стандартам и нормам, что делает станки RUBI® самыми безопасными на рынке.

Вместе с этим RUBI® предлагает широкий выбор более легких и переносных станков (модели D и ND) для резки керамической

плитки и других облицовочных материалов, отличающихся простотой и безопасностью в эксплуатации.

Вся гамма электрического оборудования, полностью или частично сертифицирована различными учреждениями в соответствии со стандартами CE, GS, CSA, MEEI и EMEI. Пользователи оборудования получают гарантию сроком 2 года во всех пунктах сети сервисного обслуживания. RUBI®.

ГЕРМЕТИЧНАЯ СИСТЕМА ТРАНСМИССИИ ременной. Не требует обслуживания.

КОРПУС ИЗ ЦЕЛЬНОГО АЛЮМИНИЯ с мультирегулировкой для высокой точности.



АЛЮМИНИЕВАЯ НАПРАВЛЯЮЩАЯ с антифрикционной обработкой.

СПЕЦИАЛЬНАЯ ВНУТРЕННЯЯ ГЕОМЕТРИЯ PentaRUBI для придания максимальной жёсткости.



РЕМЕНЬ ТРАНСМИССИИ ПОСТОЯННОГО НАТЯЖЕНИЯ сохраняет мощность двигателя при её передаче на диск.

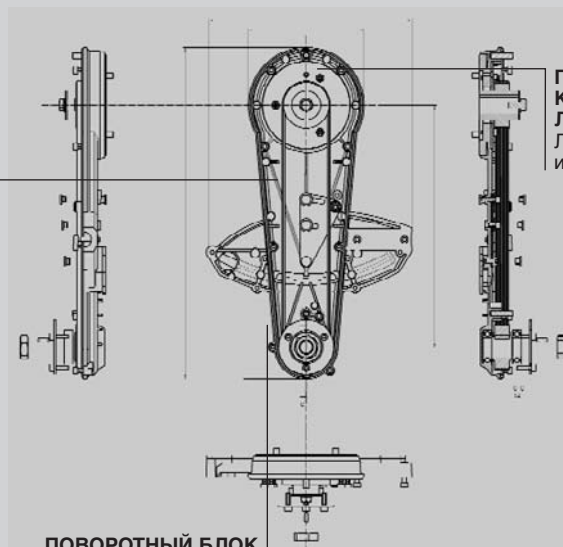

ГЕРМЕТИЧНАЯ КОРОБКА ИЗ ЛЁГКОГО СПЛАВА. Лёгкость и износоустойчивость.

ПОВОРОТНЫЙ БЛОК для вертикального распила и градуирования режущего блока.

СИСТЕМЫ ИЗМЕРЕНИЯ мультирегулируемые по миллиметрам.

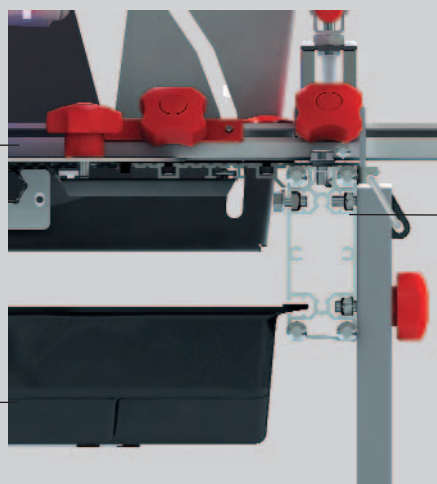

БОКОВЫЕ АЛЮМИНИЕВЫЕ ПОПЕРЕЧИНЫ мультифункциональная геометрия с системой направляющих и несколькими анкерами.

ЁМКОСТЬ ОХЛАЖДЕНИЯ из лёгкого материала.



i Компактный и лёгкий плиткорез. Идеален для небольшого ремонта.

DIAMANT ND

- Предназначен для резки напольной и настенной плитки, стекла, мрамора и т.д.
- Алмазный диск Ø 115 мм. или 125 мм. (Ø 125 мм. включительно).
- Полезная высота резки: 25 мм. с диском Ø 115 и 30 мм. с диском Ø 125 мм.
- Водяное охлаждение диска.
- Электрический шнур длиной 1.5 м.
- Направляющая для выполнения многогранной резки.
- Наклонный рабочий стол для снятия фаски.
- С футляром. Прямой привод.
- Наличие в Pal Vox. См. стр. 126.
- Адаптируемые приспособления: (См. стр. 34) Чистящий блок (Реф. 05973).

	об./мин.								
ND-125	4800	∞	∞	∞	25 / 30 мм.	• 115-125 мм.	40x30x14 см.	3,6 кг.	4,5 кг.



ND-125

Самая мощная и легкая в мире портативная гамма.



ХАРАКТЕРИСТИКИ

HP/kW 0,8 CV Сила	30 mm ↑ Высота резки	∞ Длина резки	45° Резка под углом	Повторноцикл алмаз резка	0 Миллиметров линейка линейной
-----------------------------------	-----------------------------------	-------------------------	-------------------------------	------------------------------------	---------------------------------------------

Доп. принадлежн.



www.rubi.com



Реф



Реф

DIAMANT ND-125

Однофазный электродвигатель
0,8 л.с. - 0,6 кВт

2 *36

230 В – 50/60 Гц.	8413797459906	45990
230 В – 50/60 Гц. UK	8413797459951	45995
230 В – 50/60 Гц. CH.	8413797459975	45997
220 В – 50/60 Гц. USA	8413797459920	45992

230 В – 50/60 Гц. AUSTR.	8413797459937	45993
120 В – 50/60 Гц.	8413797459913	45991
120 В – 50/60 Гц. USA	8413797459982	45998
110 В – 50/60 Гц. UK	8413797459968	45996

DIAMANT ND-125 БЕЗ ФУТЛЯРА

Однофазный электродвигатель
0,8 л.с. - 0,6 кВт

2 64

230 В – 50/60 Гц.	8413797469905	46990
230 В – 50/60 Гц. UK	8413797469950	46995
230 В – 50/60 Гц. CH.	8413797469974	46997
220 В – 50/60 Гц. USA	8413797469929	46992

230 В – 50/60 Гц. AUSTR.	8413797469936	46993
120 В – 50/60 Гц.	8413797469912	46991
120 В – 50/60 Гц. USA	8413797469981	46998
110 В – 50/60 Гц. UK	8413797469967	46996

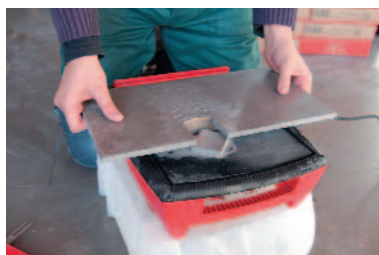



i Лёгкий и функциональный плиткорез. Идеален для резки керамической плитки.

DIAMANT ND

- Предназначен для резки напольной и настенной плитки, стекла, мрамора и т.д.
- В комплект входит алмазный диск Ø 180 мм.
- Оснащен устройством тепловой защиты.
- Водяное охлаждение диска.
- Электрический шнур длиной 1.5 м.
- Со съемной платформой до 20 см. (ND-180-E) и 45 см. (ND-180) для выполнения фасок под 45-градусным углом.
- Направляющая для выполнения многоугольной резки.
- Рабочая платформа из нержавеющей стали.
- Прямой привод.
- Адаптируемые приспособления: (См. стр. 34)
Направляющая для резки в 45° (Реф. 45345).
Направляющая для резки от 0° 90° (Реф. 45880).
Чистящий блок (Реф. 05973).
поддон (Реф. 45434).

	об./мин.								
ND-180-E	2800	∞	∞	20 см.	35 мм.	•	180 мм.	48,5x40x23 см.	13,3 кг.
ND-180	2800	∞	∞	45 см.	35 мм.	•	180 мм.	48,5x43,5x23 см.	13,8 кг.



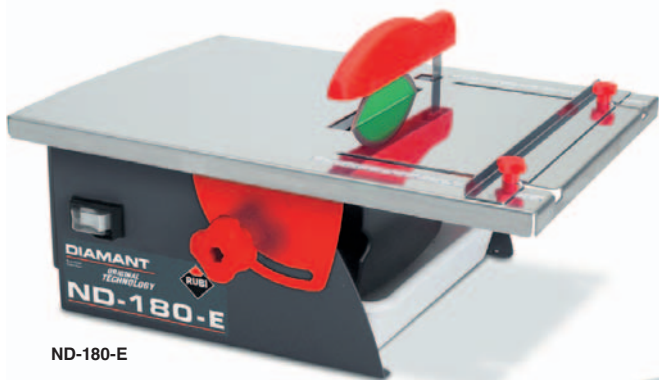

ND-180-E

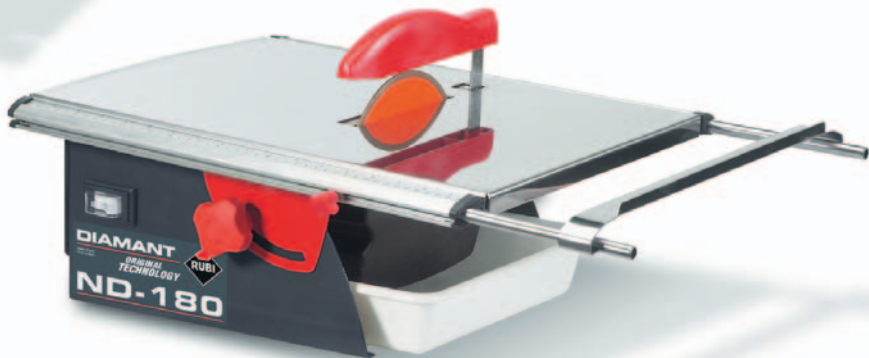

ND-180



ND
Самая широкая гамма в мире.

ХАРАКТЕРИСТИКИ

НРЖВ 0,5 CV Сила	35 mm Высота резки	∞ Длина резки	0,00 Рабочий стол из нержавеющей стали	45° Наклонный стол под 45°	0,1 Повторяющ. аяся резка	0 1 Миллиметровая линейка
-----------------------------------------	---------------------------------	----------------------------	--------------------------------------------------------	-----------------------------------------	----------------------------------------	----------------------------------------

Доп.принадлежности

Поддон	45° Направляющая для резки по диагонали	0-90° Направляющая для резки под углом от 0 до 90°	Чистящий блок
---------------	---------------------------------------------------------	--------------------------------------------------------------------	--------------------------

www.rubi.com

3D Трёхмерные изображения	Видео изображения
----------------------------------------	-----------------------------



Реф



Реф

DIAMANT ND-180-E

**Однофазный
электродвигатель**
0,5 л.с. - 0,37 кВт
1 ***16**

230 В – 50 Гц.	8413797459708	45970
230 В – 50 Гц. UK	8413797459753	45975
230 В – 50 Гц. CH	8413797459777	45977
230 В – 50 Гц. AUSTR.	8413797459388	45938

220 В – 60 Гц.	8413797459715	45971
120 В – 50 Гц. UK	8413797459760	45976
120 В – 60 Гц. USA	8413797459784	45978

DIAMANT ND-180

**Однофазный
электродвигатель**
0,5 л.с. - 0,37 кВт
1 **8**

230 В – 50 Гц.	8413797459005	45900
230 В – 50 Гц. UK	8413797459050	45905
230 В – 50 Гц. CH	8413797459074	45907
230 В – 50 Гц. AUSTR.	8413797459371	45937

220 В – 60 Гц.	8413797459012	45901
120 В – 50 Гц. UK	8413797459067	45906
120 В – 60 Гц. USA	8413797459081	45908
120 В – 60 Гц. CSA	8413797459098	45909





i Лёгкий и функциональный плиткорез. Высокая производительность.

DIAMANT ND

- Предназначен для резки напольной и настенной плитки, стекла, мрамора и т.д.
- Алмазный диск Ø 200 мм. поставляется с ND-200.
- Алмазный диск Ø 300 мм., не поставляется в комплекте с ND-300.
- Оснащен устройством тепловой защиты.
- Водяное охлаждение диска.
- Со съёмной платформой до 50 см. (ND-200) и до 60 см. (ND-300) для выполнения фасок под 45-градусным углом.
- Электрический шнур длиной 1.5 м.
- Направляющая для выполнения многоугольной резки.
- Рабочая платформа из нержавеющей стали.
- Прямой привод.
- Адаптируемые приспособления (См. стр. 34)
Направляющая для резки в 45° (Реф. 45345).
Направляющая для резки от 0°- 90° (Реф. 45880).
Чистящий блок (Реф. 05973).
поддон (Реф. 45434/45534).

	об./мин.								
ND-200	2770	∞	∞	50 см.	40 мм.	•	200 мм.	51x52,5x24 см.	17,2 кг.
ND-300	2800	∞	∞	60 см.	75 мм.	—	300 мм.	69x63x26 см.	31 кг.

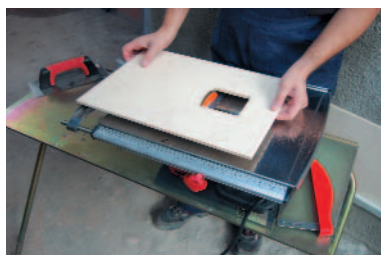

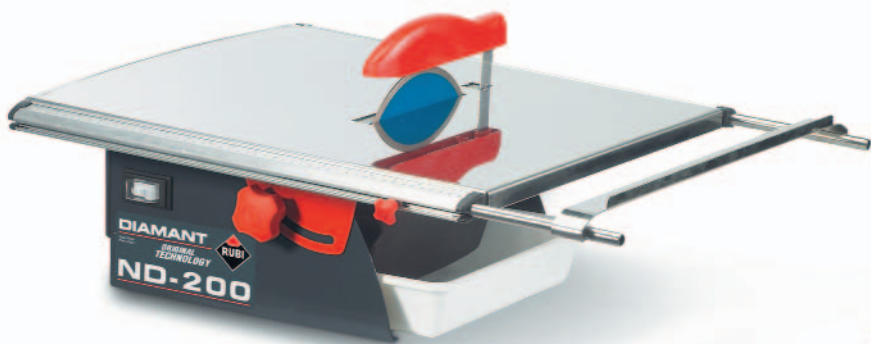

ND-200



ND-300

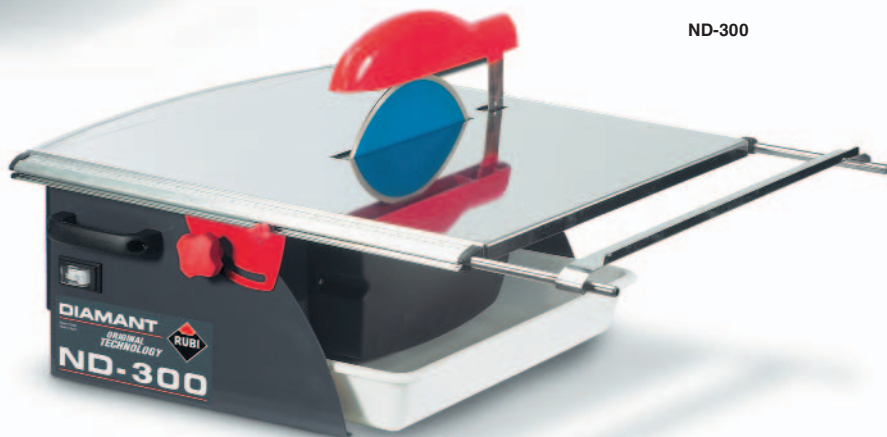

ND
Самая широкая гамма в мире

ХАРАКТЕРИСТИКИ

Мощность 2 CV	Высота резки 75 mm	Длина резки ∞	Рабочий стол с регулируемой высотой	Наклонный стол под 45°	Повторяющаяся резка	Миллиметровая линейка
Сила	Высота резки	Длина резки	Рабочий стол с регулируемой высотой	Наклонный стол под 45°	Повторяющаяся резка	Миллиметровая линейка
ND-300	ND-300					

Доп. принадлежности

Поддон	Направляющая для резки по диагонали	Направляющая для резки под углом от 0 до 90°	Чистящий блок
Поддон	Направляющая для резки по диагонали	Направляющая для резки под углом от 0 до 90°	Чистящий блок

www.rubi.com

3D	Видео
Трёхмерные изображения	Видео изображения



Реф



Реф

DIAMANT ND-200

Однофазный электродвигатель 1,2 л.с. - 0,88 кВт

1 8

230 В - 50 Гц.	8413797459104	45910
230 В - 50 Гц. UK	8413797459159	45915
230 В - 50 Гц. CH	8413797459173	45917
230 В - 50 Гц. AUSTR.	8413797459395	45939

220 В - 60 Гц.	8413797459111	45911
120 В - 50 Гц. UK	8413797459166	45916
120 В - 60 Гц. USA	8413797459180	45918
120 В - 60 Гц. CSA	8413797459197	45919

DIAMANT ND-300

Однофазный электродвигатель 2 л.с. - 1,5 кВт

1 6

230 В - 50 Гц.	8413797459203	45920
230 В - 50 Гц. UK	8413797459258	45925
230 В - 50 Гц. CH	8413797459272	45927
230 В - 50 Гц. AUSTR.	8413797459401	45940

220 В - 60 Гц.	8413797459210	45921
120 В - 50 Гц. UK	8413797459265	45926
120 В - 60 Гц. USA	8413797459289	45928
120 В - 60 Гц. CSA	8413797459296	45929

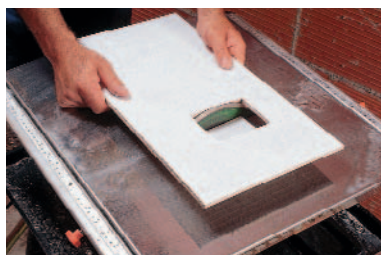



D-200

станок 100% нержавеющей



ограничитель для повторяющихся разрезов.



100% нержавеющая сталь.

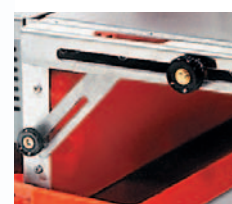

Наклоняющийся стол для резки под 45°.



ХАРАКТЕРИСТИКИ



Доп. принадлежности

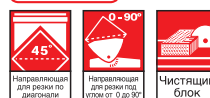

www.rubi.com



DIAMANT D Реф Реф

DIAMANT D-200

Однофазный электродвигатель 1,2 л.с. - 0,88 кВт



230 В – 50 Гц.	8413797459456	45945
230 В – 50 Гц. UK	8413797459517	45951
230 В – 50 Гц. CH	8413797459586	45958

230 В – 50 Гц. AUSTR.	8413797459418	45941
220 В – 60 Гц.	8413797459562	45956
120 В – 50 Гц. UK	8413797459524	45952

- Предназначен для резки напольной и настенной плитки, стекла, мрамора и т.д.
- В комплект входит алмазный диск Ø 200 мм.
- Оснащен устройством тепловой защиты.
- Водяное охлаждение диска.
- Электрический шнур длиной 1.5 м.
- Направляющая для выполнения многоугольной резки.
- Рабочая платформа из нержавеющей стали.

- Откидная платформа для снятия фаски при ширине плитки до 42 см.
- Адаптируемые приспособления: (См. стр. 34)
Направляющая для резки под углом 45° (Реф. 45345).
Направляющая для резки под углом от 0 до 90° (Реф. 45880).
Чистящий блок (Реф. 05973).

об./мин.								
D-200	2875	∞	∞	42 см.	35 мм.	•	200 мм.	47x46x26 см. 15,2 кг.



**BASIC
LINE**

11



ХАРАКТЕРИСТИКИ

HP/KW 0,7 CV	Высота резки 35 mm	Длина резки ∞	Рабочий стол из перфорированной стали	Наклонный стол под 45°	Повторяющ аяся резка	Миллиметров ая линейка
Сила						

Доп. принадлежности

45° Направляющая для резки по диагонали	Чистящий блок	Поддон
--------------------------------------------------	------------------	--------

www.rubi.com



**BASIC
LINE**

ND 180 BL



Реф



Реф

DIAMANT ND-180 BL

Однофазный

электродвигатель

0,7 л.с. - 0,55 кВт

1 16

230 В – 50 Гц.
120 В – 60 Гц.

8413797259254
8413797259261

25925
25926

220 В – 60 Гц.
240 В – 50 Гц. AUS

8413797259278
8413797259285

25927
25928

DIAMANT ND-180 BL С ФУТЛЯРОМ И ДОПОЛНИТЕЛЬНЫМ ДИСКОМ

Однофазный лектродвигатель

0,7 л.с. - 0,55 кВт

1

230 В 50 Гц.

8413797259452

25945

- Для греса, облицовочной плитки, огнеупорных и др. материалов.
- В комплект входит алмазный диск Ø 180 мм.
- Оснащен устройством тепловой защиты.
- Водяное охлаждение диска.
- Электрический шнур длиной 1.5 м.

- Со съемной платформой до 20 см.
- Направляющая для резки в 45°.
- Направляющая для выполнения многогранной резки.
- Адаптируемые приспособления: (См. стр. 34) поддон (Реф. 45305).

	об./мин.								
ND-180-BL	2800	∞	∞	20 см.	35 мм.	•	180 мм.	39,5x38,5x24,5 см.	11,8 кг.
ND-180-BL	2800	∞	∞	20 см.	35 мм.	x2	180 мм.	39,5x38,5x24,5 см.	13,16 кг.





i Точный и лёгкий плиткорез.

DIAMANT DU

- Предназначен для резки керамической плитки, стекла, мрамора и других материалов.
- В комплект входит алмазный диск Ø 200 мм.
- Оснащен устройством тепловой защиты.
- Водяное охлаждение диска с помощью водяного насоса
- Электроблок с диском может перемещаться по направляющей, а также наклоняться для снятия фаски.
- Электрический шнур длиной 1.5 м.
- усиленное шасси, прочная конструкция.
- Направляющая для выполнения многоугольной резки и линейка.
- Рабочая платформа (57 x 37 см.).
- Прямой привод.
- Адаптируемые приспособления: (См. стр. 34)
 Стол - по дополнительному заказу (Реф. 50935).
 Платформа - по дополнительному заказу (Реф. 57940).
 Чистящий блок (Реф. 05973).

	об./мин.								
DU-200	2750	45 см.	32x32 см.	∞	48 мм.	•	200 мм.	85x40x32 см.	27,5 кг.
DU-200-L	2750	65 см.	46x46 см.	∞	48 мм.	•	200 мм.	105x40x32 см.	30,3 кг.

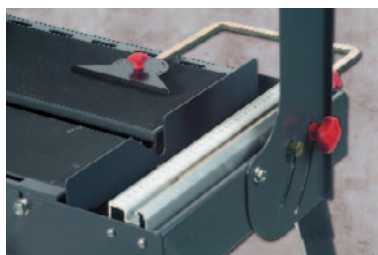

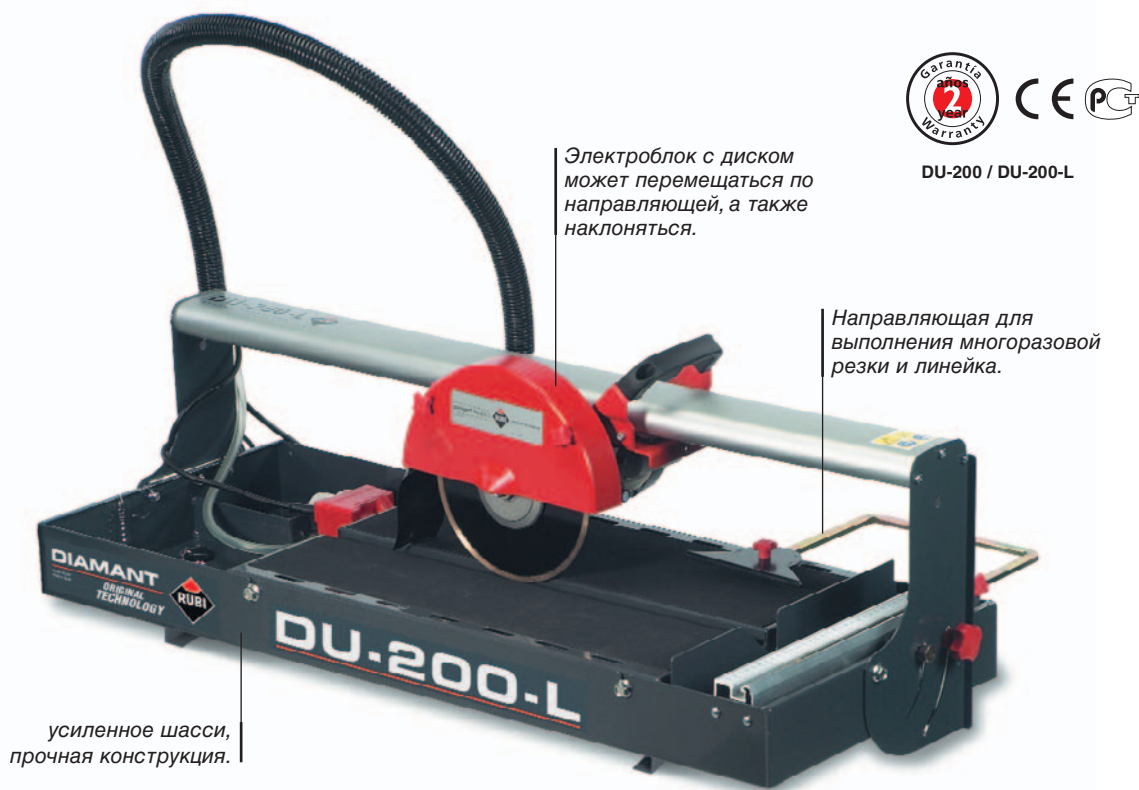

DU-200 / DU-200-L

ХАРАКТЕРИСТИКИ

<p>Сила</p>	<p>Высота резки</p>	<p>Длина резки</p>	<p>Наклоняющийся мотор</p>	<p>Миллиметровая линейка</p>	<p>Повторяющаяся резка</p>	<p>Окованная линейка</p>
-------------	---------------------	--------------------	----------------------------	------------------------------	----------------------------	--------------------------

Доп. принадлежности

<p>Опорный стол</p>	<p>Роликовая стоецица</p>	<p>Чистящий блок</p>
---------------------	---------------------------	----------------------

www.rubi.com



DIAMANT DU-200

Однофазный электродвигатель 1 л.с. - 0,73 кВт



230 В – 50 Гц.	8413797559507	55950
230 В – 50 Гц. UK	8413797559552	55955
230 В – 50 Гц. CH	8413797559576	55957
230 В – 50 Гц. AUSTR.	8413797559941	55994

220 В – 60 Гц.	8413797559514	55951
120 В – 50 Гц.	8413797559569	55956
120 В – 60 Гц. USA	8413797559583	55958
110 В – 50 Гц. UK	8413797559538	55953

DIAMANT DU-200-L

Однофазный электродвигатель 1 л.с. - 0,73 кВт



230 В – 50 Гц.	8413797559705	55970
230 В – 50 Гц. UK	8413797559750	55975
230 В – 50 Гц. CH	8413797559774	55977
230 В – 50 Гц. AUSTR.	8413797559965	55996

220 В – 60 Гц.	8413797559712	55971
120 В – 50 Гц.	8413797559767	55976
120 В – 60 Гц. USA	8413797559781	55978
110 В – 50 Гц. UK	8413797559736	55973





i Точный и лёгкий плиткорез с эффектом вертикального распила.

DIAMANT DW / DW-L

- Предназначен для резки керамической плитки, стекла, мрамора и других материалов.
- В комплект входит алмазный диск Ø 200 мм.
- Оснащен устройством тепловой защиты.
- Водяное охлаждение диска с помощью водяного насоса.
- Электрический шнур длиной 1.5 м.
- Электроблок с диском может перемещаться по направляющей, а также наклоняться для снятия фаски.
- подвижный режущий блок, регулируемая высота, эффект вертикального распила.

- усиленное шасси, прочная конструкция.
- Направляющая для выполнения многогранной резки и линейка.
- Рабочая платформа (57 x 37 см.).
- Прямой привод.
- Адаптируемые приспособления: (См. стр. 34)
 Стол - по дополнительному заказу (Реф. 50935).
 Платформа - по дополнительному заказу (Реф. 57940).
 Чистящий блок (Реф. 05973).

	об./мин.									
DW-200	2750	45-°50 см.	35x35 см.	∞	48 / 75 мм.	•	200 мм.	85x40x40,6 см.	26,7 кг.	•
DW-200-L	2750	63-°70 см.	50x50 см.	∞	48 / 75 мм.	•	200 мм.	105x40x40,6 см.	29,5 кг.	•

* Используя вертикальный распил.





DW-200 / DW-200-L

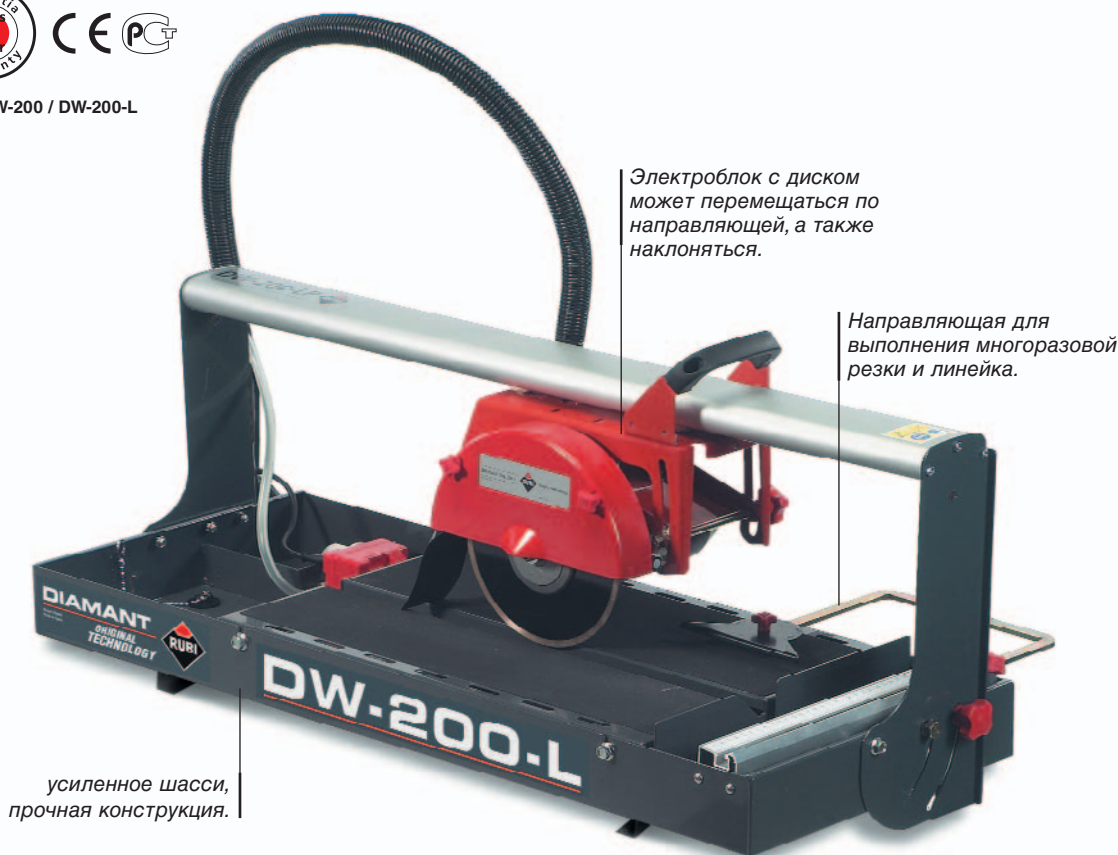

ХАРАКТЕРИСТИКИ

HP/KW 1 CV	48 mm Высота резки	70 cm Длина резки DW-200-L	Вертикальный распил	Наклонный распил	Наклонный мотор	Повторно закрывающаяся резка	0 - 90° ОКОННАЯ линейка	Миллиметровая линейка
-------------------------	------------------------------	-----------------------------------------	----------------------------	-------------------------	------------------------	-------------------------------------	-----------------------------------	------------------------------

Доп. принадлежности

Опорный стол	Роликовая столешница	Чистящий блок

www.rubi.com



DIAMANT DW-200

Однофазный электродвигатель
1 л.с. - 0,73 кВт



230 В - 50 Гц.	8413797559606	55960
230 В - 50 Гц. UK	8413797559651	55965
230 В - 50 Гц. CH	8413797559675	55967
230 В - 50 Гц. AUSTR.	8413797559972	55997

220 В - 60 Гц.	8413797559613	55961
120 В - 50 Гц.	8413797559668	55966
120 В - 60 Гц. USA	8413797559682	55968
110 В - 50 Гц. UK	8413797559637	55963

DIAMANT DW-200-L

Однофазный электродвигатель
1 л.с. - 0,73 кВт



230 В - 50 Гц.	8413797559804	55980
230 В - 50 Гц. UK	8413797559859	55985
230 В - 50 Гц. CH	8413797559873	55987
230 В - 50 Гц. AUSTR.	8413797559989	55998

220 В - 60 Гц.	8413797559811	55981
120 В - 50 Гц.	8413797559866	55986
120 В - 60 Гц. USA	8413797559880	55988
110 В - 50 Гц. UK	8413797559835	55983





i Плиткорез с эффектом вертикального распила и разборными ножками.

DIAMANT DW-LP

- Предназначен для резки керамической плитки, стекла, мрамора и других материалов.
- В комплект входит алмазный диск Ø 200 мм.
- Оснащен устройством тепловой защиты.
- Водяное охлаждение диска с помощью водяного насоса.
- Электроблок с диском может перемещаться по направляющей, а также наклоняться для снятия фанки.
- Электрический шнур длиной 1.5 м.
- усиленное шасси, прочная конструкция.
- подвижный режущий блок, регулируемая высота, эффект вертикального распила.
- Направляющая для выполнения многогранной резки и линейка.
- Рабочая платформа (57x37 см.) и съемные ножки высокой стабильности.
- Прямой привод.
- Адаптируемые приспособления: (См. стр. 34)
Стол по дополнительному заказу. (Реф. 57940).
Чистящий блок (Реф. 05973).

	об./мин.								
DW-200-LP	2750	63-*70 см.	50x50 см.	∞	48 / 75 мм.	•	200 мм.	105x40x116 см.	39,2 кг. •

* Используя вертикальный распил.

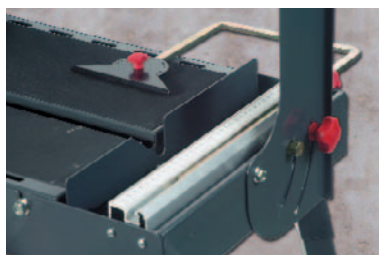



DW-200-LP

Электроблок с диском может перемещаться по направляющей, а также наклоняться.

подвижный режущий блок, регулируемая высота, эффект вертикального распила.

Разборные ножки. Высокая устойчивость



ХАРАКТЕРИСТИКИ

Мощность 1 CV Сила	Высота резки 48 mm	Длина резки 70 cm	Вертикальный распил	Наклонный распил	Повторяющийся мотор	0-90° Окованная линейка	Миллиметровая линейка	Съемные ножки
--------------------------	-----------------------	----------------------	---------------------	------------------	---------------------	----------------------------	-----------------------	---------------

Доп. принадлежности

Резиновая ступица	Чистящий блок
-------------------	---------------

www.rubi.com



Реф



Реф

DIAMANT DW-200-LP

Однофазный электродвигатель
1 л.с. - 0,73 кВт



230 В - 50 Гц.	8413797559954	55995	120 В - 60 Гц.	8413797549898	54989
230 В - 50 Гц. UK	8413797549850	54985	120 В - 60 Гц. USA	8413797549881	54988
230 В - 50 Гц. CH	8413797549874	54987	120 В - 50 Гц.	8413797549867	54986
230 В - 50 Гц. AUSTR.	8413797559996	55999	110 В - 50 Гц. UK	8413797549836	54983
220 В - 60 Гц.	8413797549812	54981	100 В - 60 Гц. J.P.	8413797549805	54980
220 В - 60 Гц. USA	8413797549829	54982	100 В - 50 Гц. J.P.	8413797549843	54984





i Плиткорез максимальной функциональности.

DIAMANT DW-N

- Предназначен для резки керамической плитки, стекла, мрамора и других материалов.
- Алмазный диск Ø 200 мм. поставляется с DW-200-N.
- Алмазный диск Ø 250 мм. поставляется с DW-250-N.
- Оснащен устройством тепловой защиты.
- Водяное охлаждение диска с помощью водяного насоса.
- Электроблок с диском может перемещаться по направляющей, а также наклоняться для снятия фаски.
- складывающиеся ножки.
- имеются колёса и ручка для транспортировки и погрузки в машину.

- Съёмный рабочий стол для облегчения мойки плиткореза.
- Новая, легкорегулируемая линейка.
- Электрический шнур длиной 1.5 м.
- усиленное шасси, прочная конструкция.
- подвижный режущий блок, регулируемая высота, эффект вертикального распила.
- Прямой привод.
- Адаптируемые приспособления: (См. стр. 34)
 Стол по дополнительному заказу. (Реф. 57940).
 Чистящий блок (Реф. 05973).
 Специальное приспособление для снятия фаски 45° (Реф. 57991).

	об./мин.									
DW-200-N	2875	73-*75 см.	52x52 см.	∞	32 / 55 мм.	•	200 мм.	116x48x116 см.	44,3 кг.	•
DW-250-N	2875	73-*75 см.	52x52 см.	∞	65 / 80 мм.	•	250 мм.	116x48x116 см.	48,3 кг.	•

* Используя вертикальный распил.

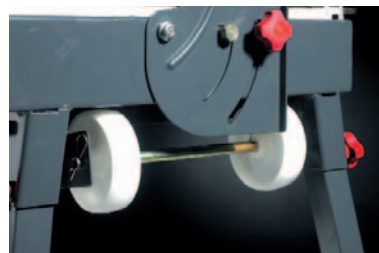



DW-200-N / 250-N

Электроблок с диском может перемещаться по направляющей, а также наклоняться для снятия фаски.

Съёмный рабочий стол для облегчения мойки плиткореза.

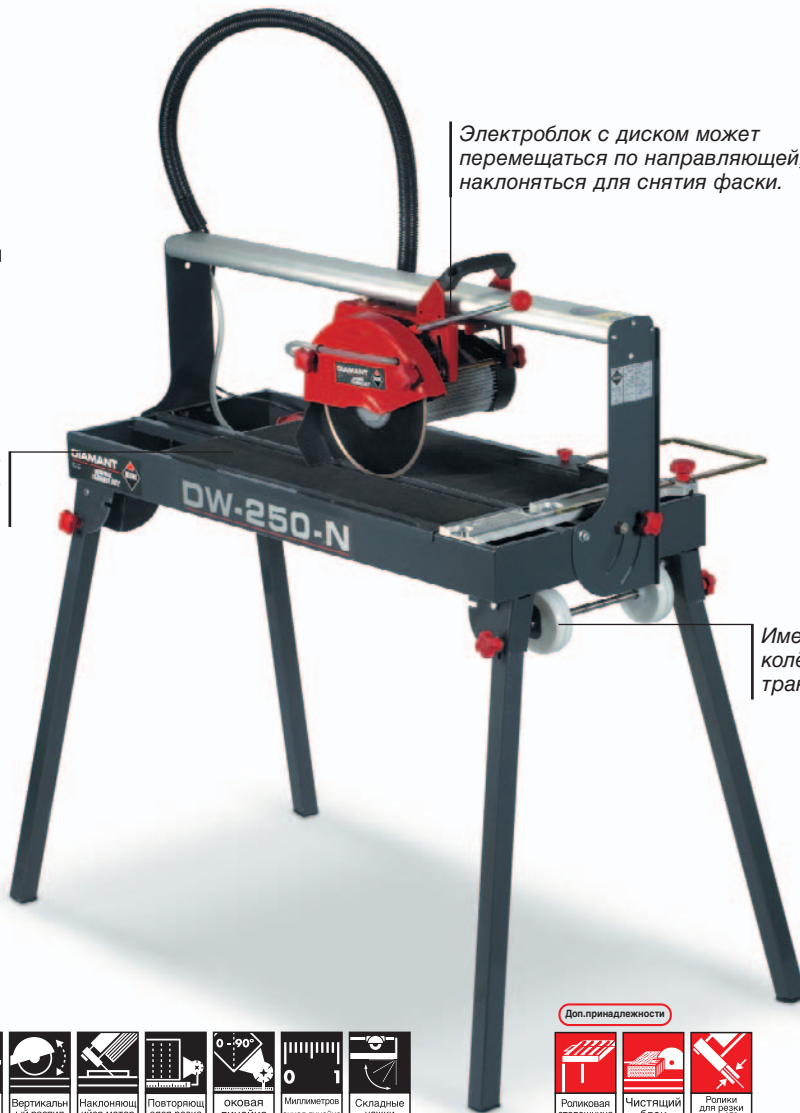

Имеется рукоятка и колёса для лёгкой транспортировки.

ХАРАКТЕРИСТИКИ

Мощность 1,5 CV Сила	Высота резки 32 mm DW-200-N	Высота резки 65 mm DW-250-N	Длина резки 75 cm	Вертикальный распил	Наклонный мотор	Поворотная реза	0-90° Овальная линейка	Миллиметровая шкала гильотина	Складные ножки
-----------------------------------	------------------------------------------	------------------------------------------	-----------------------------	---------------------	-----------------	-----------------	---------------------------	-------------------------------	----------------

Доп. принадлежности

Резиновая стопорная планка	Чистящий блок	Ролик для резки под 45°
----------------------------	---------------	-------------------------

www.rubi.com



Реф



Реф

DIAMANT DW-200-N

Однофазный электродвигатель 1,5 л.с.-1,1 кВт

1 *4

230 В – 50 Гц.	8413797549003	54900
220 В – 60 Гц.	8413797549010	54901
220 В – 60 Гц. USA	8413797549027	54902
110 В – 50 Гц. UK	8413797549034	54903
230 В – 50 Гц. UK	8413797549058	54905
120 В – 50 Гц.	8413797549065	54906

230 В – 50 Гц. CH	8413797549072	54907
120 В – 60 Гц. USA	8413797549089	54908
120 В – 60 Гц.	8413797549096	54909
100 В – 50 Гц. JP	8413797549102	54910
230 В – 50 Гц. AUS	8413797549164	54916

DIAMANT DW-250-N

Однофазный электродвигатель 1,5 л.с. - 1,1 кВт

1 *4

230 В – 50 Гц.	8413797549409	54940
220 В – 60 Гц.	8413797549416	54941
220 В – 60 Гц. USA	8413797549423	54942
110 В – 50 Гц. UK	8413797549430	54943
230 В – 50 Гц. UK	8413797549454	54945
120 В – 50 Гц.	8413797549461	54946

230 В – 50 Гц. CH	8413797549478	54947
120 В – 60 Гц. USA	8413797549485	54948
120 В – 60 Гц.	8413797549492	54949
100 В – 50 Гц. JP	8413797549508	54950
230 В – 50 Гц. AUS	8413797549560	54956





i Функциональный плиткорез с высокой производительностью.

DIAMANT DW-NL

- Предназначен для резки керамической плитки, стекла, мрамора и других материалов.
- Алмазный диск Ø 200 мм. поставляется с DW-200-NL.
- Алмазный диск Ø 250 мм. поставляется с DW-250-NL.
- Оснащен устройством тепловой защиты.
- Водяное охлаждение диска с помощью водяного насоса.
- Электроблок с диском может перемещаться по направляющей, а также наклоняться для снятия фаски.
- складывающиеся ножки.
- имеются колёса и ручка для транспортировки и погрузки в машину.

- Съёмный рабочий стол для облегчения мойки плиткореза.
- Новая, легкорегулируемая линейка.
- Электрический шнур длиной 1.5 м.
- усиленное шасси, прочная конструкция.
- подвижный режущий блок, регулируемая высота, эффект вертикального распила.
- Прямой привод.
- Адаптируемые приспособления: (См. стр. 34)
 Стол по дополнительному заказу. (Реф. 57940).
 Чистящий блок (Реф. 05973).
 Специальное приспособление для снятия фаски 45° (Реф. 57991).

	об./мин.									
DW-200-NL	2875	*103 см.	71x71 см.	∞	39 / 59 мм.	•	200 мм.	154,5x47x117,5 см.	54,9 кг.	•
DW-250-NL	2875	*103 см.	71x71 см.	∞	53 / 72 мм.	•	250 мм.	154,5x47x117,5 см.	56 кг.	•

* Используя вертикальный распил.





Новая система фиксации шлангов и кабелей.

Подвижный, регулируемый по вертикали режущий блок с эффектом вертикального распила.

Складные ножки.

Имеется рукоятка и колёса для лёгкой транспортировки.



DW-200/250-NL

СТАНОК ПОСТАВЛЯЕТСЯ БЕЗ КАБЕЛЯ.

ХАРАКТЕРИСТИКИ

Мощность 1,5 CV	Высота резки 39 mm	Высота резки 53 mm	103 cm	Вертикальный распил	Наклонный мотор	Повторяющаяся резка	0-90°	Миллиметровая линейка	Складные ножки
Сила	Высота резки DW-200-NL	Высота резки DW-250-NL	Длина резки	Вертикальный распил	Наклонный мотор	Повторяющаяся резка	0-90°	Миллиметровая линейка	Складные ножки

Доп. принадлежности

Резиновая столешница	Чистящий блок	Ролики для резки под 45°
----------------------	---------------	--------------------------

www.rubi.com



	⚡	📦	📊	Реф
DIAMANT DW-200-NL Однофазный электродвигатель 1,5 л.с.-1,1 кВт	230 В – 50 Гц.	**1	8413797559217	55921
	220 В – 60 Гц.	**1	8413797559224	55922
	120 В – 60 Гц.	**1	8413797559241	55924
	110 В – 50 Гц.	**1	8413797559238	55923
DIAMANT DW-250-NL Однофазный электродвигатель 1,5 л.с.-1,1 кВт	230 В – 50 Гц.	**1	8413797559316	55931
	220 В – 60 Гц.	**1	8413797559323	55932
	120 В – 60 Гц.	**1	8413797559347	55934
	110 В – 50 Гц.	**1	8413797559330	55933

СТАНОК ПОСТАВЛЯЕТСЯ БЕЗ КАБЕЛЯ. СМ. ИМЕЮЩИЕСЯ КАБЕЛИ НА СТР. 35.





i Идеальный плиткорез для точного снятия фаски.

DIAMANT DS-LPS

- Предназначен для резки керамической плитки, стекла, мрамора и других материалов.
- Оснащен устройством тепловой защиты.
- Водяное охлаждение диска с помощью водяного насоса.
- В комплект входит алмазный диск Ø 230 мм. Не включается.
- Электроблок с диском может перемещаться по направляющим и вверх-вниз, а также наклоняться для снятия фаски.
- Направляющая для выполнения многогранной резки и линейка.
- Электрический шнур длиной 1.5 м.
- Рабочая платформа (55 x 68 см.) и съемные ножки высокой стабильности.
- Прямой привод.
- Для снятия фаски 45° на материалах повышенной прочности рекомендуется использовать специальное приспособление (Реф. 57991).
- Адаптируемые приспособления: (См. стр. 34).
Платформа - по дополнительному заказу (Реф. 57940).
Чистящий блок (Реф. 05973).
Специальное приспособление для снятия фаски 45° (Реф. 57991).

	об./мин.											
DS-230-LPS	2875	*71 см.	50x50 см.	∞	50 / 90 мм.	—	230 мм.	110x55x140 см.	66,2 кг.	82 кг.	•	

* Используя вертикальный распил.

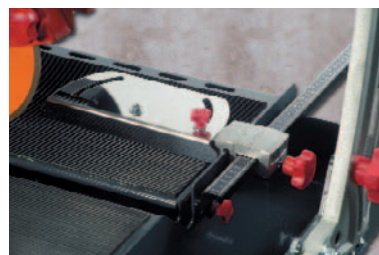

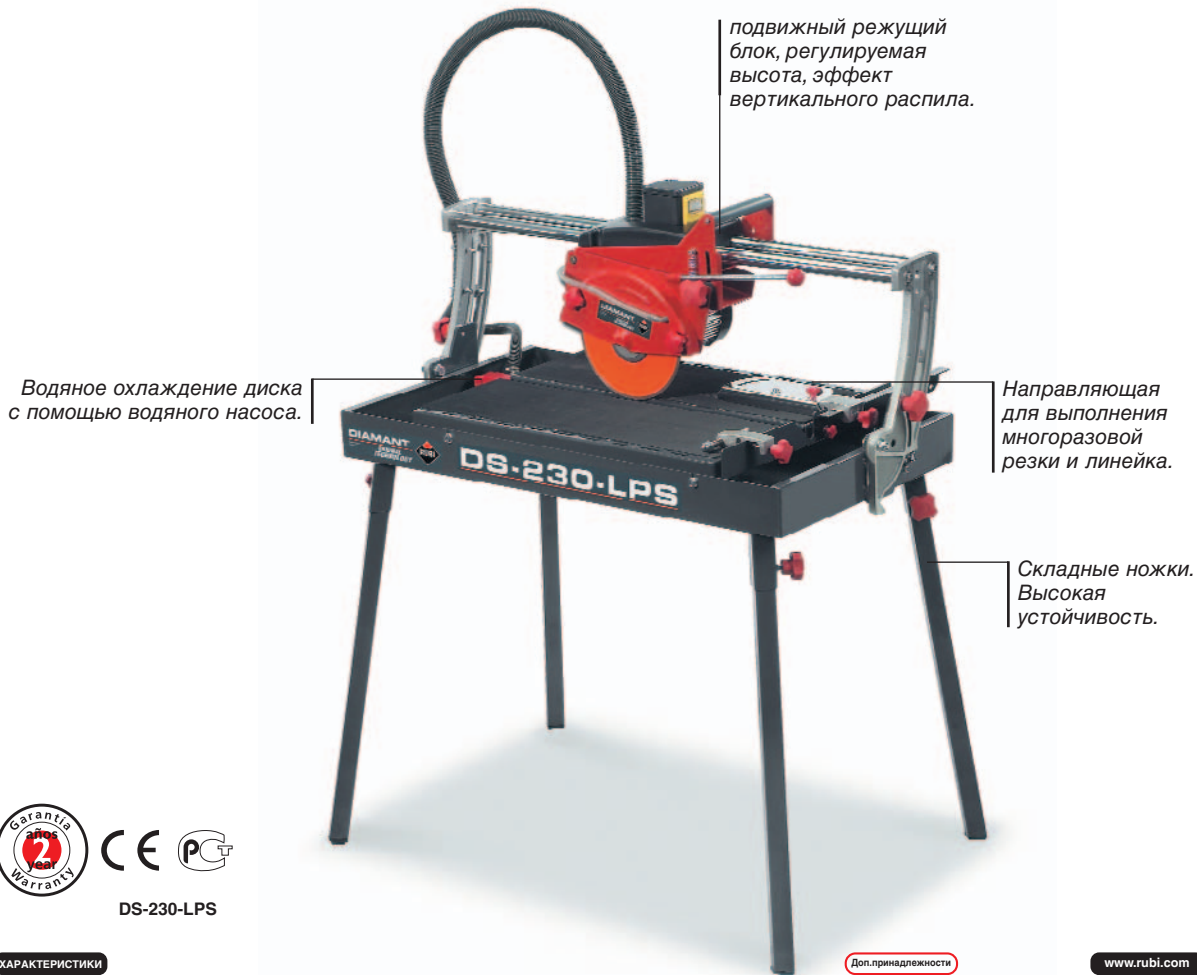

Garantia 2 years Warranty
 CE PC
 DS-230-LPS

ХАРАКТЕРИСТИКИ

Мощность 1,5 CV Сила	Высота резки 50 mm	Длина резки 71 cm	Вертикальный распил	Наклонный распил	Повторяющаяся резка	Боковая линейка	Миллиметровая линейка	Регулируемый объем	Усиленные направляющие	Съемные ножки
----------------------------	-----------------------	----------------------	---------------------	------------------	---------------------	-----------------	-----------------------	--------------------	------------------------	---------------

Доп. принадлежности

Ролликовая стопишняца	Роллики для резки под 45°	Чистящий блок
-----------------------	---------------------------	---------------

www.rubi.com



Реф



Реф

DIAMANT DS-230-LPS

Однофазный электродвигатель
 1,5 л.с.-1,1 кВт

1 1 **1

230 В – 50 Гц.	8413797599008	59900	220 В – 60 Гц. USA	8413797599084	59908
230 В – 50 Гц. UK	8413797599015	59901	120 В – 60 Гц.	8413797599046	59904
230 В – 50 Гц. CH	8413797599107	59910	120 В – 60 Гц. USA	8413797599121	59912
230 В – 50 Гц. AUSTR.	8413797599183	59918	120 В – 50 Гц.	8413797599039	59903
220 В – 60 Гц.	8413797599053	59905	120 В – 50 Гц. UK	8413797599022	59902





i **Высокоточный и функциональный станок. Идеален для снятия фаски.**

DIAMANT DS

- Предназначен для резки керамической плитки, стекла, мрамора и других материалов.
- Модульная конструкция из алюминия и стали. Максимальная лёгкость и прочность.
- Втягиваемые ножки с функцией защиты станка и колёсами.
- Алюминиевая направляющая с геометрией предотвращающей изгибание. Имеет линейку и фиксаторы продольной резки.
- Поставляется с двумя наборами прижимных чашек, один из которых специально для снятия фаски.
- Система защиты при использовании сегментированных дисков.
- Алюминиевая разборная рабочая поверхность. Лёгкая очистка.
- Съёмная ёмкость для воды.
- Станок поставляется без кабеля.
- Оснащен устройством тепловой защиты и защиты от перегрузки в сети.
- Водяное охлаждение диска с помощью водяного насоса.
- Электроблок с диском может перемещаться по направляющим и позволяет снимать фаску с высокой точностью.
- Направляющая для выполнения многоразовой резки и приспособления для снятия фаски.
- Алмазный диск Ø 250 мм. Не входит в комплект поставки.
- Приспособления для фиксации керамики (входит в комплект с DS-250-1300 и 1500).
- Адаптируемые приспособления: (См. стр. 34/35)
Доп.стол (Реф. 54990)
Платформа - по дополнительному заказу (Реф. 57940).
Приспособления для фиксации керамики для DS-250 1000 (Реф. 51911).
Чистящий блок (Реф. 05973).
Кабель
Кабель с защитой PRCD.

	об./мин.									
DS-250 1000	2800	104,5 см.	75,2x75,2 см.	∞	50 мм.	25,4 мм.	250 мм.	170x73x70 см.	107 кг.	128 кг.
DS-250 1300	2800	134,5 см.	96,4x96,4 см.	∞	50 мм.	25,4 мм.	250 мм.	200x73x70 см.	109 кг.	131 кг.
DS-250 1500	2800	154,5 см.	110,5x110,5 см.	∞	50 мм.	25,4 мм.	250 мм.	220x73x70 см.	111 кг.	135 кг.

* Ø 250 мм.

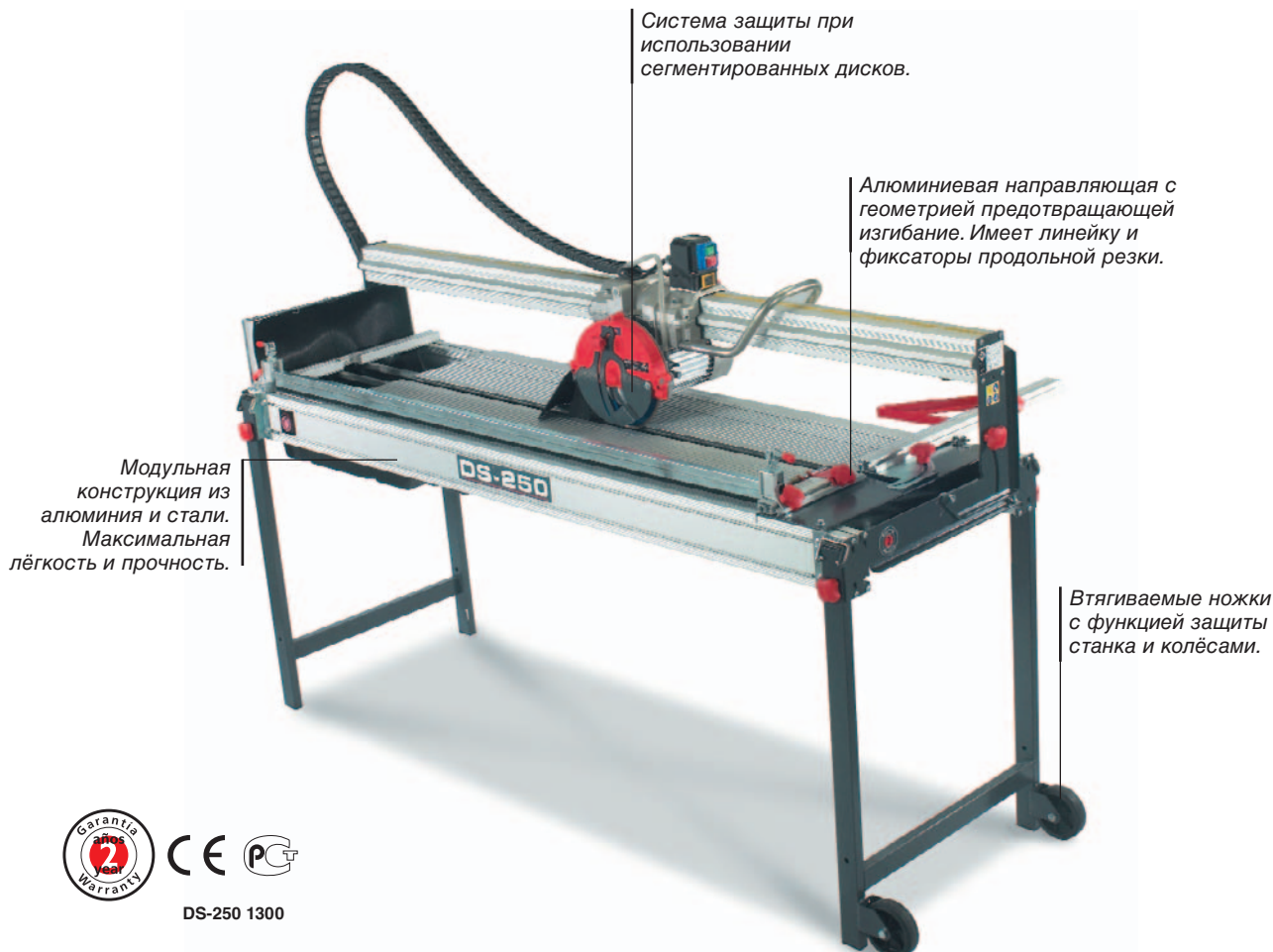

Garantia 2 years Warranty
 CE PC
 DS-250 1300

ХАРАКТЕРИСТИКИ

Мощность 3 CV	Высота резки 50 mm	Длина резки 154,5 cm	Наклонный мотор	Повторяющаяся резка	Скользящая линейка	0-90°	Миллиметровая линейка	Фиксатор	Регулируемый объём	Усиленные направляющие	Съёмные ножи
----------------------------	------------------------------	--------------------------------	-----------------	---------------------	--------------------	-------	-----------------------	----------	--------------------	------------------------	--------------

Доп. принадлежности

Ролковая столешница	Ролики для резки под 45°	Чистящий блок
---------------------	--------------------------	---------------

www.rubi.com



⚡	Barcode	Реф	⚡	Barcode	Реф	
DIAMANT DS-250 1000 Однофазный электродвигатель						
3 л.с.-2,2 кВт						
	230 В – 50 Гц.	8413797519709	51970	120 В – 50 Гц.	8413797519747	51974
	220 В – 60 Гц.	8413797519723	51972	120 В – 60 Гц. Inch.	8413797519754	51975
	220 В – 60 Гц. Inch.	8413797519730	51973			
Трёхфазный электродвигатель						
4 л.с.-3 кВт						
	380 В – 50 Гц.	8413797519785	51978	380 В – 50 Гц.	8413797519761	51976
DIAMANT DS-250 1300 Однофазный электродвигатель						
3 л.с.-2,2 кВт						
	230 В – 50 Гц.	8413797519808	51980	120 В – 50 Гц.	8413797519846	51984
	220 В – 60 Гц.	8413797519822	51982	120 В – 60 Гц. Inch.	8413797519853	51985
	220 В – 60 Гц. Inch.	8413797519839	51983			
Трёхфазный электродвигатель						
4 л.с.-3 кВт						
	380 В – 50 Гц.	8413797519884	51988	230 В – 50 Гц.	8413797519860	51986
DIAMANT DS-250 1500 Однофазный электродвигатель						
3 л.с.-2,2 кВт						
	230 В – 50 Гц.	8413797519907	51990	120 В – 50 Гц.	8413797519945	51994
	220 В – 60 Гц.	8413797519921	51992	120 В – 60 Гц. Inch.	8413797519952	51995
	220 В – 60 Гц. Inch.	8413797519938	51993			
Трёхфазный электродвигатель						
4 л.с.-3 кВт						
	380 В – 50 Гц.	8413797519983	51998	230 В – 50 Гц.	8413797519969	51996





i Станок высокой производительности для резки больших форматов.

DIAMANT DS

- Предназначен для резки керамической плитки, стекла, мрамора и других материалов.
- Модульная конструкция из алюминия и стали. Максимальная лёгкость и прочность.
- Втягиваемые ножки с функцией защиты станка и колёсами.
- Алюминиевая направляющая с геометрией предотвращающей изгибание. Имеет линейку и фиксаторы продольной резки.
- Поставляется с двумя наборами прижимных чашек, один из которых специально для снятия фаски.
- Система защиты при использовании сегментированных дисков.
- Алюминиевая разборная рабочая поверхность. Лёгкая очистка.
- Съёмная ёмкость для воды.
- Станок поставляется без кабеля.
- Оснащен устройством тепловой защиты и защиты от перегрузки в сети.
- Водяное охлаждение диска с помощью водяного насоса.
- Электроблок с диском может перемещаться по направляющим и позволяет снимать фаску с высокой точностью.
- Направляющая для выполнения многоразовой резки и приспособления для снятия фаски.
- Алмазный диск Ø 300 мм. Не входит в комплект поставки.
- Приспособления для фиксации керамики (входит в комплект с DS-300-1300 и 1500).
- Адаптируемые приспособления: (См. стр. 34/35)
Доп.стол (Реф. 54990)
Платформа - по дополнительному заказу (Реф. 57940).
Приспособления для фиксации керамики для DS-300 1000 (Реф. 51911).
Чистящий блок (Реф. 05973).
Кабель
Кабель с защитой PRCD.

	об./мин.										
DS-300 1000	2800	102 см.	73,4x73,4 см.	∞	75 мм.	25,4 мм.	300-350 мм.	170x73x70 см.	95,5 кг.	116,5 кг.	
DS-300 1300	2800	132 см.	94,6x94,6 см.	∞	75 мм.	25,4 мм.	300-350 мм.	200x73x70 см.	97 кг.	119 кг.	
DS-300 1500	2800	152 см.	108,8x108,8 см.	∞	75 мм.	25,4 мм.	300-350 мм.	220x73x70 см.	99 кг.	122,5 кг.	

* Ø 300 мм.

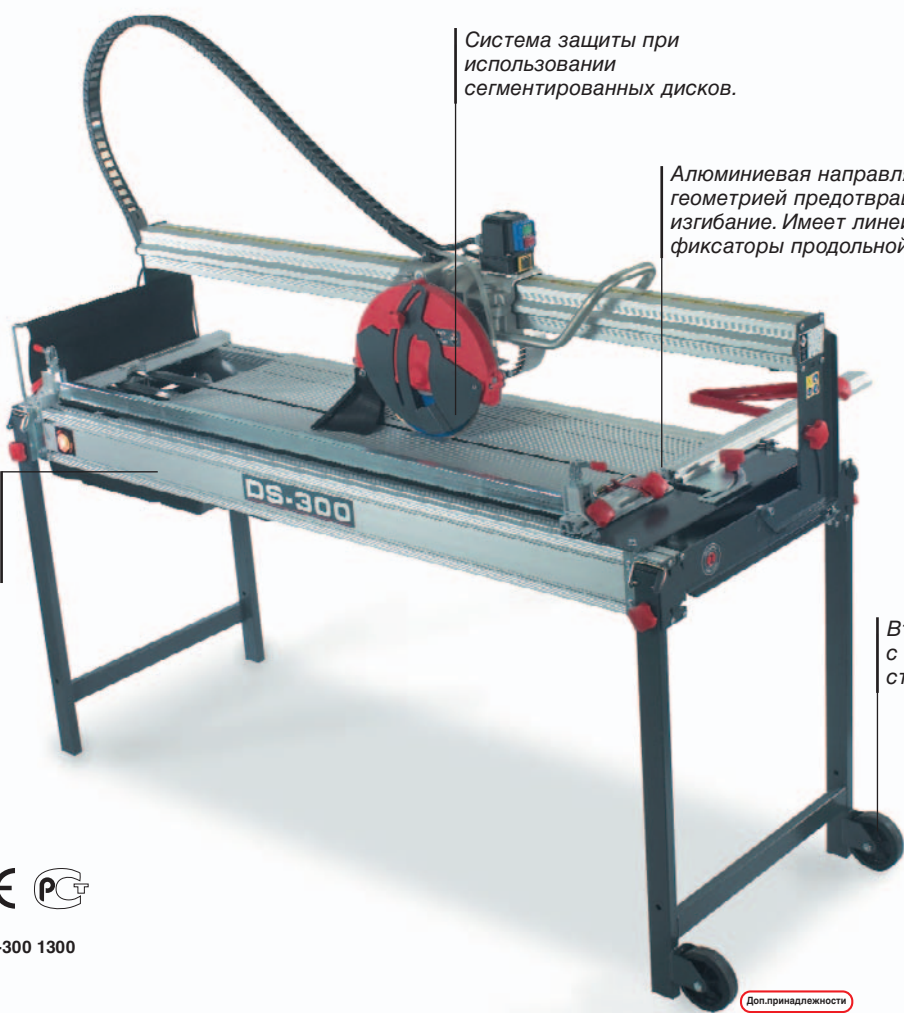

Система защиты при использовании сегментированных дисков.

Алюминиевая направляющая с геометрией предотвращающей изгибание. Имеет линейку и фиксаторы продольной резки.

Модульная конструкция из алюминия и стали. Максимальная лёгкость и прочность.

Втягиваемые ножки с функцией защиты станка и колёсами.



 DS-300 1300







ХАРАКТЕРИСТИКИ

 3 CV Сила	 75 mm Высота резки	 152 cm Длина резки	 Наклонный мотор	 Повторяющаяся резка	 оковал линейка	 Миллиметровая линейка	 Фиксатор	 Регулируемый объём	 Усиленные направляющие	 Съемные ножки
---------------------------------------------------------------------------------------------------------	------------------------------------------------------------------------------------------------------------------	------------------------------------------------------------------------------------------------------------------	-----------------------------------------------------------------------------------------------------	---------------------------------------------------------------------------------------------------------	----------------------------------------------------------------------------------------------------	-----------------------------------------------------------------------------------------------------------	----------------------------------------------------------------------------------------------	--------------------------------------------------------------------------------------------------------	------------------------------------------------------------------------------------------------------------	----------------------------------------------------------------------------------------------------

Доп. принадлежности

 Реперная столешница	 Ролики для резки под 45°	 Чистящий блок	 Видео изображения
-----------------------------------------------------------------------------------------------------------	----------------------------------------------------------------------------------------------------------------	-----------------------------------------------------------------------------------------------------	---------------------------------------------------------------------------------------------------------

www.rubi.com

	Реф		Реф
DIAMANT DS-300 1000 Однофазный электродвигатель			
3 л.с.-2,2 кВт	230 В – 50 Гц.	8413797519402	51940
2.6 HP-1.9 кВт*	220 В – 60 Гц.	8413797519426	51942
	220 В – 60 Гц. Inch.	8413797519433	51943
Трёхфазный электродвигатель			
4 л.с.-3 кВт	380 В – 50 Гц.	8413797519488	51948
 1  **1			
DIAMANT DS-300 1300 Однофазный электродвигатель			
3 л.с.-2,2 кВт	230 В – 50 Гц.	8413797519501	51950
	220 В – 60 Гц.	8413797519525	51952
	220 В – 60 Гц. Inch.	8413797519532	51953
Трёхфазный электродвигатель			
4 л.с.-3 кВт	380 В – 50 Гц.	8413797519587	51958
 1  **1			
DIAMANT DS-300 1500 Однофазный электродвигатель			
3 л.с.-2,2 кВт	230 В – 50 Гц.	8413797519600	51960
2.6 HP-1.9 кВт*	220 В – 60 Гц.	8413797519624	51962
	220 В – 60 Гц. Inch.	8413797519631	51963
Трёхфазный электродвигатель			
4 л.с.-3 кВт	380 В – 50 Гц.	8413797519686	51968
 1  **1			





i Станок с эффектом вертикального распила, для резки заготовок больших форматов и большой толщины.

DIAMANT DX

- Предназначен для резки керамической плитки, стекла, мрамора и других материалов.
- Модульная конструкция из алюминия и стали. Максимальная лёгкость и прочность.
- Втягиваемые ножки с функцией защиты станка и колёсами.
- Алюминиевая направляющая с геометрией предотвращающей изгибание. Имеет линейку и фиксаторы продольной резки.
- Поставляется с двумя наборами прижимных чашек, один из которых специально для снятия фаски.
- Система защиты при использовании сегментированных дисков.
- Алюминиевая разборная рабочая поверхность. Лёгкая очистка.
- Съёмная ёмкость для воды.
- Станок поставляется без кабеля.
- Оснащен устройством тепловой защиты и защиты от перегрузки в сети.
- Водяное охлаждение диска с помощью водяного насоса.
- Электроблок с диском может перемещаться по направляющим и позволяет снимать фаску с высокой точностью.
- Направляющая для выполнения многоразовой резки и приспособления для снятия фаски.
- Алмазный диск Ø 350 мм. Не входит в комплект поставки.
- Приспособления для фиксации керамики (входит в комплект с DX-350-1300).
- Адаптируемые приспособления: (См. стр. 34/35)
 Доп.стол (Реф. 54990)
 Платформа - по дополнительному заказу (Реф. 57940).
 Приспособления для фиксации керамики для DS-350 1000 (Реф. 51911).
 Чистящий блок (Реф. 05973).
 Кабель
 Кабель с защитой PRCD.

	об./мин.										
DX-350 1000	2800	100 см.	72x72 см.	∞	120/230 мм.	25,4 мм.	300-350 мм.	170x73x86 см.	100,5 кг.	121,5 кг.	•
DX-350 1300	2800	130 см.	93,2x93,2 см.	∞	120/230 мм.	25,4 мм.	300-350 мм.	200x73x86 см.	107 кг.	129 кг.	•

* Ø 350 мм.

Регулируемая вертикальная посадка диска.

Система защиты при использовании сегментированных дисков.

Алюминиевая направляющая с геометрией предотвращающей изгибание. Имеет линейку и фиксаторы продольной резки.

Втягиваемые ножки с функцией защиты станка и колёсами.



DX-350 1000

ХАРАКТЕРИСТИКИ

НР/кВт 3 CV Сила	Высота резки 111 mm	Длина резки 130 cm	Вертикальный распил	Наклонный мотор	Повторяющаяся резка	ОКОВАЯ линейка	Миллиметровая линейка	Фиксирующее устройство	Регулируемый объём	Усиленные направляющие	Съёмные ножки	Чистящий блок	ОСОБЫЕ РОЛИКИ	Роликовая столешница	Видео изображения
----------------------------------	-------------------------------	------------------------------	---------------------	-----------------	---------------------	----------------	-----------------------	------------------------	--------------------	------------------------	---------------	---------------	---------------	----------------------	-------------------

Доп. принадлежности

www.rubi.com



Реф



Реф

DIAMANT DX-350 - 1000 Однофазный электродвигатель

3 л.с.-2,2 кВт	230 В – 50 Гц.	8413797519204	51920	■	120 В – 50 Гц.	8413797519242	51924
2,6 л.с.-1,9 кВт*	220 В – 60 Гц.	8413797519228	51922	■	120 В – 60 Гц. INCH.	8413797519259	51925
	220 В – 60 Гц. INCH.	8413797519235	51923				

Трёхфазный электродвигатель

4 л.с.-3 кВт	380 В – 50 Гц.	8413797519280	51928	■	230 В – 50 Гц.	8413797519266	51926
--------------	----------------	---------------	-------	---	----------------	---------------	-------

DIAMANT DX-350 - 1300 Однофазный электродвигатель

3 л.с.-2,2 кВт	230 В – 50 Гц.	8413797519303	51930	■	120 В – 50 Гц.	8413797519341	51934
2,6 л.с.-1,9 кВт*	220 В – 60 Гц.	8413797519327	51932	■	120 В – 60 Гц. INCH.	8413797519358	51935
	220 В – 60 Гц. INCH.	8413797519334	51933				

Трёхфазный электродвигатель

4 л.с.-3 кВт	380 В – 50 Гц.	8413797519389	51938	■	230 В – 50 Гц.	8413797519365	51936
--------------	----------------	---------------	-------	---	----------------	---------------	-------





i Плиткорез с регулируемой вертикальной посадкой диска для резки любого материала.

DIAMANT DR-EN

- Предназначен для резки керамической плитки и всех видов строительных материалов, таких как кирпич, камень и т.д.
- Оснащен устройством тепловой защиты и защиты от перегрузки в сети.
- Водяное охлаждение диска с помощью водяного насоса.
- Электроблок с диском может перемещаться по направляющим и позволяет снимать фаску с высокой точностью.
- Электрический шнур длиной 1.5 м.
- Алмазный диск Ø 300-350 мм. Не входит в комплект поставки
- Направляющая для выполнения многогранной резки.
- Рабочая платформа (58x52 см.) на шарикоподшипниках.
- Прямой привод.
- Со вспомогательным столиком для выполнения фасок под 45° градусным углом.
- Адаптируемые приспособления: (См. стр. 34) Чистящий блок (Реф. 05973).

	об./мин.										
DR-EN	2800	*76 см.	44x44 см.	∞	92 / 150 мм.	—	300-350 мм.	111x71x130 см.	74,9 кг.	93 кг.	•

* Используя вертикальный распил. ** Полезная высота резки: одно прохождение 117 мм. с диском Ø 350 мм.



Направляющая для выполнения многогранной резки.

Рабочая платформа (58x52 см.) на шарикоподшипниках.



DR-300-EN

ХАРАКТЕРИСТИКИ



Доп. принадлежности



www.rubi.com



Реф

DIAMANT DR-300-EN
 Однофазный электродвигатель
 3 л.с.-2,2 кВт
 2,6 л.с.-1,9 кВт*

230 В – 50 Гц.	1	**1	8413797589702	58970
230 В – 50 Гц. UK	1	**1	8413797589719	58971
230 В – 50 Гц. CH*	1	**1	8413797589603	58960
240 В – 50 Гц. AUSTR.	1	**1	8413797589658	58965
220 В – 60 Гц.	1	**1	8413797589757	58975
120 В – 50 Гц. UK	1	**1	8413797589726	58972
120 В – 60 Гц. USA	1	**1	8413797589733	58973

DIAMANT DR-300-EN
 Однофазный электродвигатель
 4 л.с.-3 кВт

230 В – 50 Гц.	1	**1	8413797589610	58961
220 В – 60 Гц.	1	**1	8413797589795	58979
380 В – 50 Гц.	1	**1	8413797589764	58976
380 В – 60 Гц.	1	**1	8413797589771	58977



MOD.	л.с./кВт	об./мин.										
DIAMANT D, ND												
D-200 Однофазный электродвигатель	1,2/0,88	2875	∞	∞	∞	35 мм.	•	230 мм.	47x46x26 см.	16 кг.	-	
ND-125 Однофазный электродвигатель	0,8/0,6	4800	∞	∞	∞	25/30 мм.	•	115-125 мм.	40x30x14 см.	4 кг.	-	
ND-180-BL Однофазный электродвигатель	0,5/0,37	2800	∞	∞	45 см.	35 мм.	•	180 мм.	48,5x40x23 см.	13,9 кг.	-	
ND-180-E Однофазный электродвигатель	0,7/ 0,55	2800	∞	∞	20 см.	35 мм.	•	180 мм.	39,5x38,5x24,5 см.	10 кг.	-	
ND-180 Однофазный электродвигатель	0,5/0,37	2800	∞	∞	45 см.	35 мм.	•	180 мм.	48,5x40x23 см.	13,9 кг.	-	
ND-200 Однофазный электродвигатель	1,2/0,88	2770	∞	∞	50 см.	40 мм.	•	200 мм.	51x52,5x24 см.	15 кг.	-	
ND-300 Однофазный электродвигатель	2/1,5	2800	∞	∞	60 см.	75 мм.	-	300 мм.	69x63x26 см.	30,5 кг.	-	
DIAMANT DU, DW												
DU-200 Однофазный электродвигатель	1/0,73	2750	45 см.	32x32 см.	∞	48 мм.	•	200 мм.	85x40x32 см.	26 кг.	-	
DU-200-L Однофазный электродвигатель	1/0,73	2750	65 см.	46x46 см.	∞	48 мм.	•	200 мм.	105x40x32 см.	30 кг.	-	
DW-200 Однофазный электродвигатель	1/0,73	2750	45-50 см.	35x35 см.	∞	48/75 мм.	•	200 мм.	85x40x40,6 см.	27 кг.	•	
DW-200-L Однофазный электродвигатель	1/0,73	2750	63-70 см.	50x50 см.	∞	48/75 мм.	•	200 мм.	105x40x40,6 см.	31 кг.	•	
DW-200-LP Однофазный электродвигатель	1/0,73	2750	63-70 см.	50x50 см.	∞	48/75 мм.	•	200 мм.	105x40x116 см.	38 кг.	•	
DW-200-N Однофазный электродвигатель	1,5/1,1	2875	73-75 см.	52x52 см.	∞	32/55 мм.	•	200 мм.	116x48x116 см.	46 кг.	•	
DW-250-N Однофазный электродвигатель	1,5/1,1	2875	73-75 см.	52x52 см.	∞	65/80 мм.	•	250 мм.	116x48x116 см.	47 кг.	•	
DW-200-NL Однофазный электродвигатель	1,5/1,1	2875	103 см.	71x71 см.	∞	39/59 мм.	•	200 мм.	154,5x47x117,5 см.	55 кг.	•	
DW-250-NL Однофазный электродвигатель	1,5/1,1	2875	103 см.	71x71 см.	∞	53/72 мм.	•	250 мм.	154,5x47x117,5 см.	56 кг.	•	

* Используя вертикальный распил.



Двухлетняя гарантия от дефектов изготовления предоставляется на электростанки **RUBI**®, оснащенные алмазным диском. Только **RUBI**®, симбиоз точнейших производственных процессов и первоклассного сырья, может дать подобные гарантии.

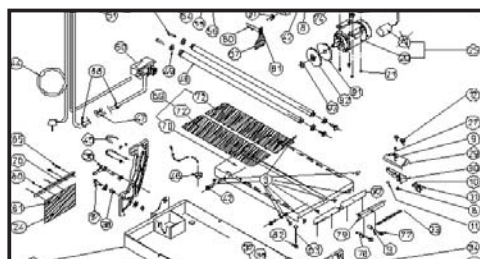

RUBI® располагает всевозможными аксессуарами для различных станков. См. стр. 34 и 35 для запчастей и аксессуаров. Для других аксессуаров и запчастей консультируйтесь в инструкциях по эксплуатации для каждого конкретного станка.



MOD.	лс./кВт	об./МИН.										
DIAMANT DS, DX												
DS-230-LPS Однофазный электродвигатель	1,5/1,1	2875	*71 см.	50x50 см.	∞	50/90 мм.	-	230 мм.	110x55x140 см.	66 кг.	•	
DS-250 1000 Однофазный электродвигатель	3/2,2	2800	104,5 см.	75,2x75,2 см.	∞	50 мм.	25,4 мм.	250 мм.	170x73x70 см.	107 кг.	-	
Трехфазный электродвигатель	4/3	2800	104,5 см.	75,2x75,2 см.	∞	50 мм.	25,4 мм.	250 мм.	170x73x70 см.	107 кг.	-	
DS-250 1300 Однофазный электродвигатель	3/2,2	2800	134,5 см.	96,4x96,4 см.	∞	50 мм.	25,4 мм.	250 мм.	200x73x70 см.	109 кг.	-	
Трехфазный электродвигатель	4/3	2800	134,5 см.	96,4x96,4 см.	∞	50 мм.	25,4 мм.	250 мм.	200x73x70 см.	109 кг.	-	
DS-250 1500 Однофазный электродвигатель	3/2,2	2800	154,5 см.	110,5x110,5 см.	∞	50 мм.	25,4 мм.	250 мм.	220x73x70 см.	111 кг.	-	
Трехфазный электродвигатель	4/3	2800	154,5 см.	110,5x110,5 см.	∞	50 мм.	25,4 мм.	250 мм.	220x73x70 см.	111 кг.	-	
DS-300 1000 Однофазный электродвигатель	3/2,2	2800	102 см.	73,4x73,4 см.	∞	75 мм.	25,4 мм.	300-350 мм.	170x73x70 см.	95,5 кг.	•	
Трехфазный электродвигатель	2,6/1,9	2800	102 см.	73,4x73,4 см.	∞	75 мм.	25,4 мм.	300-350 мм.	170x73x70 см.	95,5 кг.	•	
DS-300 1300 Однофазный электродвигатель	3/2,2	2800	132 см.	94,6x94,6 см.	∞	75 мм.	25,4 мм.	300-350 мм.	200x73x70 см.	97 кг.	•	
Трехфазный электродвигатель	4/3	2800	132 см.	94,6x94,6 см.	∞	75 мм.	25,4 мм.	300-350 мм.	200x73x70 см.	97 кг.	•	
DS-300 1500 Однофазный электродвигатель	3/2,2	2800	152 см.	108,8x108,8 см.	∞	75 мм.	25,4 мм.	300-350 мм.	220x73x70 см.	99 кг.	•	
Трехфазный электродвигатель	4/3	2800	152 см.	108,8x108,8 см.	∞	75 мм.	25,4 мм.	300-350 мм.	220x73x70 см.	99 кг.	•	
DX-350 1000 Однофазный электродвигатель	3/2,2	2800	100 см.	72x72 см.	∞	120/230 мм.	25,4 мм.	300-350 мм.	170x73x86 см.	100,5 кг.	•	
Трехфазный электродвигатель	2,6/1,9	2800	100 см.	72x72 см.	∞	120/230 мм.	25,4 мм.	300-350 мм.	170x73x86 см.	100,5 кг.	•	
DX-350 1300 Однофазный электродвигатель	3/2,2	2800	130 см.	93,2x93,2 см.	∞	120/230 мм.	25,4 мм.	300-350 мм.	200x73x86 см.	107 кг.	•	
Трехфазный электродвигатель	2,6/1,9	2800	130 см.	93,2x93,2 см.	∞	120/230 мм.	25,4 мм.	300-350 мм.	200x73x86 см.	107 кг.	•	
DIAMANT DR												
DR-300-EN Однофазный электродвигатель	3/2,2	2800	*76 см.	44x44 см.	∞	92/150 мм.	-	300-350 мм.	111x71x130 см.	77 кг.	•	
Трехфазный электродвигатель	4/3	2800	*76 см.	44x44 см.	∞	92/150 мм.	-	300-350 мм.	111x71x130 см.	77 кг.	•	



Максимальная производительность и надежность электрических станков **RUBI** достигается при использовании алмазных дисков **RUBI**. Диски **RUBI** позволяют улучшить качество отделки и увеличить скорость резки.

Сервисные центры **RUBI** предоставляют быстрое техническое обслуживание оборудования и гарантируют высочайшее качество сервиса и организуют снабжение запасными частями.



Реф. 05973



Реф. 45345



B-100/101



Реф. 45880



B-200



Реф. 45434/45534/45305



Реф. 57990/91/54939

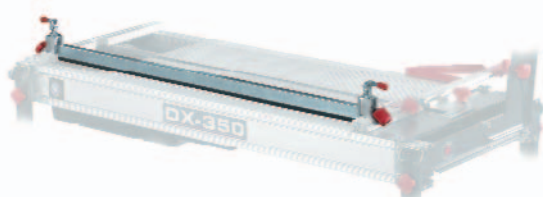

Реф. 51911/57948

АКСЕССУАРЫ ДЛЯ ЭЛЕКТРИЧЕСКИХ ПЛИТКОРЕЗОВ				Реф
БРУСОК ДЛЯ ЧИСТКИ • Применяется для чистки алмазных дисков.		5	8413797059731	05973
НАПРАВЛЯЮЩИЕ ДЛЯ ВЫПОЛНЕНИЯ ГОРИЗОНТАЛЬНОЙ РЕЗКИ • Для резки под углом 45° - пластик. • Для резки под углом 0-90° - металл. • Для портативных электрических станков. D-200 и ND-180/200/300.		1	8413797453454	45345
		1	8413797458800	45880
ПОДДОН • Для станков ND-180-BL. • Для станков ND-180-E/180/200. • Для станков ND-300.		1	8413797453058	45305
		1	8413797454342	45434
		1	8413797455342	45534
НАБОР МЕТАЛЛИЧЕСКИХ ВАЛКОВ ДЛЯ СНЯТИЯ ФАСОК ПОД 45-ГРАДУСНЫМ УГЛОМ • Для выполнения фасок высокой точности. • Для станков DW-N/-NL. • Для станков DS-250/250-L и DS-300/300-L.		1	8413797579918	57991
		1	8413797579901	57990
НАБОР МЕТАЛ. ВАЛКОВ DX • Специальные ролики DX-350/350-L (Модели выпущенные до 2008) Для резки материала толщиной 130 мм. за один проход.		1	8413797549393	54939
ФИКСАЦИЯ КЕРАМИКИ DS-250 1000, DS-300 1000 и DX-350 1000. DS-300 и DX-350 (Модели выпущенные до 2008). • Позволяет фиксировать заготовку и точно измерять прорез по всей протяжённости. Гарантирует безупречный разрез без отклонений в размерах.		1	8413797519112	51911
		1	8413797579482	57948
ВОДЯНОЙ НАСОС В101 • Для DIAMANT DIAMANT D, DR, DS, DX и для SPOMATIC.		1		
	230 В – 50 Гц.		8413797569902	56990
	220 В – 60 Гц.		8413797569919	56991
	120 В – 50 Гц.		8413797569926	56992
	120 В – 60 Гц.		8413797569933	56993
ВОДЯНОЙ НАСОС В100 • Для DIAMANT DIAMANT DU и DW.		1		
	230 В – 50 Гц.		8413797569865	56986
	220 В – 60 Гц.		8413797569872	56987
	120 В – 50 Гц.		8413797569889	56988
	120 В – 60 Гц.		8413797569896	56989
ВОДЯНОЙ НАСОС В200 • Для DIAMANT DIAMANT D, DR, DS, DX и для SPOMATIC.		1		
	230 В – 50 Гц.		8413797569667	56966
	120 В – 60 Гц.		8413797569681	56968



Реф. 58850/62



Реф. 50935



Реф. 57940/49



Реф. 54990

АКСЕССУАРЫ ДЛЯ ЭЛЕКТРИЧЕСКИХ ПЛИТКОРЕЗОВ

СТОЛ

- Новая усиленная структура для большей стабильности.
- Для плиткорезов DU-200/200-L и DW-200/200-L. Размеры: 67 x 53 x 72 см.



1 8413797509359 50935



Реф

ПЛАТФОРМА

Для станков DU, DW и DS-230-LPS

Для станков DS и DX (не для DS-230-LPS)

- Роликовые направляющие для облегчения перемещения плитки. Складывающиеся ноги.

1 8413797579406 57940

1 8413797579499 57949

ДОПОЛНЕНИЕ РАБОЧЕГО СТОЛА DS и DX (для моделей 2009года)

- Увеличивает рабочую поверхность для работы с керамикой большого формата.

1 8413797549904 54990

КАБЕЛИ



Реф



Реф

КАБЕЛИ ДЛЯ ГАММЫ DW-NL И DS/DX

- Чтобы сделать заказ необходимо указать артикул станка с нужным двигателем и артикул кабеля, используемого в стране назначения.

1	230 В – 50 Гц. EUR	8413797588507	58850	220 В – 60 Гц. 15 A 12AWG USA	8413797588569	58856
	380 В – 50 Гц. EUR	8413797588514	58851	220 В – 60 Гц. 20 A 12AWG USA	8413797588576	58857
	110 В – 50 Гц. UK	8413797588521	58852	230 В – 50 Гц. CH	8413797588583	58858
	230 В – 50 Гц. UK	8413797588538	58853	240 В – 50 Гц. AUSTR.	8413797588590	58859
	120 В – 60 Гц. 15 A 12AWG USA	8413797588545	58854	230 В – 50 Гц. DK	8413797588606	58860
	120 В – 60 Гц. 15 A 14AWG USA	8413797588552	58855			

КАБЕЛИ С PRCD

230 В – 50 В / 60 Гц. 8413797588613 58861

1

- Кабель PRCD это дополнительная опция выполняющая функцию дифференциала защиты.

* Для другого вспомогательного оборудования и запчастей консультируйтесь в инструкциях по эксплуатации для каждого конкретного станка.



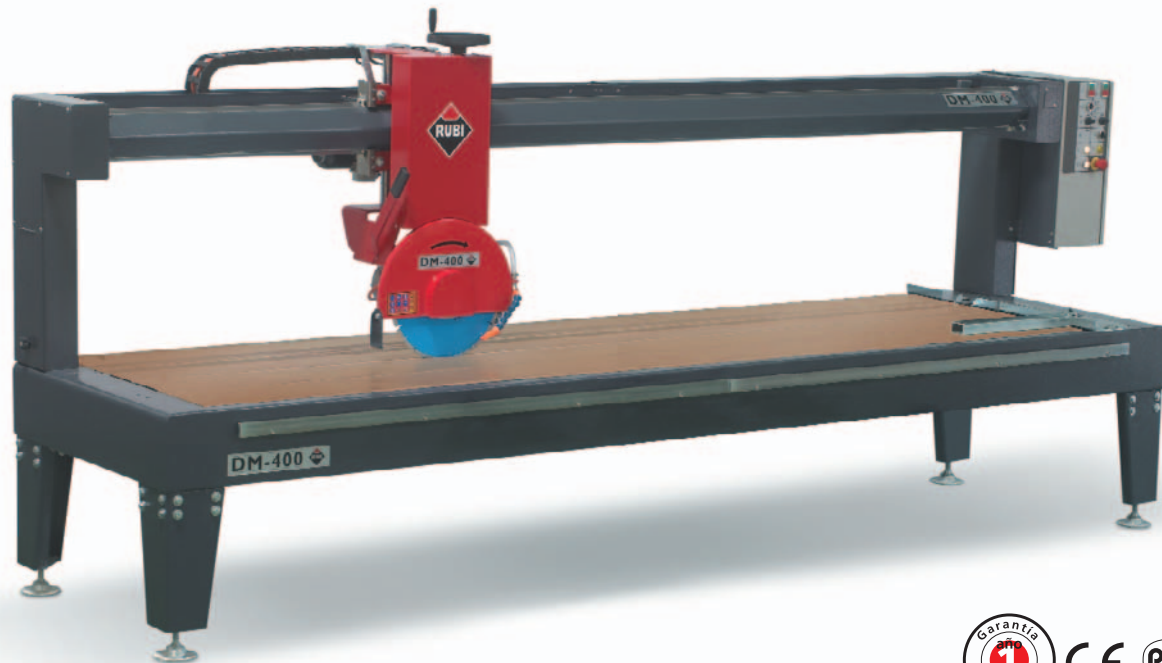

DM-400

СТАНОК ДЛЯ РЕЗКИ МРАМОРА, ГРАНИТА И КЕРАМИКИ DM-400



Реф

Полуавтоматический станок с фиксированной направляющей для резки мрамора, гранита и керамики.

DIAMANT DM-400

380 В – 50 Гц.	8413797479218	47921
380 В – 60 Гц.	8413797479225	47922
415 В – 50 Гц. AUSTR.	8413797479232	47923







- Наклонный режущий блок для снятия фаски.
- Регулируемая высота посадки диска.
- Автоматическое продвижение.
- Регулируемая скорость в обоих направлениях.
- Рабочий стол из дерева со специальной обработкой.

- Лёгкая регуляция посадки диска винтом.
- Продвижение режущего блока автоматическое с регулируемой скоростью.
- Скорость продвижения блока: 0,23-7м/мин.

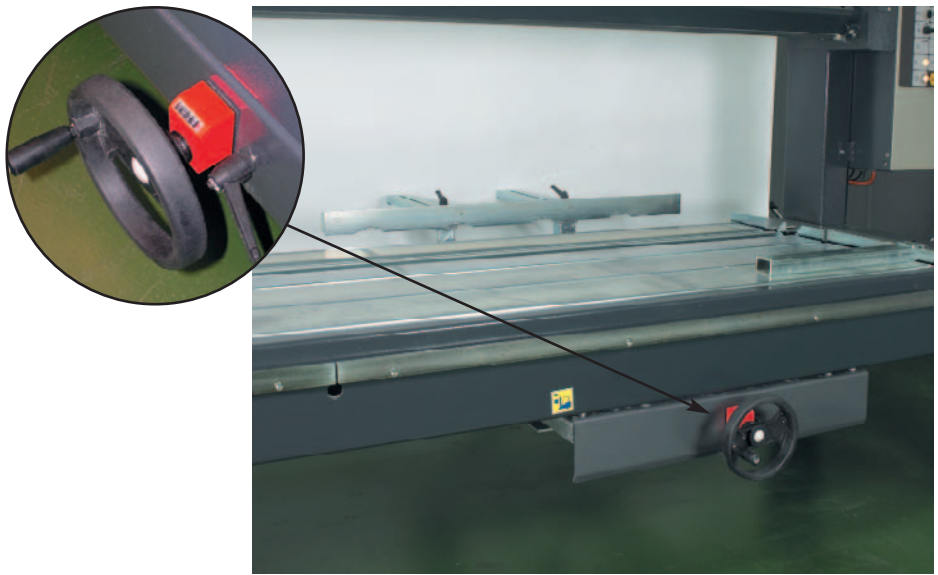
DM-400	л.с./кВт	об./мин.								
Реф. 47921/23	7/5	2800	4300x1000x1850 мм.	3200 мм.	*120 мм.	30 мм.	400 мм.	0-45°	1000 кг.	
Реф. 47922	7/5	3300	4300x1000x1850 мм.	3200 мм.	*120 мм.	30 мм.	400 мм.	0-45°	1000 кг.	





ДОП.ПРИСПОСОБЛЕНИЯ ДЛЯ DM-400				Реф
БОКОВОЙ УПОР регулируемый в мм.	1	-	8413797479317	47931



ДОП.ПРИСПОСОБЛЕНИЯ ДЛЯ DM-400				Реф
РОЛИКОВЫЙ СТОЛ	1	-	8413797479324	47932



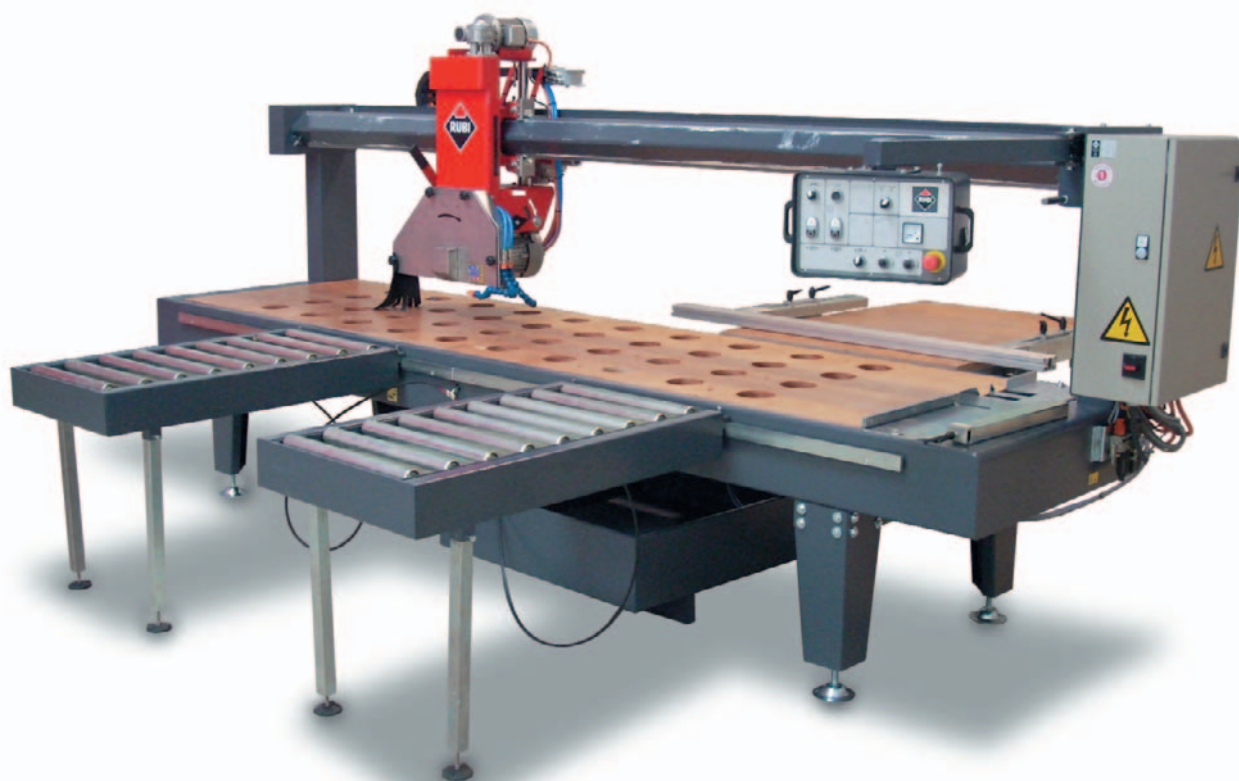

DM-500

СТАНОК ДЛЯ РЕЗКИ МРАМОРА, ГРАНИТА И КЕРАМИКИ DM-500



Реф

*Полуавтоматический станок для резки мрамора и гранита.
Длина реза 3200 мм.*

DIAMANT DM-500

400В – 50 Гц.	1	1	8413797479249	47924
400В – 60 Гц.	1	1	8413797479256	47925

- Автоматическое продольное продвижение (X) и вертикальная регулировка (Z).
- Пневмоустановка на ролики рабочего стола для лёгкого размещения заготовки.

- Рабочий стол из дерева со специальной обработкой.
- Необходимо подключение к сжатому воздуху.
- Два роликовых стола с пневмосистемой подъёма.
- Регулируемый боковой упор.

DM-500 л.с./кВт об./мин.



Реф. 47924	10/7,5	1400-2800	4150x3610x1850 мм.	3200 мм.	*100/150 мм.	30 мм.	400-500 мм.	0-45°	1360 кг.
Реф. 47925	10/7,5	1400-2800	4150x3610x1850 мм.	3200 мм.	*100/150 мм.	30 мм.	400-500 мм.	0-45°	1360 кг.





Реф. 34982

АЛМАЗНЫЕ ДИСКИ ДЛЯ ДМ				Реф
SGSA 400 • Для резки гранита средней и малой твёрдости.	1	-	8413797349825	34982



Реф. 34992
34994

АЛМАЗНЫЕ ДИСКИ ДЛЯ ДМ				Реф
SMM 400 • Для резки мрамора.	1	-	8413797349924	34992
SMM 500 • Для резки мрамора.	1	-	8413797349948	34994



Реф. 35982
35984

АЛМАЗНЫЕ ДИСКИ ДЛЯ ДМ				Реф
SGDA 400 • Для резки твёрдого гранита.	1	-	8413797359824	35982
SGDA 500 • Для резки твёрдого гранита.	1	-	8413797359848	35984



АЛМАЗНЫЕ ДИСКИ



Алмазные диски RUBI® для резки строительных материалов отвечают всем требованиям профессионалов.

Полная гамма включает специальные диски для всех видов материалов (облицовочной плитки, керамического гранита, мрамора, гранита, бетона и т.д.) и состоит из дисков различных типов (со сплошной поверхностью, турбо, турбо-лазерных, сегментированных лазерных и сегментированных закаленных) диаметром от 115 до 350 мм.

Эта широкая гамма отвечает стремлению Germans Voada S.A. располагать специальными дисками для каждого вида материалов, и таким образом, повысить производительность, срок службы дисков и скорость резки любого вида материала.

Диски RUBI® позволяют выполнять резку высокой точности, обеспечивая более высокое качество отделочных работ, а также выполнять резку с высокой скоростью, что, в свою очередь, увеличивает производительность работы

строителей и повышает рентабельность строительных работ.

Благодаря технологии, применяемой в процессе производства, алмазные диски RUBI® имеют высокий предел прочности и длительный срок службы, в связи с чем они станут удачным приобретением для любого строителя.

ГАММА АЛМАЗНЫХ ДИСКОВ

СПЛОШНАЯ ПОВЕРХНОСТЬ



Диски со сплошной поверхностью рекомендуются для резки и снятия фаски следующих материалов: керамическая плитка, мрамор и гранит.

TURBO



Рекомендуется использовать для резки абразивных материалов, таких как: огнеупорный кирпич, мрамор или камень. Высокая износоустойчивость и скорость резки.

TURBO ЛАЗЕР



Рекомендуется использовать для резки любого вида материала. Высокая износоустойчивость и скорость резки.

ТУРБОДИСКИ СО СПЛОШНОЙ ПОВЕРХНОСТЬЮ



Рекомендуются для резки керамического гранита. Сухая резка. Предназначается для шлифовально-режущих станков.

СЕГМЕНТИРОВАННЫЕ ЛАЗЕРНЫЕ



Рекомендуется использовать для резки таких абразивных материалов, как кирпич, мрамор, камень. Высокая износоустойчивость и высокая скорость.

СЕГМЕНТИРОВАННЫЕ



Рекомендуется использовать для резки любого материала. Рекомендуются для углошлифовальных машин.



CRN



CPA



CPC



CPC2

АЛМАЗНЫЕ ДИСКИ СО СПЛОШНОЙ ПОВЕРХНОСТЬЮ



Реф

Рекомендуется использовать для резки и снятия фанки у керамической плитки, мрамора, гранита. Отличное качество при полной безопасности.



ДЛЯ КЕРАМИЧЕСКОЙ ПЛИТКИ - Влажная резка

Предназначены для необожженной керамики, стеновой плитки и др. Не рекомендуются для высокоабразивных материалов. Высшее качество.

	Ø	Ø	Ø	Ø		
CRN 125	125 мм.	22,2 мм.	5"	7/8"	1	8413797309034 30903
CRN 180	180 мм.	22,2 мм.	7"	7/8"	1	8413797309058 30905
CRN 200	200 мм.	25,4 мм.	8"	1"	1	8413797309065 30906
CRN 225	225 мм.	30 мм.	8 7/8"	1 3/16"	1	8413797309072 30907
CRN 230	230 мм.	22,2 мм.	9"	7/8"	1	8413797309089 30908
CRN 250	250 мм.	25,4 мм.	10"	1"	1	8413797309096 30909
CRN 300	300 мм.	25,4 мм.	12"	1"	1	8413797309102 30910
CRN 350	350 мм.	25,4 мм.	14"	1"	1	8413797309119 30911



ДЛЯ НАПОЛЬНОЙ ПЛИТКИ ПОВЫШЕННОЙ ПРОЧНОСТИ И ГРАНИТА - Влажная резка

Не рекомендуются для необожженной керамики. Алмаз высшего качества.

	Ø	Ø	Ø	Ø		
CPA 115	115 мм.	22,2 мм.	4 1/2"	7/8"	1	8413797309225 30922
CPA 125	125 мм.	22,2 мм.	5"	7/8"	1	8413797309232 30923
CPA 150	150 мм.	22,2 мм.	6"	7/8"	1	8413797309249 30924
CPA 180	180 мм.	22,2 мм.	7"	7/8"	1	8413797309256 30925
CPA 200	200 мм.	25,4 мм.	8"	1"	1	8413797309263 30926
CPA 225	225 мм.	30 мм.	8 7/8"	1 3/16"	1	8413797309270 30927
CPA 230	230 мм.	22,2 мм.	9"	7/8"	1	8413797309287 30928
CPA 250	250 мм.	25,4 мм.	10"	1"	1	8413797309294 30929
CPA 300	300 мм.	25,4 мм.	12"	1"	1	8413797309300 30930
CPA 350	350 мм.	25,4 мм.	14"	1"	1	8413797309317 30931



ДЛЯ КЕРАМИЧЕСКОГО ГРАНИТА - Влажная резка

Рекомендуются для точной резки керамического гранита. Алмаз высшего качества. Новый алмазный сплав, улучшенная производительность.

	Ø	Ø	Ø	Ø		
CPC 180	180 мм.	22,2 мм.	7"	7/8"	1	8413797309652 30965
CPC 200	200 мм.	25,4 мм.	8"	1"	1	8413797309669 30966
CPC 230	230 мм.	22,2 мм.	9"	7/8"	1	8413797309683 30968
CPC 250	250 мм.	25,4 мм.	10"	1"	1	8413797309690 30969
CPC 300	300 мм.	25,4 мм.	12"	1"	1	8413797309706 30970
CPC 350	350 мм.	25,4 мм.	14"	1"	1	8413797309713 30971



ДЛЯ КЕРАМИЧЕСКОГО ГРАНИТА - Влажная резка

Для точной резки керамогранита высокой твёрдости. Алмаз Высшего Качества. Особый состав связующего сплава для высокой скорости резки и минимального залипания. Хорошее качество резки минимум скола.

	Ø	Ø	Ø	Ø		
CPC2 180	180 мм.	22,2 мм.	7"	7/8"	1	8413797309553 30955
CPC2 200	200 мм.	25,4 мм.	8"	1"	1	8413797309560 30956
CPC2 230	230 мм.	22,2 мм.	9"	7/8"	1	8413797309584 30958
CPC2 250	250 мм.	25,4 мм.	10"	1"	1	8413797309591 30959
CPC2 300	300 мм.	25,4 мм.	12"	1"	1	8413797309607 30960



АЛМАЗНЫЕ ДИСКИ СО СПЛОШНОЙ ПОВЕРХНОСТЬЮ



Реф

Рекомендуется использовать для резки и снятия фаски у керамической плитки, мрамора, гранита. Отличное качество при полной безопасности.

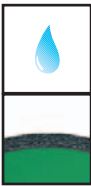

ДЛЯ КЕРАМИЧЕСКОЙ ПЛИТКИ - Влажная резка
Рекомендуются для всех типов плитки. Алмаз стандартного качества.

	Ø	Ø	Ø	Ø		
CEV 115	115 мм.	22,2 мм.	4 1/2"	7/8"	1	8413797309423 30942
CEV 125	125 мм.	22,2 мм.	5"	7/8"	1	8413797309430 30943
CEV 150	150 мм.	22,2 мм.	6"	7/8"	1	8413797309447 30944
CEV 180	180 мм.	22,2 мм.	7"	7/8"	1	8413797309454 30945
CEV 200	200 мм.	25,4 мм.	8"	1"	1	8413797309461 30946
CEV 225	225 мм.	30 мм.	8 7/8"	1 3/16"	1	8413797309478 30947
CEV 230	230 мм.	22,2 мм.	9"	7/8"	1	8413797309485 30948
CEV 250	250 мм.	25,4 мм.	10"	1"	1	8413797309492 30949
CEV 300	300 мм.	25,4 мм.	12"	1"	1	8413797309508 30950
CEV 350	350 мм.	25,4 мм.	14"	1"	1	8413797309515 30951

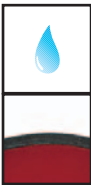

ДЛЯ КЕРАМИЧЕСКОЙ ПЛИТКИ - Толщина 1,2 мм. - Влажная резка
Рекомендуются для всех типов плитки при выполнении точной прямой резки. Не рекомендуются для снятия фаски 45°. Алмаз высшего качества.

	Ø	Ø	Ø	Ø		
CER 200	200 мм.	25,4 мм.	8"	1"	1	8413797307474 30747
CER 230	230 мм.	22,2 мм.	9"	7/8"	1	8413797307481 30748
CER 250	250 мм.	25,4 мм.	10"	1"	1	8413797307498 30749

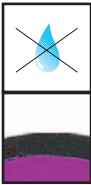

ДЛЯ КЕРАМИЧЕСКОЙ ПЛИТКИ - Сухая резка
Рекомендуются для сухой резки керамической плитки с помощью углошлифовальных или подобных машин. Алмаз стандартного качества.

	Ø	Ø	Ø	Ø		
CSV 115	115 мм.	22,2 мм.	4 1/2"	7/8"	1	8413797308822 30882
CSV 125	125 мм.	22,2 мм.	5"	7/8"	1	8413797308839 30883
CSV 230	230 мм.	22,2 мм.	9"	7/8"	1	8413797308884 30888

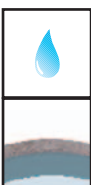

ДЛЯ СТЕКЛОВИДНЫХ МАТЕРИАЛОВ ИЛИ СТЕКЛА - Влажная резка
Для резки любых стекловидных материалов - глазированных, эмалированной керамики или стекла. Алмаз высшего качества.

	Ø	Ø	Ø	Ø		
CVG 200	200 мм.	25,4 мм.	8"	1"	1	8413797349665 34966
CVG 250	250 мм.	25,4 мм.	10"	1"	1	8413797349696 34969





TSV

TSA

TON

АЛМАЗНЫЕ ДИСКИ ТУРБО



Реф

Рекомендуется использовать для резки таких абразивных материалов, как кирпич, мрамор, камень. Высокая износостойкость и высокая скорость резки.



Для РЕЗКИ СТРОИТЕЛЬНЫХ МАТЕРИАЛОВ - Сухая резка

Предназначены для резки высокоабразивных материалов. Алмаз высшего качества.

	Ø	Ø	Ø	Ø		
TSV 115	115 мм.	22,2 мм.	4 1/2"	7/8"	1	8413797319422 31942
TSV 125	125 мм.	22,2 мм.	5"	7/8"	1	8413797319439 31943
TSV 150	150 мм.	22,2 мм.	6"	7/8"	1	8413797319446 31944
TSV 180	180 мм.	22,2 мм.	7"	7/8"	1	8413797319453 31945
TSV 230	230 мм.	22,2 мм.	9"	7/8"	1	8413797319484 31948



Для РЕЗКИ СТРОИТЕЛЬНЫХ МАТЕРИАЛОВ - Сухая резка

Предназначены для резки таких твердых материалов, как силикатный кирпич, гранит. Алмаз стандартного качества.

	Ø	Ø	Ø	Ø		
TSA 115	115 мм.	22,2 мм.	4 1/2"	7/8"	1	8413797319521 31952
TSA 125	125 мм.	22,2 мм.	5"	7/8"	1	8413797319538 31953
TSA 150	150 мм.	22,2 мм.	6"	7/8"	1	8413797319545 31954
TSA 180	180 мм.	22,2 мм.	7"	7/8"	1	8413797319552 31955
TSA 230	230 мм.	22,2 мм.	9"	7/8"	1	8413797319583 31958



Для РЕЗКИ СТРОИТЕЛЬНЫХ МАТЕРИАЛОВ - Влажная резка

Предназначены для резки глинистых материалов, как кирпич, черепица. Алмаз высшего качества.

	Ø	Ø	Ø	Ø		
TON 250	250 мм.	25,4 мм.	10"	1"	1	8413797319095 31909
TON 300	300 мм.	25,4 мм.	12"	1"	1	8413797319101 31910
TON 350	350 мм.	25,4 мм.	14"	1"	1	8413797319118 31911





TEV



TLR



TCR

АЛМАЗНЫЕ ДИСКИ ТУРБО



Реф

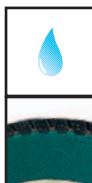

ДЛЯ РЕЗКИ СТАНДАРТНЫХ СТРОИТЕЛЬНЫХ МАТЕРИАЛОВ - Влажная резка
 Для резки любого материала. Алмаз стандартного качества.

	Ø	Ø	Ø	Ø			
TEV 300	300 MM.	25,4 MM.	12"	1"	1	8413797319309	31930
TEV 350	350 MM.	25,4 MM.	14"	1"	1	8413797319316	31931

АЛМАЗНЫЕ ДИСКИ ТУРБОЛАЗЕР



Реф



ДЛЯ РЕЗКИ ЛЮБЫХ СТРОИТЕЛЬНЫХ МАТЕРИАЛОВ ИЗ КАМНЯ - Сегментированная поверхность - Сухая резка
 Для резки любого материала. Высокая износостойкость и высокая скорость резки. Алмаз высшего качества.

	Ø	Ø	Ø	Ø			
TLR 115	115 MM.	22,2 MM.	4 1/2"	7/8"	1	8413797319620	31962
TLR 125	125 MM.	22,2 MM.	5"	7/8"	1	8413797319637	31963
TLR 230	230 MM.	22,2 MM.	9"	7/8"	1	8413797319682	31968

АЛМАЗНЫЕ ДИСКИ ТУРБО СО СПЛОШНОЙ ПОВЕРХНОСТЬЮ



Реф

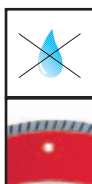

ДОПОЛНИТЕЛЬНЫЕ СТРОЙМАТЕРИАЛЫ - Сухой разрез
 Толщина резки 1,2 мм. (TCR 115) и 1,7 мм. (TCR 230). Для тонкой резки напольной керамической плитки. Для деликатной резки керамогранита. Для дисков. Алмаз Высшего Качества.

	Ø	Ø	Ø	Ø			
TCR 115	115 MM.	22,2 MM.	4 1/2"	7/8"	1	8413797319729	31972
TCR 125	125 MM.	22,2 MM.	5"	7/8"	1	8413797319736	31973
TCR 230	230 MM.	22,2 MM.	9"	7/8"	1	8413797319781	31978

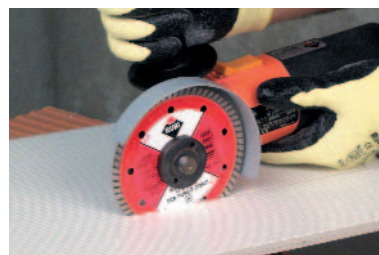

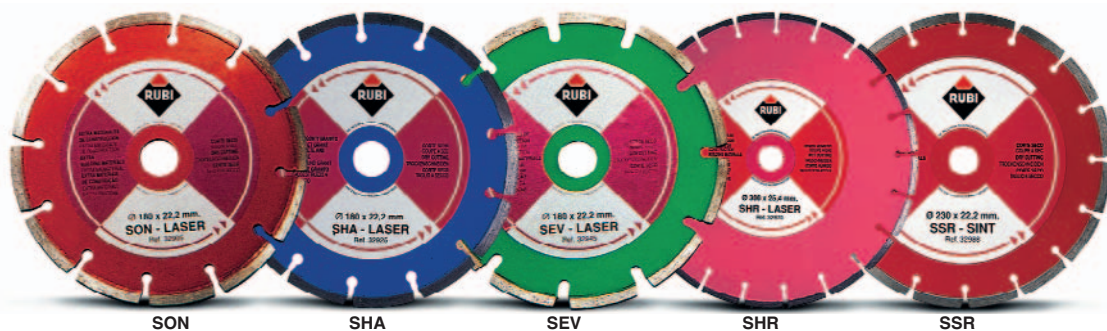

SON

SHA

SEV

SHR

SSR

АЛМАЗНЫЕ СЕГМЕНТИРОВАННЫЕ ДИСКИ



Реф

Рекомендуется использовать для резки таких абразивных материалов, как кирпич, мрамор, камень. Высокая износостойкость и высокая скорость.

ДЛЯ РЕЗКИ СТРОИТЕЛЬНЫХ МАТЕРИАЛОВ ИЗ КАМНЯ - Сегментированная поверхность - Сухая резка

Для резки глинистых материалов кирпича, мрамора. Рекомендуются для углошлифовальных машин. Лазерная сварка. Алмаз высшего качества. Алмаз высшего качества.

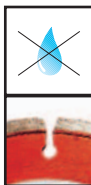

	Ø	Ø	Ø	Ø			
SON 115	115 мм.	22,2 мм.	4 1/2"	7/8"	1	8413797329025	32902
SON 125	125 мм.	22,2 мм.	5"	7/8"	1	8413797329032	32903
SON 150	150 мм.	22,2 мм.	6"	7/8"	1	8413797329049	32904
SON 180	180 мм.	22,2 мм.	7"	7/8"	1	8413797329056	32905
SON 230	230 мм.	22,2 мм.	9"	7/8"	1	8413797329087	32908
SON 300	300 мм.	25,4 мм.	12"	1"	1	8413797329100	32910



ДЛЯ РЕЗКИ БЕТОНА - Сегментированная поверхность - Сухая резка

Для резки силикатного кирпича, гранита. Рекомендуются для углошлифовальных машин. Лазерная сварка. Алмаз высшего качества. Алмаз высшего качества.

	Ø	Ø	Ø	Ø			
SHA 115	115 мм.	22,2 мм.	4 1/2"	7/8"	1	8413797329223	32922
SHA 125	125 мм.	22,2 мм.	5"	7/8"	1	8413797329230	32923
SHA 150	150 мм.	22,2 мм.	6"	7/8"	1	8413797329247	32924
SHA 180	180 мм.	22,2 мм.	7"	7/8"	1	8413797329254	32925
SHA 230	230 мм.	22,2 мм.	9"	7/8"	1	8413797329285	32928
SHA 300	300 мм.	25,4 мм.	12"	1"	1	8413797329308	32930



ДЛЯ РЕЗКИ СТАНДАРТНЫХ СТРОИТЕЛЬНЫХ МАТЕРИАЛОВ - Сегментированная поверхность - Сухая резка

Для резки любого материала. Рекомендуются для углошлифовальных машин. Лазерная сварка. Алмаз стандартного качества.

	Ø	Ø	Ø	Ø			
SEV 115	115 мм.	22,2 мм.	4 1/2"	7/8"	1	8413797329421	32942
SEV 125	125 мм.	22,2 мм.	5"	7/8"	1	8413797329438	32943
SEV 150	150 мм.	22,2 мм.	6"	7/8"	1	8413797329445	32944
SEV 180	180 мм.	22,2 мм.	7"	7/8"	1	8413797329452	32945
SEV 230	230 мм.	22,2 мм.	9"	7/8"	1	8413797329483	32948
SEV 300	300 мм.	25,4 мм.	12"	1"	1	8413797329506	32950



ДЛЯ РЕЗКИ СТРОИТЕЛЬНЫХ МАТЕРИАЛОВ - Сегментированная поверхность - Влажная резка

Для резки любого материала. Лазерная сварка. Алмаз высшего качества. Высшее качество.

	Ø	Ø	Ø	Ø			
SHR 300	300 мм.	25,4 мм.	12"	1"	1	8413797329704	32970
SHR 350	350 мм.	25,4 мм.	14"	1"	1	8413797329711	32971

СЕГМЕНТИРОВАННЫЕ АЛМАЗНЫЕ ДИСКИ



Реф

ДЛЯ РЕЗКИ СТРОИТЕЛЬНЫХ МАТЕРИАЛОВ - Сегментированная поверхность - Сухая резка

Для резки любого материала. Рекомендуются для углошлифовальных машин. Лазерная сварка. Алмаз стандартного качества.

	Ø	Ø	Ø	Ø			
SSR 115	115 мм.	22,2 мм.	4 1/2"	7/8"	1	8413797329827	32982
SSR 125	125 мм.	22,2 мм.	5"	7/8"	1	8413797329834	32983
SSR 150	150 мм.	22,2 мм.	6"	7/8"	1	8413797329841	32984
SSR 180	180 мм.	22,2 мм.	7"	7/8"	1	8413797329858	32985
SSR 230	230 мм.	22,2 мм.	9"	7/8"	1	8413797329889	32988

НА СТР. 115 ВЫ МОЖЕТЕ ОЗНАКОМИТЬСЯ С ГАММОЙ АЛМАЗНЫХ ДИСКОВ ДЛЯ ШТРОБОРЕЗОВ. АЛМАЗНЫЕ ДИСКИ ДЛЯ СТАНКОВ ДЛЯ РЕЗКИ МРАМОРА И ГРАНИТА, СМ. СТР. 39.





C



S



T

АЛМАЗНЫЕ ДИСКИ BASIC LINE



Реф

СПЛОШНЫЕ АЛМАЗНЫЕ ДИСКИ

Диски для резки керамики, мрамора и гранита 90° и 45°.

	∅	∅	∅	∅		
☒ C115	115 мм.	22,2 мм.	5"	7/8"	1	8413797259100 25910
☒ C125	125 мм.	22,2 мм.	7"	7/8"	1	8413797259117 25911
☒ C180*	180 мм.	25,4 мм.	8"	1"	1	8413797259124 25912
☒ C200	200 мм.	25,4 мм.	8 7/8"	1"	1	8413797259131 25913
☒ C230	230 мм.	22,2 мм.	9"	7/8"	1	8413797259148 25914
☒ C250	250 мм.	25,4 мм.	10"	1"	1	8413797259346 25934
☒ C300	300 мм.	25,4 мм.	12"	1"	1	8413797259353 25935
☒ C350	350 мм.	25,4 мм.	12"	1"	1	8413797259292 25929

*Имеется шайба-редуктор для уменьшения внутренней оси до 22,2 мм.

СЕГМЕНТИРОВАННЫЕ АЛМАЗНЫЕ ДИСКИ

Диски для резки глинистых материалов, такие как кирпич, черепица.

	∅	∅	∅	∅		
☒ S115	115 мм.	22,2 мм.	5"	7/8"	1	8413797259155 25915
☒ S180	180 мм.	22,2 мм.	8"	7/8"	1	8413797259384 25938
☒ S230	230 мм.	22,2 мм.	9"	7/8"	1	8413797259162 25916
☒ S250	250 мм.	25,4 мм.	10"	1"	1	8413797259391 25939
☒ S300	300 мм.	25,4 мм.	12"	1"	1	8413797259193 25919
☒ S350	350 мм.	25,4 мм.	12"	1"	1	8413797259377 25937

АЛМАЗНЫЕ ДИСКИ ТУРБО

Диски для резки абразивных материалов, таких как огнеупорный кирпич, мрамор или камень.

	∅	∅	∅	∅		
☒ T115	115 мм.	22,2 мм.	5"	7/8"	1	8413797259179 25917
☒ T180	180 мм.	22,2 мм.	8"	7/8"	1	8413797259360 25936
☒ T230	230 мм.	22,2 мм.	9"	7/8"	1	8413797259186 25918



	БЕСПРЕРЫВНЫЕ								TURBO / TURBO ЛАЗЕР						СЕГМЕНТИРОВАННЫЕ ЛАЗЕРНЫЕ СЕГМЕНТИРОВАННЫЕ				
	CRN	CRA	CPC	CPC2	CEV	CER	CSV	CVG	TSV	TSA	TON	TEV	TLR	TCR	SON	SHA	SEV	SHR	SSR
	💧	💧	💧	💧	💧	💧	❌	💧	❌	❌	💧	💧	❌	❌	❌	❌	❌	❌	❌
БЕТОННАЯ ТРУБА									■	■	■	■		■	■	■	■	■	■
ТЕРРАЦО КРЕМНИЕВЫЙ										■			■			■			
ТЕРРАЦО ИЗВЕСТКОВЫЙ												■	■			■			
БЕТОННАЯ ЧЕРЕПИЦА									■	■	■	■				■	■	■	
ЭМАЛИРОВАННАЯ ЧЕРЕПИЦА									■		■	■	■		■	■			
АРАБСКАЯ ЧЕРЕПИЦА									■		■	■	■		■	■			
ОГНЕУПОРНЫЕ МАТЕРИАЛЫ											■		■		■	■			
ПОРФИРОВАННАЯ	■	■			■					■	■	■		■	■	■	■	■	■
ШИФЕР, СЛАНЕЦ	■									■	■		■						
ПЕМЗА	■				■	■	■	■	■	■	■	■		■	■		■		■
НАТУРАЛЬНЫЙ КАМЕНЬ		■											■						
ИСКУССТВЕННЫЙ КАМЕНЬ	■	■											■						
МРАМОР	■				■	■													
ОГНЕУПОРНЫЙ КИРПИЧ											■		■		■	■			
ОБЫКНОВЕННЫЙ КИРПИЧ													■		■		■	■	■
КИРПИЧ «COVADONGA»											■		■		■				■
ОБЛИЦОВОЧНЫЙ КИРПИЧ											■		■		■	■			
СИЛИКАТНЫЙ БЕТОН ВЫДЕРЖАННЫЙ									■	■	■	■			■	■			
СИЛИКАТНЫЙ БЕТОН СВЕЖИЙ									■	■	■	■			■	■			
СТЕКЛОВИДНЫЕ МАТЕРИАЛЫ							■												

БЕСПРЕРЫВНЫЕ								TURBO / TURBO ЛАЗЕР						СЕГМЕНТИРОВАННЫЕ ЛАЗЕРНЫЕ СЕГМЕНТИРОВАННЫЕ						
CRN	CPA	CPC	CPC2	CEV	CER	CSV	CVG	TSV	TSA	TON	TEV	TLR	TCR	SON	SHA	SEV	SHR	SSR		
🔵	🔵	🔵	🔵	🔵	🔵	🔵	🔵	🔵	🔵	🔵	🔵	🔵	🔵	🔵	🔵	🔵	🔵	🔵	🔵	
								🟠	🟠	🟠	🟢			🟢		🟠	🟠			ПЕНОБЕТОН
								🟢	🟠	🟠	🟠			🟢	🟠					ВЫДЕРЖАННЫЙ БЕТОН ИЗВЕСТКОВЫЙ
								🟢	🟠	🟠	🟠			🟢	🟠					СВЕЖИЙ БЕТОН ИЗВЕСТКОВЫЙ
								🟢	🟠	🟠	🟠			🟢	🟠					ЖЕЛЕЗОБЕТОН
	🟢								🟠				🟠							ГРАНИТ
	🟢			🟠																ГНЕЙС
	🟢			🟠																КВАРЦИТ
	🟢			🟠		🟠							🟠							ГРУБАЯ ПЛИТКА
	🟢			🟠		🟠							🟢							ЭКСТРУДИРОВАННАЯ НАПОЛЬНАЯ ПЛИТКА
		🟢	🟢	🟠	🟠	🟠							🟢							ФАРФОРОВАЯ НАПОЛЬНАЯ ПЛИТКА
	🟢			🟠	🟠	🟠							🟠							НАПОЛЬНАЯ ПЛИТКА
🟢				🟠	🟠	🟢														ОТДЕЛОЧНАЯ ПЛИТКА
													🟠							ИЗВЕСТКОВЫЕ МАТЕРИАЛЫ
								🟢	🟠	🟠	🟢				🟢	🟠	🟠			БЕТОННЫЙ БЛОК
	🟢			🟠				🟢			🟢				🟢	🟠		🟠		БАЗАЛЬТ
															🟢	🟠				КРЕМНИЕВЫЙ БИТУМ
															🟢	🟠				ИЗВЕСТКОВЫЙ БИТУМ
🟢				🟠	🟢	🟢	🟢	🟢	🟢	🟢	🟠		🟢	🟢		🟠		🟠		ПЕСЧАНИК
	🟢			🟠		🟠							🟠							ФЕРРОГРЕС

 Влажная резка
  Сухая резка
  Оптимальное использование
  Альтернативное использование



УГЛОШЛИФОВАЛЬНЫЕ МАШИНЫ И ШТРОБОРЕЗЫ, ПЫЛЕСОСЫ, ШЛИФМАШИНЫ И ДРЕЛИ



Угло-шлифовальные машины RUBI® это многоцелевые и надежные машины, позволяющие с высокой скоростью и удобством выполнять многочисленные строительные работы. Угло-шлифовальные машины RUBI® значительно облегчают такие нередко утомительные операции, как шлифовка, резка, предварительная очистка, зачистка и полировка.

Малый вес и большая мощность, в сочетании с высоким качеством всех компонентов и улучшенной внутренней

электрической обмоткой, защищенной от пыли, ставят шлифовальные машины RUBI® в ряд наиболее с наиболее надёжными и долговечными образцами.

В дополнение к гамме шлифовальных машин, RUBI® выпускает две очень прогрессивные в техническом отношении штроборезные машины. Обе машины, как R-125-N, так и R-180-N, позволяют легко вырезать штробы, толщина которых, в зависимости от модели машины, регулируется от 7 до 40 мм.

Все штроборезные машины снабжены футляром для транспортировки, пятиметровым шлангом и устройством для подключения к пылесосу, позволяющим вырезать штробы без образования пыли.

Необходимо отметить мощность и надежность дрели и перфоратора RUBI® недавно введенных в каталог.

RUBI® представляет в этом каталоге новую ШЛИФМАШИНУ, идеальную для любого ремонта.

**СЕТКА С ОГНЕУПОРНОЙ
ОБРАБОТКОЙ**
служит защитой
ротора и снижает износ.

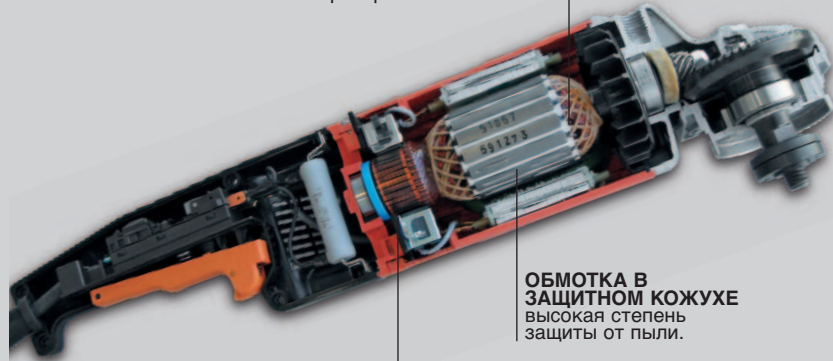

**ОБМОТКА В
ЗАЩИТНОМ КОЖУХЕ**
высокая степень
защиты от пыли.

**ЭЛЕКТРОННЫЕ КОМПОНЕНТЫ
ПОСЛЕДНЕГО ПОКОЛЕНИЯ**
максимальная надежность

**ОБМОТКА
В ЗАЩИТНОМ КОЖУХЕ**
высокая степень защиты
от пыли.

**ВОЗДУХОВОД
НАГНЕТАЕМОЙ ВЕНТИЛЯЦИИ**
способствует высокой
и длительной
производительности.

**СОЕДИНЕНИЕ
РУКОЯТКИ**
антивибрационное.



**ГЕРМЕТИЧНЫЙ
ОПОРНЫЙ КОЖУХ**
из гибкого материала,
препятствует выходу пыли
и позволяет регулировать
степень обработки.

**ИЗОЛЯЦИЯ С
МАСЛЯННОЙ ПРОПИТКОЙ**
удерживает металлические
микрочастицы.

**ЗАЩИТНЫЙ
АЛЮМИНИЕВЫЙ КОЖУХ**
со специальной обработкой
для увеличения
износостойкости.

**СИСТЕМА
ЗАМЕНЫ ДИСКА**
без использования
инструментов.







**ЗУБЧАТЫЙ МЕХАНИЗМ
ИЗ ОСОБОГО СПЛАВА**
специальная термообработка,
высокая износостойчивость.

УГЛОШЛИФОВАЛЬНЫЕ МАШИНЫ И ШТРОБОРЕЗЫ, ПЫЛЕСОСЫ, ШЛИФМАШИНЫ И ДРЕЛИ





УГЛОШЛИФОВАЛЬНЫЕ МАШИНЫ

Углошлифовальная машина с высокой производительностью и высоким качеством резки. Благодаря эргономичной форме ручки работать с машиной удобно и максимально безопасно. Возможность регулировать защиту диска на 360° без использования дополнительных инструментов позволяет быстро и легко адаптировать машину к любым условиям работы.

	Реф		мин	Вт				
A-115-N	50942	230 В / 50-60 Гц.	10000	800	27 мм.	—	115 мм.	2,8 кг.
A-125-N	50941	230 В / 50-60 Гц.	10500	1050	40 мм.	—	115-125 мм.	2,9 кг.
A-230-N	50952	230 В / 50-60 Гц.	6500	2500	68 мм.	—	230 мм.	6,9 кг.





				Реф
УШМ А-115-Н <ul style="list-style-type: none"> • Диск Ø 115 мм. не входит в комплект. • Выключатель. • Простой в обращении защитный экран. 	6	106	8413797509427	50942
<ul style="list-style-type: none"> • Защищенный провод. • Винтовая блокировка для легкой замены диска. 				
УШМ А-125-Н <ul style="list-style-type: none"> • диск Ø 125 мм. не входит в комплект (адаптируются диски 115 мм.). • Выключатель. • Простой в обращении защитный экран. 	6	120	8413797509410	50941
<ul style="list-style-type: none"> • Защищенный провод. • Винтовая блокировка для легкой замены диска. • Нарастающий запуск позволяет избежать толчков и перенапряжения в сети. 				
УШМ А-230-Н <ul style="list-style-type: none"> • Диск Ø 230 мм. не входит в комплект. • Выключатель. • Простой в обращении защитный экран. • Защищенный провод. 	1	48	8413797509526	50952
<ul style="list-style-type: none"> • Винтовая блокировка для легкой замены диска. • Нарастающий запуск позволяет избежать толчков и перенапряжения в сети. 				





УГЛОШЛИФОВАЛЬНЫЕ МАШИНЫ



Реф

Набор А-230-Н

1

24

8413797509519

50951

• Набор состоит из:

УШМ А-230-Н Реф. 50952.

Выключатель. Простой в обращении защитный экран. Защищенный провод.

Винтовая блокировка для легкой замены диска.

Нарастающий запуск позволяет избежать толчков и перенапряжения в сети.

Диск Ø 230 мм. по дополнительному заказу.

Стандартные защитные перчатки Реф 80905.

Защитные наушники Реф 80903.

• Технические характеристики: А-230-Н. см. Стр. 52.

НАБОР А-230-Н 2500 Вт - 230 В - 50/60 Гц.

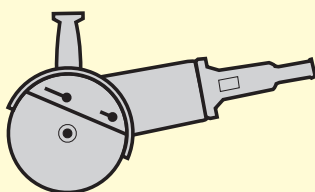

A-230-N



(Реф. 80905)



(Ref. 61965)

**BASIC
LINE**



A-115-BL



A-230-BL

**BASIC
LINE**

УГЛОШЛИФОВАЛЬНЫЕ МАШИНЫ BASIC LINE



Реф

УШМ А-115-ВL

210-240 В / 50-60 Гц.
110-130 В / 50-60 Гц. UK

6

106

8413797259506

25950

110-130 В / 50-60 Гц. UK

6

106

8413797259513

25951

- Диск Ø 115 мм. не входит в комплект.
- Выключатель.

- Защищенный провод.
- Винтовая блокировка для легкой замены диска.

УШМ А-230-ВL

210-240 В / 50-60 Гц.
110-130 В / 50-60 Гц. UK

4

64

8413797259520

25952

110-130 В / 50-60 Гц. UK

4





64

8413797259537

25953

- Диск Ø 230 мм. не входит в комплект.
- Выключатель.
- Защищенный провод.

- Винтовая блокировка для легкой замены диска.
- Нарастающий запуск позволяет избежать толчков и перенапряжения в сети.

	Реф	мин	Вт				
A-115-BL	25950/51	10500	710/600	27 мм.	—	115 мм.	2,2 кг.
A-230-BL	25952/53	5800	2200/1700	68 мм.	—	230 мм.	6,7 кг.

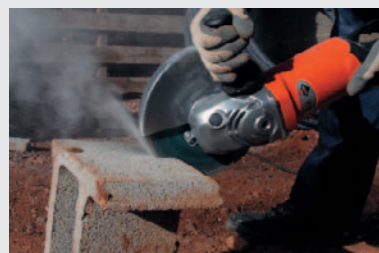



CE R-180-N

ШТРОБОРЕЗЫ



Реф

ШТРОБОРЕЗ R-180-N

1

24

8413797509670

50967

- Два диска Ø 180 мм. не входит в комплект.
- В комплект входит шланг для всасывания строительной пыли регулируемым кольцом.
- Нарастающий запуск позволяет избежать толчков и перенапряжения в сети.
- Глубина 40 мм.
- Регулируемая ширина от 7 до 40 мм.

- В металлическом футляре.
- Идеальная машина для лёгкой прорезки штроб в стенах.
- Возможно подключение к пылесосу для удаления образующейся пыли.
- Рекомендуется использовать пылесос при работе.

Реф		мин	Вт				
R-180-N	50967	230 В / 50-60 Гц.	6500	2500	40 мм.	—	2 x 180 мм. 6,9 кг.





CE
R-125-N



CE
TP-10

ШТРОБОРЕЗЫ



Реф

ШТРОБОРЕЗ R-125-N

1 24 8413797509663 50966

- Два диска Ø 125 мм. по дополнительному заказу.
- В комплект входит шланг для всасывания строительной пыли регулируемым кольцом.
- Нарастающий запуск позволяет избежать толчков и перенапряжения в сети.
- Глубина 22 мм.
- Регулируемая ширина от 7 до 40 мм.

- В металлическом футляре.
- Идеальная машина для лёгкой прорезки штроб в стенах.
- Возможно подключение к пылесосу для удаления образующейся пыли.
- Рекомендуется использовать пылесос при работе.

ПЕРФОРАТОР



Реф

ПЕРФОРАТОР TP-10

1 48 8413797519006 51900

- Перфоратор усиленной конструкции. Предназначен для работы с любыми материалами (перфорации, закручивания и нарезки резьбы).
- Вращение по часовой стрелке.
- Ручное переключение скоростей: Скорость 1 / скорость 2.
- Электронное регулирование оборотов.
- Головка с зубчатой коронкой с фиксатором.
- Резьба головки 5/8" 16 UN-2A

- Ø крепления 3-16 мм.
- Обязательно использование защитных наушников.
- Ø шейки винта 57 мм.
- Материалы для перфорации: кирпич, бетон, камень.
- Материалы для просверливания без перфорации: дерево, ал, керамика, синтетические материалы.
- В комплект входит ключ для патрона и спица для замера глубины.

	Реф		МИН	Вт				
R-125-N	50966	230 В / 50-60 Гц.	10500	1050	22 мм.	—	2 x 125 мм.	3,25 кг.
TP-10	51900	230 В / 50-60 Гц.	1 ^а :0-970 / 2 ^а :0-1750	1050	—	—	—	3,2 кг.





CE
MP-1000



Гец. 03341

Гец. 03340

Гец. 03350

Гец. 03351

ОТБОЙНЫЙ МОЛОТОК



Реф

ОТБОЙНЫЙ МОЛОТОК MP-1000 - 230 В / 50-60 Гц.
230 В / 50-60 Гц. UK.

1	-	8413797519051	51905
1	-	8413797519068	51906

- Для малых работ по слому, глубокого просверливания, штробирования под кабель и тд.
- Рукоятка поглощающая вибрацию.
- Потребляемая мощность: 1010Вт.
- Обороты холостые: 200-325/350/мин.
- Электрорегулировка скорости.
- Индикатор перенапряжения.
- Ударов в минуту: 0-3300/мин.
- Сила удара: 3-8 J / 10 J.

- Максимальная сила: приблизительно 105 N.m
- Вес 5,3 кг.
- Футляр тип: SDS Max.
- Максимальный ϕ просверливания в бетоне 40 мм.
- Максимальный ϕ просверливания алмазной коронкой в бетоне: 90мм.
- Пробойники SDS-max. L=600 мм.
- Долото SDS-max максимальная ширина 80 мм.
- Положений долото: 24.

НАКОНЕЧНИКИ ДЛЯ ЭЛЕКТРОПОРТАТИВНЫХ МОЛОТКОВ И УШМ



Реф

НАКОНЕЧНИКИ С АНКЕРОВОЙ SDS MAX

НАКОНЕЧНИК 400 мм.	10	8413797839418	83941
ЗУБИЛО 400 мм.	10	8413797839463	83946
РЕЗЕЦ 400/50 мм.	10	8413797839517	83951
ЖЕЛОБЧАТОЕ ЗУБИЛО 300/22 мм.	10	8413797839562	83956

	Реф		МИН	Вт	
MP-1000	51905	230 В / 50-60 Гц.	200-300/350 min.	1010	5,3 кг.
	51906	230 В / 50-60 Гц. UK.	200-300/350 min.	1010	5,3 кг.

New



CE
MP-650



Реф. 83940



Реф. 83945



Реф. 83955



Реф. 83950

ОТБОЙНЫЙ МОЛОТОК



Реф

ОТБОЙНЫЙ МОЛОТОК MP-650 - 230 В / 50-60 Гц.

1

-

8413797519075

51907

- Для малых работ по слому, глубокого просверливания, штробирования под кабель и тд.
- Потребляемая мощность : 650Вт.
- Перфоратор для снятия плитки, лёгкого сноса и среднего желобирования.
- Ударов в минуту: 0 - 3.200 мин.

- Сила удара: 0 - 6 J.
- Вес 5,3 кг.
- Футляр тип SDS PLUS.
- Полуокруглое долото SDS Plus; Максимальная Ширина: 22 мм.
- Положений долото: 12.

НАКОНЕЧНИКИ ДЛЯ ЭЛЕКТРОПОРТАТИВНЫХ МОЛОТКОВ И УШМ



Реф

НАКОНЕЧНИКИ С АНКЕРОВОЙ SDS PLUS

НАКОНЕЧНИК 250 мм.

10 8413797839401 83940

ЗУБИЛО 250 мм.

10 8413797839456 83945

РЕЗЕЦ 250/40 мм.

10 8413797839500 83950

ЖЕЛОБЧАТОЕ ЗУБИЛО 250/22 мм.

10 8413797839555 83955

Реф	⚡	МИН	Вт	⚖	
MP-650	51907	230 В / 50-60 Гц.	0 - 3.200 min.-1	650	3,4 кг.







i Шлифмашина для проведения ремонтных работ.

RUBI FS-80

Шлифмашина специально разработана для подготовки поверхностей для ремонта. Лёгкая и функциональная, идеальна для небольшого ремонта, быстрота и чистота работы, для работ по подготовке поверхностей для облицовки.

Компактная и лёгкая в применении как для обработки стен и полов, так и потолков. Различные приспособления (см. Стр.62) позволяют достигнуть желаемого результата в зависимости от типа поверхности и её состояния.

Для улучшения условий работы, что напрямую влияет на конечный результат, рекомендуется использование профессионального пылесоса RUBI. (см.стр. 64/65).

Реф		мин	Вт		
RUBI FS-80	50955	230 В / 50-60 Гц.	1.800 - 5.000 min.-1	750	3,7 кг.





New



Реф

RUBI FS-80

230 В / 50-60 Гц.

1

32

8413797509557

50955

- Двигатель 750 Вт 1 Л/С.
- Электронный контроль скорости от 1800 до 5000 об/мин.
- Термозащита от перенапряжения.
- Рукоятка VibraStop снижающая вибрацию.
- Внутренняя система снижения вибрации от головки к корпусу.
- Диаметр насадок: 80 мм.

- Прямое подсоединение к пылесосу диаметром 36 мм.
- Вес: 3,7кг.
- Резьба 2xM5.
- Поставляется в футляре высокой прочности.
- Регулируемый кожух по высоте/глубине обработки.





Реф. 50923

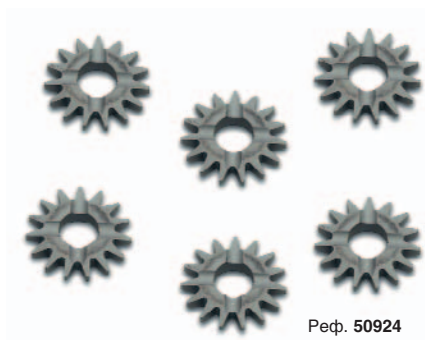

Реф. 50924

ДОП.ПРИСПОСОБЛЕНИЯ И ЗАПЧАСТИ FS-80-A1



Реф

НАСАДКА FS-80-A1

8413797509236

50923

- Колёсная насадка 12 фрезерных колёс из сверхпрочного металла.
- Для жёсткой штукатурки и бетона.
- Позволяет снимать остатки клеев, синтетической см.олистой штукатурки.

Зап.части FS-80-R1

8413797509243

50924

- Запчасть для колёсной насадки из сверхпрочного металла для арт. 50923.
- Полный набор с разделительными шайбами и элементами крепления.



Реф. 50927

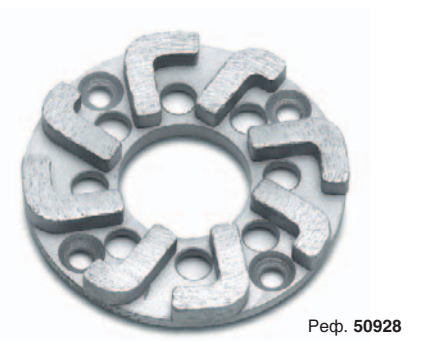

Реф. 50928

ДОП.ПРИСПОСОБЛЕНИЯ И ЗАПЧАСТИ FS-80-A2



Реф

НАСАДКА FS-80-A2

8413797509274

50927

- Фрезерная насадка с алмазным сегментом.
- Позволяет работать со старым и прочным бетоном.
- Для снятия эпоксидных см.ол и слоёв краски с бетонных поверхностей.

Зап.части FS-80-R2

8413797509281

50928

- Алмазный диск запасной для фрезерной насадки арт. 50927.

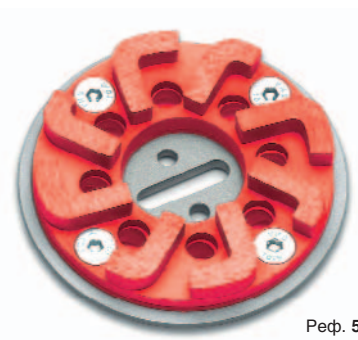

Реф. 50932



Реф. 50933

ДОП.ПРИСПОСОБЛЕНИЯ И ЗАПЧАСТИ FS-80-A3



Реф

НАСАДКА FS-80-A3

8413797509328

50932

- Фрезерная насадка с алмазным сегментом для абразивных материалов.
- Для работы со свежим бетоном.
- Для снятия остатков клея с поверхности, известкового покрытия и пористого бетона.

Зап.части FS-80-R3

8413797509335

50933

- Алмазный диск запасной для фрезерной насадки арт. 50932.

ТЕХНИЧЕСКИЕ ХАРАКТЕРИСТИКИ RUBI FS-80

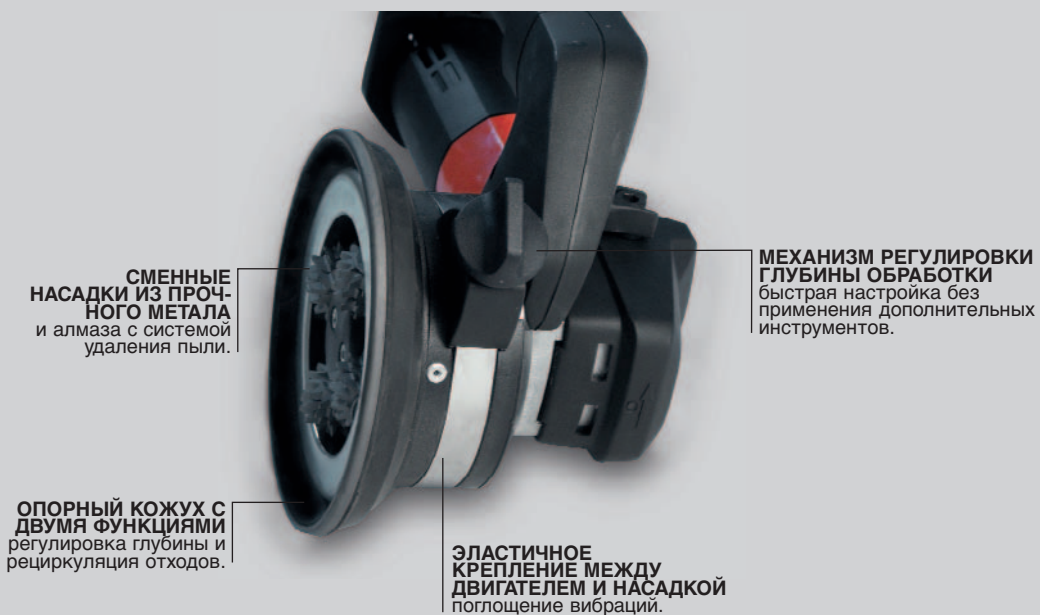



Реф. 50978/79

ПЫЛЕСОСЫ AS-45

AS-45

- 1400-1600 Вт. – 50/60 Гц.
- Всасывание 64 л/с. Депрессия 259 mbar.
- Емкость из нержавеющей стали в 35 л для аспирации крупных количеств пыли и воды.
- Высокая водоносность и давление аспирации в процессе интенсивных работ.

- Электрическое устройство для очистки фильтра.
- Оборудована фильтром ФИЛЬТР AS-45 (Реф. 50979).
- Размер: 430 x 430 x 650 мм.
- Вес: 10 кг.
- Включены дополнительные приспособления:
1 шланг Ø 50 мм. x 5000 мм.



Реф

1

6

8413797509724

50972

ПРИСПОСОБЛЕНИЯ ДЛЯ ПЫЛЕСОСОВ

ФИЛЬТР AS-45

ФИЛЬТР AS-45 долговечный.



Реф

1

–

8413797509786

50978

1

–

8413797509793

50979





CE
AS-35



CE
AS-25



Реф. 50974



Реф. 50976/77

ПЫЛЕСОСЫ AS-35				Реф
AS-35 <ul style="list-style-type: none"> • 1000-1200 Вт / 50-60 Гц • Всасывание 70 л/с. Депрессия 171 mbar. • Автоматическое подключение вкл/выкл. • Пластмассовая емкость в 32 л для аспирации крупных количеств пыли и воды. • Электрический 8-ми метровый провод. • Размер: 390 x 450 x 590 мм. 	1	6	8413797509717	50971
<ul style="list-style-type: none"> • Вес: 9,5 кг. • Включены дополнительные приспособления: 2 пластиковые трубы \varnothing 35 мм. x 500мм. 1 насадка для пола и 2 насадки. 1 бумажный мешок. 1 пенный фильтр. 1 шланг \varnothing 50 мм. x 3500 мм. 				
ПЫЛЕСОСЫ AS-25				Реф
AS-25 <ul style="list-style-type: none"> • Мощность 1200 Вт. • Всасывание: 66л/сек. Максимальный вакуум 25 кРа (250 мбар.). • Выключатель мульти. • Объем ёмкости 25л. • Электрокабель 1,5 мм. 	1	6	8413797509731	50973
<ul style="list-style-type: none"> • Размер 60 x 40 x 43 см. • Вес 12,9 кг. • В наборе: Шланг и патрубок \varnothing 32/37 мм. Адаптируется к соответствующим встроенным фильтрам. 				
ПРИСПОСОБЛЕНИЯ ДЛЯ ПЫЛЕСОСОВ				Реф
МЕШОК ДЛЯ ВЛАЖНОЙ РАБОТЫ AS-25 (5ШТ)	1	-	8413797509748	50974
МЕШОК ДЛЯ СУХОЙ РАБОТЫ AS-25 (10ШТ)	1	-	8413797509892	50989
ФИЛЬТР ДИАФРАГМА AS-25	1	-	8413797509922	50992
ФИЛЬТР ДЛЯ ВЛАЖНОЙ РАБОТЫ AS-25 (2ШТ)	1	-	8413797509885	50988
ФИЛЬТР ДЛЯ СУХОЙ РАБОТЫ AS-25 (2ШТ)	1	-	8413797509755	50975
ФИЛЬТР AS-35	1	-	8413797509762	50976
ФИЛЬТР AS-35 долговечный.	1	-	8413797509779	50977

АБРАЗИВНЫЕ ДИСКИ



Germans Boada, S.A. предлагает широкую гамму абразивных дисков, которая отвечает всем требованиям профессиональных строителей, гарантируя при этом характерные для фирмы высокое качество и производительность.

С целью иметь режущие диски, предназначенные для различных видов работ и материалов, RUBI® создала свою гамму абразивных дисков





с разделением по виду подлежащего резке материала: строительные материалы, сталь, нержавеющая сталь и т.д., а также с разделением по виду работ: резка, обрезание краев, полировка и т.д.



Абразивные диски RUBI® имеют высокую прочность и износоустойчивость, а также обеспечивают безопасность при резке, благодаря внутренней текстильной прокладке.

Высокое качество наших дисков делает их рентабельными для настоящих профессионалов, так как эти диски обеспечивают высокую эффективность работы и позволяют быстро выполнять высококачественную резку в кратчайшее время.



A
24
T
bf

A	24	T	bf
			
1	2	3	4

1	Значение	Материал, подвергаемый резке
	A Корунд	Металлы
	C Карбид силикона	Строительные материалы (не металлы)
	FC Карбид силикона/корунд	Сталь/железо/строительные материалы
2	Размер частиц	
	толстый	 тонкий
3	Шкала твердости	
	A -	 + Z
4	Фенольные смолы	

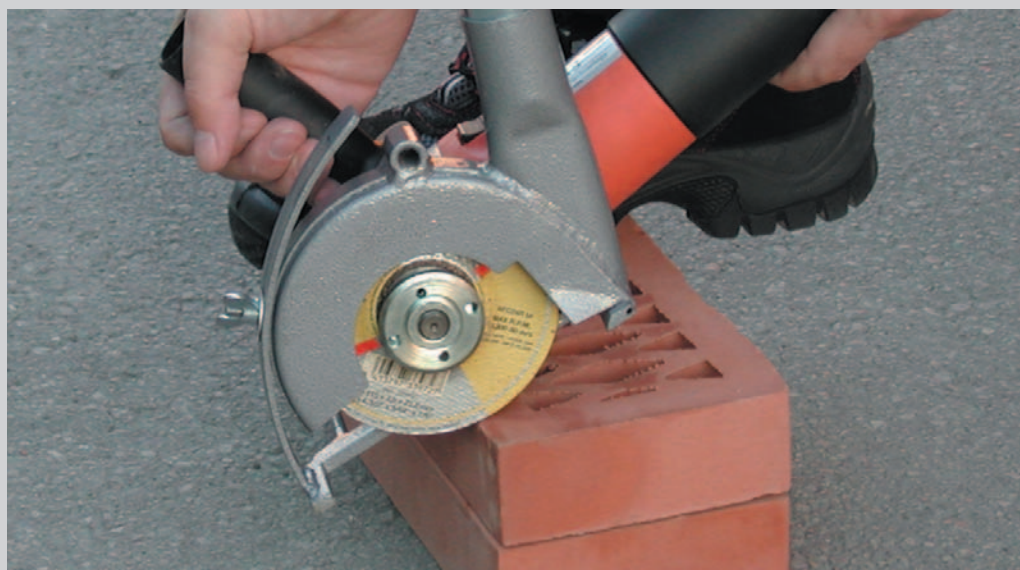



C30S / C24T



BF-C

**BASIC
LINE**



BF-A









АБРАЗИВНЫЕ ДИСКИ ДЛЯ ШЛИФОВАЛЬНО-РЕЖУЩИХ МАШИН



Реф

ДЛЯ РЕЗКИ СТРОИТЕЛЬНЫХ МАТЕРИАЛОВ/КАМНЯ - Толщина 3,2 мм.

									
C30S bf 115	•		115 мм.	22,2 мм.	4 1/2"	7/8"	25/100	8413797339024	33902
C30S bf 125	•		125 мм.	22,2 мм.	5"	7/8"	25/100	8413797339031	33903
C24T bf 150	•		150 мм.	22,2 мм.	6"	7/8"	25/100	8413797339048	33904
C24T bf 180	•		180 мм.	22,2 мм.	7"	7/8"	10/100	8413797339055	33905
C24T bf 180		•	180 мм.	15,9 мм.	7"	5/8"	10/100	8413797339062	33906
C24T bf 180		•	180 мм.	22,2 мм.	7"	7/8"	10/100	8413797339079	33907
C24T bf 230	•		230 мм.	22,2 мм.	9"	7/8"	10/100	8413797339086	33908
C24T bf 300		•	300 мм.	22,2 мм.	12"	7/8"	1/25	8413797339109	33910







**BASIC
LINE**

АБРАЗИВНЫЕ ДИСКИ BASIC LINE









Реф

ДЛЯ РЕЗКИ СТРОИТЕЛЬНЫХ МАТЕРИАЛОВ/КАМНЯ - Толщина 3,2 мм.

									
BF-115C	•		115 мм.	22,2 мм.	4 1/2"	7/8"	10/50	8413797259209	25920
BF-230C	•		230 мм.	22,2 мм.	9"	7/8"	5/25	8413797259216	25921

ДЛЯ РЕЗКИ СТАЛИ/НЕРЖАВЕЮЩЕЙ СТАЛИ - Толщина 3,2 мм.

									
BF-115A	•		115 мм.	22,2 мм.	4 1/2"	7/8"	10/50	8413797259223	25922
BF-180A	•		180 мм.	22,2 мм.	7"	7/8"	10/50	8413797259247	25924
BF-230A	•		230 мм.	22,2 мм.	9"	7/8"	5/25	8413797259230	25923

 Эмбугированный Диск

 Плоский Диск





A46T



A46R



CD PACK
Ref. 34957



АБРАЗИВНЫЕ ДИСКИ ДЛЯ ШЛИФОВАЛЬНО-РЕЖУЩИХ МАШИН



Реф

ДЛЯ РЕЗКИ СТАЛИ/НЕРЖАВЕЮЩЕЙ СТАЛИ - Толщина 1,6 мм.

A46T bf 115	•		115 мм.	22,2 мм.	4 1/2"	7/8"	25/100	8413797339154	33915
A46T bf 125	•		125 мм.	22,2 мм.	5"	7/8"	25/100	8413797349580	34958
A46R bf 115 INOX	•		115 мм.	22,2 мм.	4 1/2"	7/8"	25/100	8413797339161	33916
A46R bf 125 INOX	•		125 мм.	22,2 мм.	5"	7/8"	25/100	8413797349597	34959

ДЛЯ РЕЗКИ СТАЛИ/НЕРЖАВЕЮЩЕЙ СТАЛИ - Толщина 1 мм.

A46RK bf 115	•		115 мм.	22,2 мм.	4 1/2"	7/8"	25/10	8413797349566	34956
A46RK bf 115 (Упаковка Дисков Зшт.)	•		115 мм.	22,2 мм.	4 1/2"	7/8"	20	8413797349573	34957
МИНИ ПАЛ БОКС ДЛЯ ДИСКОВ	•		115 мм.	22,2 мм.	4 1/2"	7/8"	1	8413797699654	69965

Эмбутированный Диск

Плоский Диск





A30S / A24S / A24T



A24R



AFC24R









АБРАЗИВНЫЕ ДИСКИ ДЛЯ ШЛИФОВАЛЬНО-РЕЖУЩИХ МАШИН









Реф







ДЛЯ РЕЗКИ СТАЛИ - Толщина 3,2 мм.

									
A30S bf 115	•		115 мм.	22,2 мм.	4 1/2"	7/8"	25/100	8413797339222	33922
A30S bf 125	•		125 мм.	22,2 мм.	5"	7/8"	25/100	8413797339239	33923
A24T bf 150	•		150 мм.	22,2 мм.	6"	7/8"	25/100	8413797339246	33924
A24T bf 180	•		180 мм.	22,2 мм.	7"	7/8"	10/100	8413797339253	33925
A24T bf 180	•	•	180 мм.	15,9 мм.	7"	5/8"	10/100	8413797339260	33926
A24T bf 180	•		180 мм.	22,2 мм.	7"	7/8"	10/100	8413797339277	33927
A24T bf 230	•		230 мм.	22,2 мм.	9"	7/8"	10/100	8413797339284	33928
A24T bf 300	•		300 мм.	22,2 мм.	12"	7/8"	1/25	8413797339406	33940

ДЛЯ ЧЕРНОВОЙ ОБРАБОТКИ СТАЛИ - Толщина 5 мм.

									
A24R bf 115	•		115 мм.	22,2 мм.	4 1/2"	7/8"	10/100	8413797339420	33942
A24R bf 125	•		125 мм.	22,2 мм.	5"	7/8"	10/100	8413797339437	33943
A24R bf 150	•		150 мм.	22,2 мм.	6"	7/8"	10/50	8413797339444	33944
A24R bf 180	•		180 мм.	22,2 мм.	7"	7/8"	5/25	8413797339451	33945
A24R bf 230	•		230 мм.	22,2 мм.	9"	7/8"	5/25	8413797339482	33948

ДЛЯ РЕЗКИ СТРОЙМАТЕРИАЛОВ/КАМНЯ И СТАЛИ - Толщина 3,6 мм.

									
AFC24R bf 115	•		115 мм.	22,2 мм.	4 1/2"	7/8"	25/100	8413797339727	33972
AFC24R bf 125	•		125 мм.	22,2 мм.	5"	7/8"	25/100	8413797339734	33973
AFC24R bf 230	•		230 мм.	22,2 мм.	9"	7/8"	25/100	8413797339789	33978
AFC24R bf 300	•		300 мм.	22,2 мм.	12"	7/8"	1/25	8413797339802	33980
• Для PARTNER									
AFC24R bf 300	•		300 мм.	20 мм.	12"	13/16"	1/25	8413797339901	33990
• Для STIHL									

STIHL® и PARTNER зарегистрированные торговые марки..

 Эмбутированный Диск

 Плоский Диск





A36R



C36G



A36TX/A30R



АБРАЗИВНЫЕ ДИСКИ ДЛЯ НАСТОЛЬНЫХ МАШИН



Реф

ДЛЯ РЕЗКИ СТАЛИ

A36R bf 300		•	300 мм.	25,4 мм.	12"	1"	1/25	8413797339307	33930
A36R bf 350		•	350 мм.	25,4 мм.	14"	1"	1/10	8413797339314	33931



АБРАЗИВНЫЕ ДИСКИ ДЛЯ СТАЦИОНАРНЫХ МАШИН



Реф

ДЛЯ РЕЗКИ СТРОИТЕЛЬНЫХ МАТЕРИАЛОВ/КАМНЯ - Толщина 4 мм.

C36G bf 300		•	300 мм.	22,2 мм.	12"	7/8"	1/25	8413797349108	34910
C36G bf 350		•	350 мм.	25,4 мм.	14"	1"	1/10	8413797349214	34921

ДЛЯ РЕЗКИ СТАЛИ - Толщина 2 мм.

A36TX bf 230		•	230 мм.	22,2 мм.	9"	7/8"	10/100	8413797349283	34928

ДЛЯ РЕЗКИ СТАЛИ - Толщина 4 мм.

A30R bf 300		•	300 мм.	22,2 мм.	12"	7/8"	1/25	8413797349306	34930
A30R bf 350		•	350 мм.	25,4 мм.	14"	1"	1/10	8413797349412	34941

Эмбугированный Диск

Плоский Диск



РАСТВОРОСМЕСИТЕЛИ И АППЛИКАТОРЫ



Для приготовления абсолютно однородных клеящих растворов и растворов для промазки швов, а также однослойных и других строительных растворов RUBI® обновила и расширила гамму RUBIMIX, и теперь специалист может подобрать себе инструмент, в полной мере отвечающий его запросам.

Гамма RUBIMIX расширена за счет новых моделей RUBIMIX-25 N (емкость до 25 кг. раствора) и RUBIMIX-50 N (емкость до 50 кг. раствора), также RUBIMIX-10 и RUBIMIX-15.

Каждый миксер разработан специально для конкретного вида раствора, эпоксидной смолы и краски. Правильный выбор миксера позволяет получить с помощью обычной дрели однородный раствор как густой, так и жидкой консистенции.

RUBI® также производит два типа пистолетов для нанесения раствора: механический и электрический, облегчающие процесс затирки швов.

RUBI® располагает широкой гаммой винтовых миксеров-насадок на обычные электродрели. Вышла новая серия миксеров "COMPACT SYSTEM"

ЗАЩИЩЁННАЯ ОБМОТКА
высокая степень защиты
от попадания пыли.

**ЭЛЕКТРОННАЯ
РЕГУЛИРОВКА СКОРОСТИ**
подбор под каждый материал.



**ОСОБЫЙ
ЗУБЧАТЫЙ МЕХАНИЗМ
С МУЛЬТИРЕДУКЦИЕЙ
ТРАНСМИССИИ**
в герметичном кожухе;
максимальный срок
службы.

**ИНТЕГРАЛЬНАЯ
КОНСТРУКЦИЯ
МОТОРЕДУКТОРА**
большая
производительность
и малый износ.

**СИСТЕМА
БЕЗОПАСНОСТИ**
детектор движения,
автоматическая
остановка.

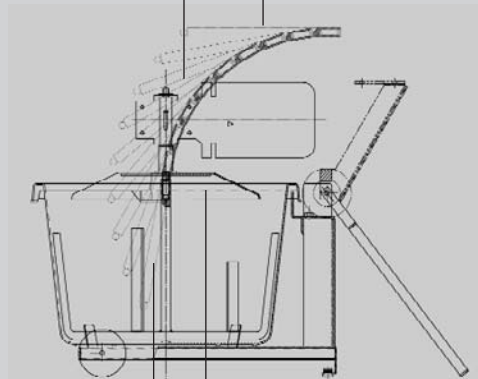

**ПОСТОЯННАЯ
СКОРОСТЬ ЛОПАСТЕЙ**
не требуют контроля,
максимальная
производительность.

ЗАЩИТНАЯ КРЫШКА
с функцией равномерного
распределения материала
смеси.

**ЭЛЕКТРОННАЯ
РЕГУЛИРОВКА
СКОРОСТИ**
большой выключатель
для удобства работы
в перчатках.

**СТАЛЬНЫЕ
ВНУТРЕННИЕ ШАССИ**
максимальная прочность.



**КОЖУХ ЗУБЧАТОГО
МЕХАНИЗМА ИЗ
ОСОБОГО СПЛАВА**
прочность и лёгкость.

**ДВОЙНАЯ
СИММЕТРИЧНАЯ
РУКОЯТКА**
больше удобства,
меньше усилий.



СМЕСИТЕЛИ RUBIMIX

Вт/л.с.



Реф

RUBIMIX-8

780 Вт / 1,06 л.с. 230 В – 50/60 Гц.

8

64

8413797619652

61965

- Электромешалка для жидкостей и паст малой плотности.
- Для растворов рекомендуется использовать RUBIMIX-10/15/25-N или 50-N.
- Специально разработанный высоко стабильный зубчатый механизм.
- Четкая и надёжная работа.
- Плавный запуск предотвращает разбрызгивание раствора при включении устройства.
- Электронное регулирование оборотов позволяет выбрать нужную скорость смешивания в зависимости от материала (340-900 об/мин).
- максимальный диаметр миксера Ø 120 мм.
- Резьба для прямого подсоединения миксеров M14x2 (L-80-R/L-100-R/L-120-R) и для подсоединения через ПАТРОН (Реф. 71967) для остальных моделей миксеров RUBI®.
- Для смешивания до 40 л. жидкости и паст малой вязкости.
- Вес 2,5 кг.





CE
RUBIMIX-8



CE
КОМПАКТНЫЙ
НАБОР RUBIMIX-8



Вт/л.с.



Реф

КОМПАКТНЫЙ НАБОР RUBIMIX-8 780 Вт / 1,06 л.с. 230 В – 50/60 Гц. 2 120 8413797619669 61966

- Набор состоит из футляра органайзером для небольших деталей:
RUBIMIX-8 (Реф. 61965),
миксер для жидкостей и паст малой вязкости.
Насадка миксера L-80-R (Реф. 73952).
Фиксированный ключ 17 и 22 мм., шестигранник 5 мм.
Удлиннитель для миксера 275 мм.
Защитные Перчатки Стандартные (Реф. 80905).

КОМПАКТНЫЙ НАБОР RUBIMIX-8

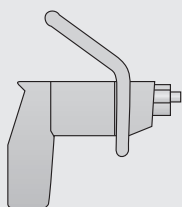

RUBIMIX-8



(Реф. 80905)

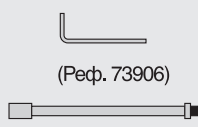

(Реф. 73906)

22 мм.

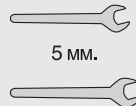

5 мм.

17 мм.



L-80-R
(Реф. 73952)

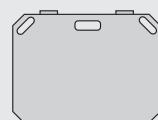



СМЕСИТЕЛИ RUBIMIX

Вт/л.с.



Реф

RUBIMIX-10

950 Вт / 1,3 л.с.	230 В – 50/60 Гц.	12	72	8413797609196	60919
950 Вт / 1,3 л.с.	120 В – 50/60 Гц. UK.	12	72	8413797609394	60939
950 Вт / 1,3 л.с.	120 В – 50/60 Гц. USA.	12	72	8413797619447	61944

- Электронное управление скоростью вращения: от 260 до 700 об./мин.
- Максимальный диаметр смесителя: 120 мм.
- Для замеса до 65 л. раствора (клея, цемента и т.д.).

- Вес: 4,6 кг.
- Присоединение насадок с помощью резьбы M14X2 (L-80-R/L-100-R/L-120-R/M-100-R/M-120-R) или с помощью адаптера (Реф. 71967) других насадок RUBI®.

КОМПАКТНЫЙ НАБОР RUBIMIX-10

950 Вт / 1,3 л.с.	230 В – 50/60 Гц.	2	36	8413797619676	61967
950 Вт / 1,3 л.с.	120 В – 50/60 Гц. U.K.	2	36	8413797619829	61982
950 Вт / 1,3 л.с.	120 В – 50/60 Гц. USA	2	36	8413797619683	61968

- Набор состоит из футляра с органайзером для небольших деталей: RUBIMIX-10 (Реф. 60919), Миксер для шовного раствора, Насадка смесителя M-100-R (Реф. 73923), Фиксированный ключ 17 и 22мм, шестигранник 6мм, Удлинитель для смесителя 275 мм. Защитные Перчатки Стандартные (Реф. 80905).





CE
КОМПАКТНЫЙ
НАБОР RUBIMIX-10



CE
KIT RUBIMIX-10



RUBIMIX-10

	Вт/л.с.					Реф
НАБОР RUBIMIX-10	950 Вт / 1,3 л.с.	230 В – 50/60 Гц.	1	8	8413797619416	61941
	950 Вт / 1,3 л.с.	120 В – 50/60 Гц. U.K.	1	8	8413797619805	61980
	950 Вт / 1,3 л.с.	120 В – 50/60 Гц. USA	1	8	8413797619430	61943

- Включает в себя:
RUBIMIX-10 (Реф. 60919), Миксер строительных растворов M-120-R (Реф. 72935), Футляр для сверл (Реф. 71967), Ключ от футляра (Реф. 71969) и Защитные Перчатки Standart (Реф. 80905).
- В футляре высокой прочности для транспортировки.

КОМПАКТНЫЙ НАБОР RUBIMIX-10		НАБОР RUBIMIX-10	





СМЕСИТЕЛИ RUBIMIX

Вт/л.с.



Реф

RUBIMIX-10 2A

1010 Вт / 1,37 л.с. 230 В – 50/60 Гц.	1	24	8413797619225	61922
1010 Вт / 1,37 л.с. 110 В – 50/60 Гц. UK	1	24	8413797619232	61923
1010 Вт / 1,37 л.с. 110 В – 50/60 Гц. USA	1	24	8413797619249	61924

- Двойная рукоятка для удобства работы. Большая эффективность при меньшем усилии.
- Электронное управление скоростью вращения: от 200 до 730 об./мин.
- Ø Максимальный диаметр миксера: 120 мм.
- Вес: 4,1 кг.

- Внутреннее изолированное шасси. Высокая защита от ударов и падений.
- Для замеса до 75 л. раствора (клея, цемента и т.д.).
- Присоединение насадок с помощью резьбы M14x2 (для L-80-R/100-R/120-R/M-100-R/M-120-R) или с помощью адаптера (Реф. 71967) других насадок RUBI®.

ПАТРОН

Адаптер для RUBIMIX-10/15 для присоединения насадок, имеющих шестиугольное сечение менее 12 мм.	1	–	8413797719673	71967
-------------------------------------------------------------------------------------------------	---	---	---------------	-------

- Включает в себя КЛЮЧ ДЛЯ ПАТРОНА - S2 РЕФ. 71969.





КЛЮЧ ДЛЯ ПАТРОНА-S2

Для патрона Реф. 71967.	1	–	8413797719697	71969
-------------------------	---	---	---------------	-------

- В пластиковой упаковке.





Вт/л.с.					Реф
1010 Вт / 1,37 л.с.	230 В – 50/60 Гц.	1	8	8413797619171	61917
1010 Вт / 1,37 л.с.	110 В – 50/60 Гц. U.K.	1	8	8413797619188	61918
1010 Вт / 1,37 л.с.	110 В – 50/60 Гц. USA	1	8	8413797619195	61919

- Включает в себя:
 Rubimix-10 2A (Реф. 61922), МИКСЕР ДЛЯ РАСТВОРА М-120-Р (Реф. 72935).
 ПАТРОН (Реф. 71967), КЛЮЧ ДЛЯ ПАТРОНА - S2 (Реф. 71969).
 СТАНДАРТНЫЕ ЗАЩИТНЫЕ ПЕРЧАТКИ (Реф 80905), Фиксированный ключ 19 и 22 мм.
- В футляре высокой прочности для транспортировки.

НАБОР RUBIMIX-10 2A

RUBIMIX-10 2A
(Реф. 71969)

22 мм.
(Реф. 71967)

19 мм.
(Реф. 80905)

M-120-R (Реф. 72935)



СМЕСИТЕЛИ RUBIMIX

Вт/л.с.



Реф

RUBIMIX-15

1500 Вт / 2 л.с.

230 В – 50/60 Гц.

1

24

8413797609189

60918

- Механическая двухскоростная коробка (150-300 об./мин./300-650 об./мин.), электронное управление.
- Максимальный диаметр смесителя: 160 мм.
- Для замеса до 100 л. раствора (клея, цемента и т.д.).
- Присоединение насадок с помощью резьбы M14x2 (для L-80-R / L-100-R / L-120-R / M-100-R / M-120-R / M-160-R) или с помощью адаптера (Реф. 71967) других насадок RUBI®.
- Вес: 7,9 кг.





RUBIMIX-15



КИТ RUBIMIX-15

Вт/л.с.					Реф
НАБОР RUBIMIX-15	1500 Вт / 2 л.с.	230 В – 50/60 Гц.	1	8	8413797619461 61946

- Включает в себя:
 Включает в себя RUBIMIX-15 (Реф. 60918), Миксер растворов М-160-R (Реф. 72937).
 Футляр для сверл (Реф. 71967), Ключ от футляра (Реф. 71969).
 Защитные Перчатки Standart (Реф. 80905).
- В футляре высокой прочности для транспортировки.

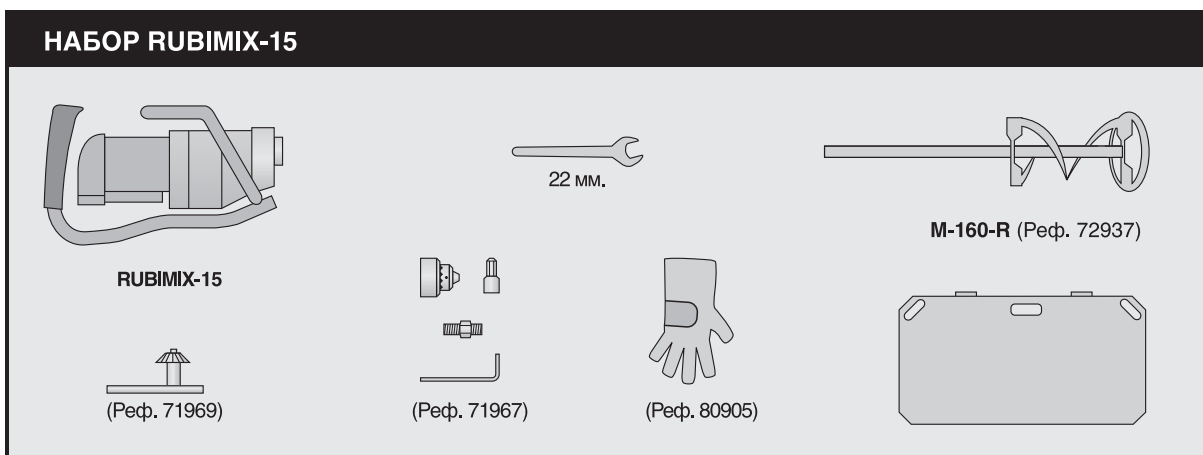



RUBIMIX-50-N



RUBIMIX-25-N



RUBIMIX			Реф			Реф
RUBIMIX-50-N						
Однофазный электродвигатель	230 В – 50 Гц.	8413797619508	61950	220 В – 60 Гц.	8413797619515	61951
	230 В – 50 Гц. U.K.	8413797619539	61953	120 В – 60 Гц. USA	8413797619546	61954
1,2 л.с. – 0,88 кВт	230 В – 50 Гц. CH	8413797619522	61952			
Трехфазный электродвигатель	380 В – 50 Гц. 3F	8413797619560	61956			
1,2 л.с. – 0,88 кВт						
1 2						
<ul style="list-style-type: none"> • Скорость вращения: 60 об./мин. • Для замеса до 50 кг. раствора (клея, цемента и т.д.). • Двойное устройство тепловой защиты. 				<ul style="list-style-type: none"> • Для лучшей трансмиссии редуктор расположен внутри. • Компактен и удобен при транспортировке. • Ёмкость на 65 л. • Вес: 35,5 кг. 		
RUBIMIX-25-N						
Однофазный электродвигатель	230 В – 50 Гц.	8413797619256	61925	220 В – 60 Гц.	8413797619263	61926
	230 В – 50 Гц. U.K.	8413797619287	61928	120 В – 60 Гц. USA	8413797619294	61929
1,2 л.с. – 0,88 кВт	230 В – 50 Гц. CH	8413797619270	61927			
1 2						
<ul style="list-style-type: none"> • Такие же технические характеристики как и RUBIMIX-50-N, но только для смешивания до 25 кг. раствора (шовного, однослойного и т.д.), с баком 40л. Вес: 30 кг. 						
РЕЗИНОВАЯ ЁМКОСТЬ 65 л.						
<ul style="list-style-type: none"> • Запасной элемент ДЛЯ RUBIMIX-50-N и RUBIMIX-50 а также для использования с RUBIMIX-10 и с RUBIMIX-15. 	1	-	8413797602029		60202	
РЕЗИНОВАЯ ЁМКОСТЬ 40 л.						
<ul style="list-style-type: none"> • Запасной элемент ДЛЯ RUBIMIX-25-N и RUBIMIX-25 а также для использования с RUBIMIX-10 и с RUBIMIX-15. 	1	-	8413797602654		60265	

**BASIC
LINE**



CE

RUBIMIX-9 BL

CE

RUBIMIX-9 BL DUPLEX

**BASIC
LINE**

RUBIMIX BASIC LINE	Вт	⚡	📦	📦	📊	Реф
RUBIMIX 9 BL	1200 Вт	210/240 В – 50/60 Гц.	1	24	8413797259407	25940
	1200 Вт	110/120 В – 50/60 Гц. UK	1	24	8413797259421	25942
	1200 Вт	210/240 В – 50/60 Гц. UK	1	24	8413797259445	25944
	1200 Вт	110/130 В – 50/60 Гц. "A"	1	24	8413797259480	25948

- Двойная рукоятка для удобства работы. Большая эффективность при меньшем усилии.
- Присоединение насадок с помощью резьбы M14.
- 2 скорости (1^я; 0-620 об./мин - 2^я; 0-810 об./мин)
- Ø Максимальный диаметр миксера: 140 мм.

- Для замеса до 65 л. раствора (клея, цемента и т.д.).
- Вес: 5,5 кг.
- Насадки в комплекте:
RUBIMIX-9 BL: Ø 120 мм. (4 3/4").

RUBIMIX 9 BL DUPLEX	1350 Вт	210/240 В – 50/60 Гц.	16	24	8413797259438	25943
---------------------	---------	-----------------------	----	----	---------------	-------

- Двойная рукоятка для удобства работы. Большая эффективность при меньшем усилии.
- Присоединение насадок с помощью резьбы M27x1,5 мм.
- Скорость 0-480 об./мин
- Ø Максимальный диаметр миксера: 220 мм.

- Для замеса до 90 л. раствора (клея, цемента и т.д.).
- Вес : 6,8 кг.
- Насадки в комплекте:
RUBIMIX-9 BL DUPLEX: Ø 120 мм. (4 3/4") x 2 шт.

**BASIC
LINE**

МИКСЕРЫ BASIC LINE	📦	📊	Реф
M-120 DUPLEX (ТОЛЬКО ДЛЯ RUBIMIX 9BL DUPLEX)	2	8413797259469	25946





Адаптируемые напрямую к RUBIMIX-8/10/15.

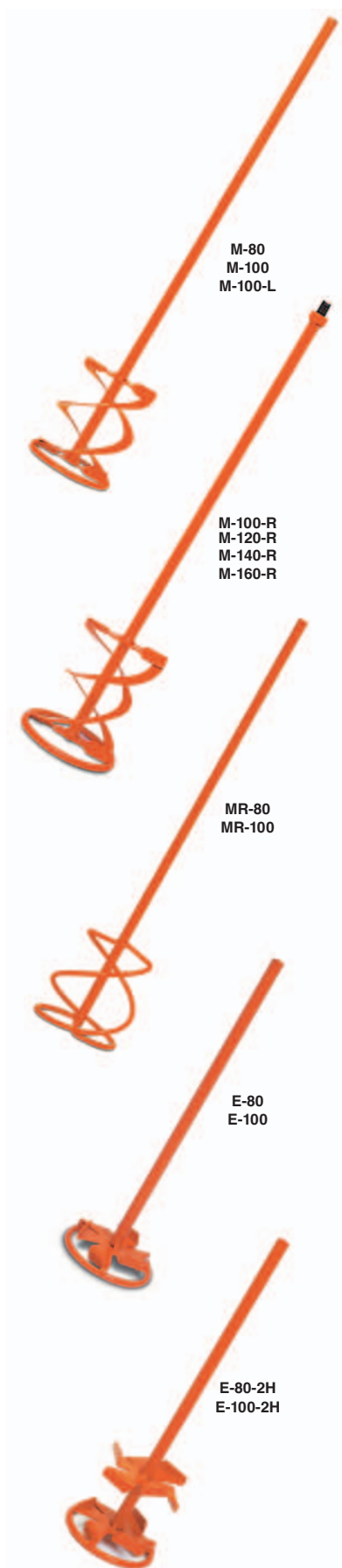

МИКСЕР ДЛЯ КЛЕЕВОГО РАСТВОРА M-80 6 8413797659290 65929
 • Для замешивания 10-15 кг. раствора.
 • Шестигранное соединение 8 мм.
 • Адаптируем через патрон к RUBIMIX-10/15 (Реф. 71967).

МИКСЕР ДЛЯ КЛЕЕВОГО РАСТВОРА M-100 6 8413797659306 65930
 • Для замешивания 15-20 кг. раствора.
 • Шестигранное соединение 10 мм.
 • Адаптируем через патрон к RUBIMIX-10/15 (Реф. 71967).

МИКСЕР ДЛЯ КЛЕЕВОГО РАСТВОРА M-100-L 6 8413797739220 73922
 • Для замешивания 15-20 кг. раствора.
 • шестиугольник 760 мм.
 • Шестигранное соединение 10 мм.
 • Адаптируем через патрон к RUBIMIX-10/15 (Реф. 71967).

МИКСЕР ДЛЯ КЛЕЕВОГО РАСТВОРА M-100-R 6 8413797729344 72934
 • Для замешивания 15-20 кг. раствора.
 • Резьбовое соединение M14x2.
 • Адаптирован к RUBIMIX-10/15 и другим моделям.

МИКСЕР ДЛЯ КЛЕЕВОГО РАСТВОРА M-120-R 2 8413797729351 72935
 • Для замешивания 15-25 кг. раствора.
 • Резьбовое соединение M14x2.
 • Адаптирован к RUBIMIX-10/15 и другим моделям.

МИКСЕР ДЛЯ КЛЕЕВОГО РАСТВОРА M-140-R 2 8413797729368 72936
 • Для замешивания 25-40 кг. раствора.
 • Резьбовое соединение M14x2.
 • Адаптирован к RUBIMIX-15 и другим моделям.

МИКСЕР ДЛЯ КЛЕЕВОГО РАСТВОРА M-160-R 2 8413797729375 72937
 • Для замешивания 30-60 кг. раствора.
 • Резьбовое соединение M14x2.
 • Адаптирован к RUBIMIX-15 и другим моделям.

МИКСЕР ДЛЯ КЛЕЕВОГО РАСТВОРА - MR-80 6 8413797659276 65927
 • Для замешивания 4-7 кг. раствора.

МИКСЕР ДЛЯ КЛЕЕВОГО РАСТВОРА - MR-100 6 8413797659283 65928
 • Для замешивания 7-15 кг. раствора.

МИКСЕР ДЛЯ ЭПОКСИДНОГО РАСТВОРА E-80 6 8413797659399 65939
 • Especial Для замешивания 1-2 кг. эпоксидной смолы.

МИКСЕР ДЛЯ ЭПОКСИДНОГО РАСТВОРА E-100 6 8413797719574 71957
 • Для замешивания 5-10 кг. эпоксидной смолы.

МИКСЕР ДЛЯ ЭПОКСИДНОГО РАСТВОРА E-80-2H 6 8413797719567 71956
 • Для замешивания 2-5 кг. эпоксидной смолы.
 • С двойным винтом для лучшего смешивания.

МИКСЕР ДЛЯ ЭПОКСИДНОГО РАСТВОРА E-100-2H 6 8413797719581 71958
 • Для замешивания 10-25 кг. эпоксидной смолы.
 • С двойным винтом для лучшего смешивания.

МИКСЕРЫ

Реф
Адаптируемые напрямую к RUBIMIX-8/10/15 и 9BL.
**АДАПТЕР ДЛЯ M-100/120/140/160-R
и L-80/100/120-R**

5 8413797719666 71966

- Для адаптирования резьбового соединения M14 x 2 к шестигранному на 12 мм.
- Поставляется в пластиковой упаковке.



L-60

МИКСЕР ДЛЯ ЖИДКОСТЕЙ - L-60

6 8413797659320 65932

- Для замешивания 1-5 кг. краски.

 L-80
L-100

МИКСЕР ДЛЯ ЖИДКОСТЕЙ - L-80

6 8413797659337 65933

- Для замешивания 5-15 кг. краски.

МИКСЕР ДЛЯ ЖИДКОСТЕЙ - L-100

6 8413797659344 65934

- Для замешивания 15-25 кг. краски.

МИКСЕР ДЛЯ ЖИДКОСТЕЙ - L-80-R

6 8413797739077 73907

- Для замешивания 15-25 кг. краски.
- Резьбовое соединение M14x2.
- Адаптирован к RUBIMIX-8/10/15 и 9-BL.

 L-80-R
L-100-R
L-120-R

МИКСЕР ДЛЯ ЖИДКОСТЕЙ - L-100-R

6 8413797729382 72938

- Для замешивания 5-25 кг. краски.
- Резьбовое соединение M14x2.
- Адаптирован к RUBIMIX-8/10/15 и 9-BL.

 ML-100
ML-100-L

МИКСЕР ДЛЯ ЖИДКОСТЕЙ - L-120-R

2 8413797739107 73910

- Для замешивания 15-40 кг. краски.
- Резьбовое соединение M14x2.
- Адаптирован к RUBIMIX-8/10/15 и 9-BL.

СТАНДАРТНЫЙ МИКСЕР - ML-100

6 8413797659313 65931

- Для замешивания 10-15 кг. клея и краски.

 M-120-
DUPLEX

СТАНДАРТНЫЙ МИКСЕР - ML-100-L

6 8413797739213 73921

- Для замешивания 10-15 кг. клея и краски.
- шестиугольник 760 мм.
- Адаптируем через патронк RUBIMIX-8/10/15 (Реф. 71967).

**BASIC
LINE**
M-120 DUPLEX (RUBIMIX 9BL DUPLEX)

1 8413797259469 25946





Миксеры присоединяемые к удлинителю COMPACT SYSTEM (Реф. 73906). Адаптируемые напрямую к RUBIMIX-8/10/15 и 9BL.

 <p>M-100-R</p>	<p>НАСАДКА COMPACT SYSTEM - M-100-R</p> <ul style="list-style-type: none"> • Для замешивания 15-20 кг. раствора. • Резьбовое соединение M14x2. 	<p>2 8413797739237 73923</p>
 <p>M-120-R</p>	<p>НАСАДКА COMPACT SYSTEM - M-120-R</p> <ul style="list-style-type: none"> • Для замешивания 15-25 кг. раствора. • Резьбовое соединение M14x2. 	<p>2 8413797739244 73924</p>
 <p>M-140-R</p>	<p>НАСАДКА COMPACT SYSTEM - M-140-R</p> <ul style="list-style-type: none"> • Для замешивания 25-40 кг. раствора. • Резьбовое соединение M14x2. 	<p>2 8413797739251 73925</p>
 <p>MR-100-R</p>	<p>НАСАДКА COMPACT SYSTEM - MR-100-R</p> <ul style="list-style-type: none"> • Для замешивания 7-15 кг. раствора. • Резьбовое соединение M14x2. 	<p>2 8413797739268 73926</p>
 <p>ML-100-R</p>	<p>НАСАДКА COMPACT SYSTEM - ML-100-R</p> <ul style="list-style-type: none"> • Для замешивания 10-15 кг. раствора. и смешивания краски. • Резьбовое соединение M14x2. 	<p>2 8413797739275 73927</p>



Миксеры присоединяемые к удлинителю COMPACT SYSTEM (Реф. 73906). Адаптируемые напрямую к RUBIMIX-8/10/15 и 9BL.

НАСАДКА COMPACT SYSTEM - L-80-R 2 8413797739527 73952
 • Для замешивания 5-15 кг. жидкости.
 • Резьбовое соединение M14x2.

НАСАДКА COMPACT SYSTEM - L-100-R 2 8413797739282 73928
 • Для замешивания 15-25 кг. жидкости.
 • Резьбовое соединение M14x2.

НАСАДКА COMPACT SYSTEM - L-120-R 2 8413797739299 73929
 • Для замешивания 15-40 кг. жидкости.
 • Резьбовое соединение M14x2.

УДЛИНИТЕЛЬ COMPACT SYSTEM - R 6 8413797739060 73906
 • Удлинитель для насадок COMPACT SYSTEM.
 • шестиугольник 275 мм.
 • Резьбовое соединение M14x2.
 • Адаптирован к RUBIMIX-8/10/15.

УДЛИНИТЕЛЬ COMPACT SYSTEM 6 8413797739534 73953
 • позволяет адаптировать к обычной дрели насадки COMPACT SYSTEM.
 • шестиугольник 275 мм.
 • Восьмигранник 10 мм.

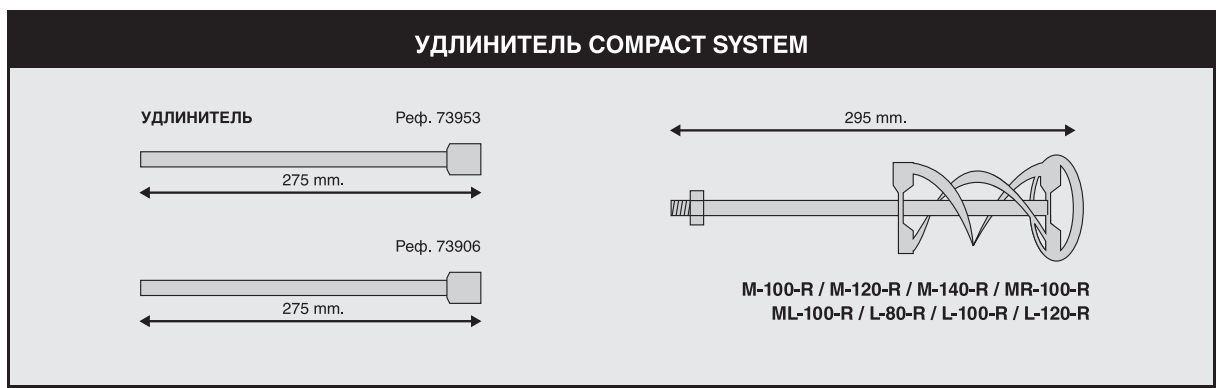

MOD.	Реф	 КГ	 ОБ./МИН.	 Вт		 Ø	 Ø		
МИКСЕРЫ									
M-80	65929	10-15	200-500	500	400	80		8	
M-100	65930	15-20	200-500	700	400	100		10	
M-100-L	73922	15-20	200-500	700	760	100		10	
M-100-R	72934	15-20	200-500	700	400	100		M14x2	
M-120-R	72935	15-25	200-500	950	550	120		M14x2	
M-140-R	72936	25-40	200-300	1300	550	140		M14x2	
M-160-R	72937	30-60	200-300	1500	600	160		M14x2	
MR-80	65927	4-7	200-500	400	400	80		8	
MR-100	65928	7-15	200-500	500	550	100		10	
E-80	65939	1-2	300-500	700	400	80		8	
E-80-2H	71956	2-5	300-500	700	400	80		8	
E-100	71957	5-10	300-500	950	550	100		10	
E-100-2H	71958	10-25	300-500	950	500	100		10	
ML-100	65931	10-15	200-500	500	550	100		10	 
ML-100-L	73921	10-15	200-500	500	760	100		10	 
L-60	65932	1-5	500-1000	300	350	60		6	
L-80	65933	5-15	500-1000	400	400	80		8	
L-100	65934	15-25	200-500	500	550	100		10	
L-80-R	73907	15-25	200-500	400	400	80		M14x2	
L-100-R	73938	15-25	200-500	500	550	100		M14x2	
L-120-R	73910	15-40	200-500	950	600	120		M14x2	
МИКСЕРЫ COMPACT SYSTEM									
M-100-R	73923	15-20	200-500	700	295	100		M14x2	
M-120-R	73924	15-25	200-500	950	295	120		M14x2	
M-140-R	73925	25-40	200-300	1300	295	140		M14x2	
MR-100-R	73926	30-60	200-300	1500	295	100		M14x2	
ML-100-R	73927	10-15	200-500	500	295	100		M14x2	 
L-80-R	73952	5-15	500-1000	400	295	80		M14x2	
L-100-R	73928	15-25	200-500	500	295	100		M14x2	
L-120-R	73929	15-40	200-500	950	295	120		M14x2	
	ДЛЯ РАСТВОРА			КРАСКИ / ЖИДКОСТЕЙ			Эпоксидная смола		
	Рекомендуемая скорость (об./мин)		Максимальная мощность сверления (вт)		Полная длина		Диаметр в основании		Форма стержня
	Количество для замеса		Состав замеса		Резьба		Круглое сечение		Шестиугольное сечение

RUBIMIX 8

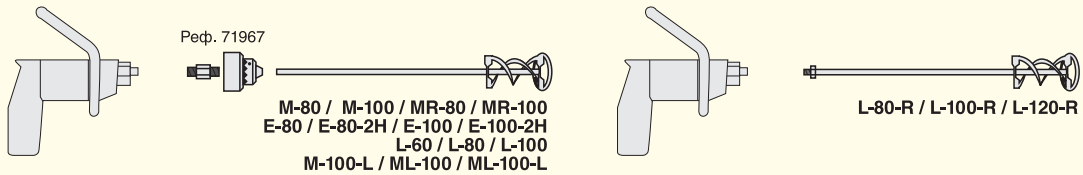

МИКСЕРЫ COMPACT SYSTEM

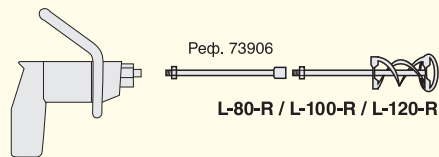

RUBIMIX 10 / RUBIMIX 10 2A

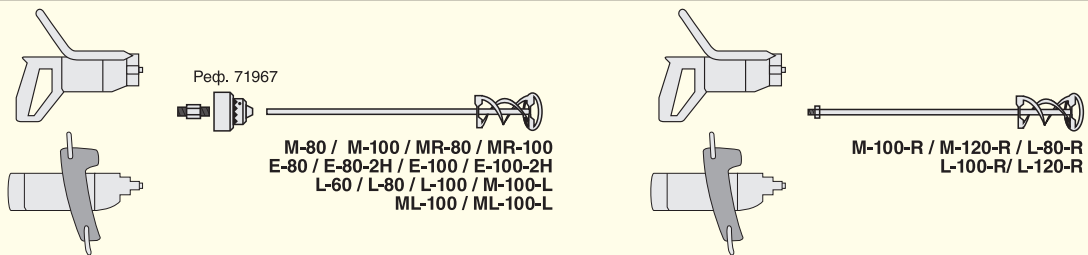

МИКСЕРЫ COMPACT SYSTEM

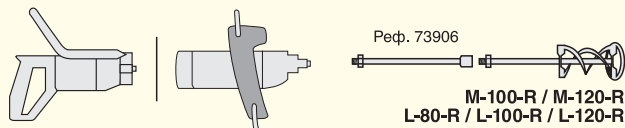

RUBIMIX 15

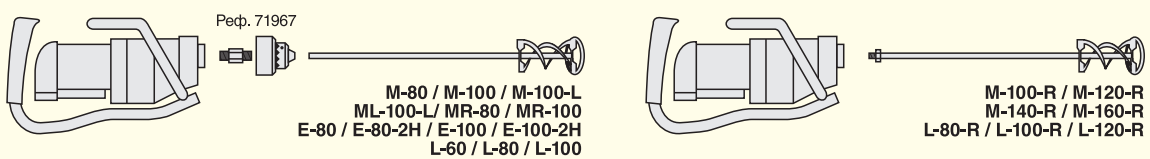

МИКСЕРЫ COMPACT SYSTEM

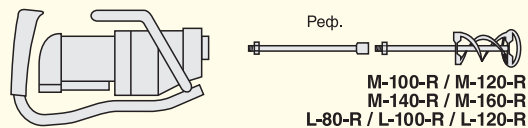

RUBIMIX 9 BL / RUBIMIX 9 BL DUPLEX



ИСПОЛЬЗОВАНИЕ С ОБЫЧНОЙ ДРЕЛЬЮ

Миксеры RUBI® адаптируются к обычной дрели, в зависимости от формы соединения миксера, сверлильного патрона дрели и её мощности (см. таблицу мин. мощностей на стр.88). Мы советуем регулировать скорость смешивания, поэтому RUBI® рекомендует использовать электрические миксеры RUBIMIX-8, RUBIMIX-9BL, RUBIMIX-10 / -10 2A и RUBIMIX-15.



Реф. 66915/19

Реф. 66805/09

Реф. 66925

АППЛИКАТОР СТРОИТ. РАСТВОРОВ



Реф

Аккумуляторный аппликатор шовного раствора. Регулируемое, быстрое и чистое нанесение шовного раствора. Сокращает расход шовного раствора, уменьшает загрязнение поверхности. Возвратное внутреннее движение клапана уменьшает давление и предотвращает разливание. Заряжаемые аккумуляторы 4,8 В. Регулируемая скорость подачи от 4 до 6,5 мм./сек. Возможно использовать для нанесения силикона в картриджах. Состоит из: пистолет-дозатор, 2 аккумулятора, 1 зарядное устройство, ключ на 13-20 мм., 3 насадки. Поставляется в удобном футляре.

АППЛИКАТОР СТРОИТ. РАСТВОРОВ 600 cc.

230 В – 50/60 Гц.	1	8413797669152	66915
230 В – 50/60 Гц. UK	1	8413797669169	66916
240 В – 50/60 Гц. AUS	1	8413797669183	66918
120 В – 50/60 Гц. USA	1	8413797669190	66919

ЗАРЯДНОЕ УСТРОЙСТВО АППЛИКАТОРА 600 cc.

230 В – 50/60 Гц.	1	8413797668056	66805
230 В – 50/60 Гц. UK	1	8413797668063	66806
240 В – 50/60 Гц. AUS	1	8413797668087	66808
120 В – 50/60 Гц. USA	1	8413797668094	66809

БАТАРЕЯ ДЛЯ АППЛИКАТОРА

1	8413797669251	66925
---	---------------	-------





Реф. 65990



Реф. 65981

Реф. 65980

ЗАПЧАСТИ ДЛЯ АППЛИКАТОРОВ РАСТВОРА



Реф

ШПРИЦ-ПИСТОЛЕТ 750 cc.

1

8413797659900

65990

- Аппликатор для нанесения шовного раствора
- Лёгкий алюминиевый корпус
- Лёгкое, быстрое и чистое нанесение.
- Снижает расход раствора и загрязнение поверхности.
- Регулируемое давление.
- Сменные насадки регулируемые к толщине шва.
- Используется также для нанесения силикона.
- Быстрое и чистое нанесение.

ЗАПЧАСТИ ДЛЯ АППЛИКАТОРОВ РАСТВОРА



Реф

Сменные части адаптируются к ручному и электрическому Аппликаторам.

КОМПЛЕКТ ЗАПЧАСТЕЙ ДЛЯ ШПРИЦ-ПИСТОЛЕТА

1

8413797659818

65981

- Включает винт, поршень и 3 насадки.

СМЕННЫЕ НАСАДКИ ДЛЯ ШПРИЦ-ПИСТОЛЕТА

1

8413797659801

65980

- Включает 3 насадки.



ВИБРОМАШИНЫ, УБОРОЧНОЕ И ПОЛИРУЮЩЕЕ ОБОРУДОВАНИЕ

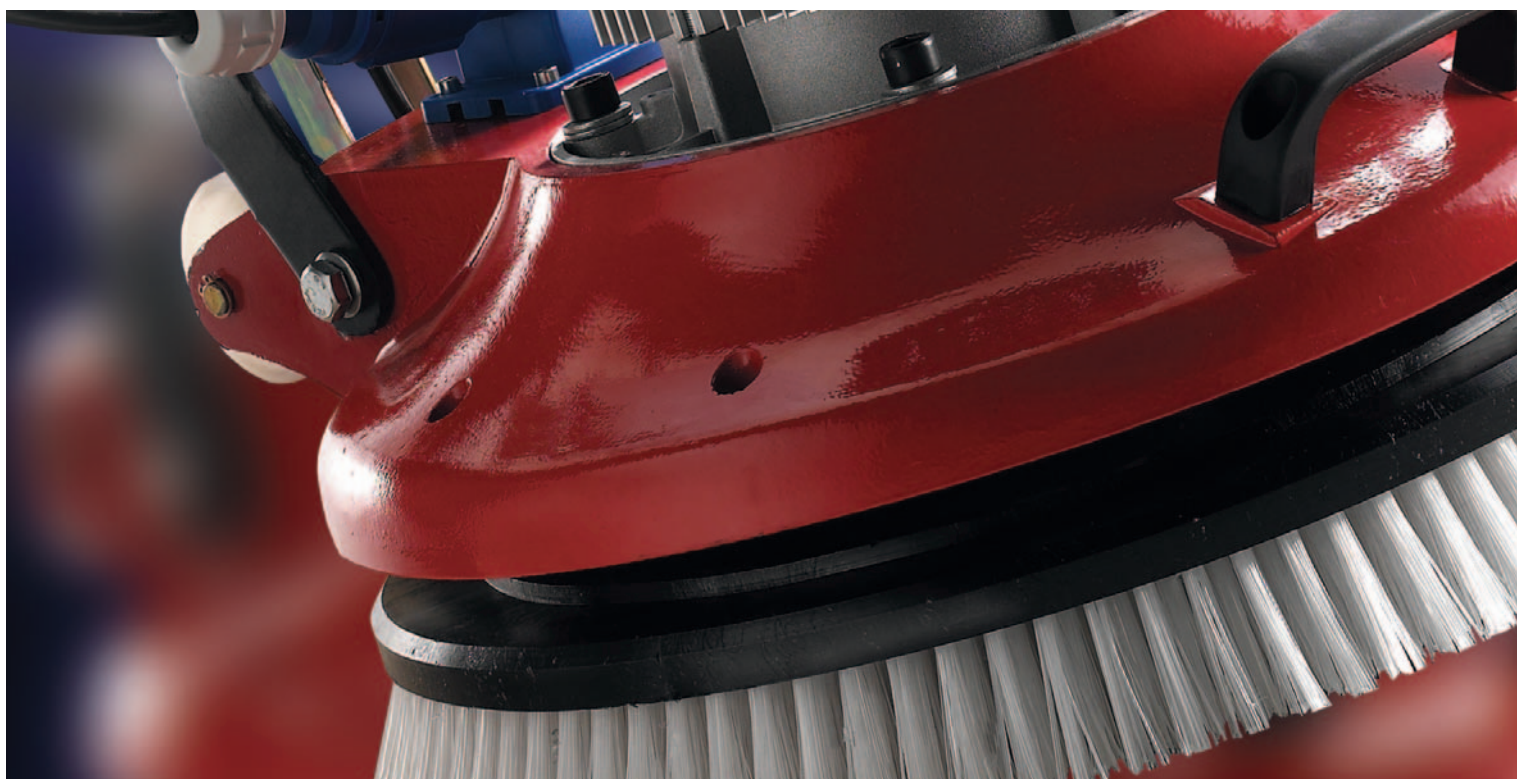

Одним из наиболее важных и трудоемких этапов строительства является заключительная отделка, то есть заделка швов, чистка, полировка и шлифовка. Для этих работ RUBI® располагает машинами, изготовленными по передовой технологии, позволяющими выполнять эти операции с минимальным усилием и максимальным качеством.

Вся гамма RUBILIM, имеет переключатель скоростей для настройки машин на оптимальное количество

оборотов согласно типу выполняемых работ. Для достижения более эффективного результата, модели серии «D» гаммы RUBILIM, снабжены резервуаром, позволяющим дозировать используемые химические продукты.

Для повышения качества отделочных работ RUBI® также располагает машиной Sromatic-250, которая специально разработана для устранения остатков растворов после затирки швов.

В дополнение к этому, для качественной укладки напольной плитки на цементный раствор, RUBI® предлагает две модели вибромашин.

Небольшая, лёгкая ручная вибромашина идеально подходит для укладки плитки на небольшой площади, в то время как валиковая вибромашина позволяет быстро и эффективно укладывать плитку на большой площади.

ДВИГАТЕЛЬ В ЦЕНТРЕ
прямой привод, максимальная
производительность и оптимальное
распределение массы.

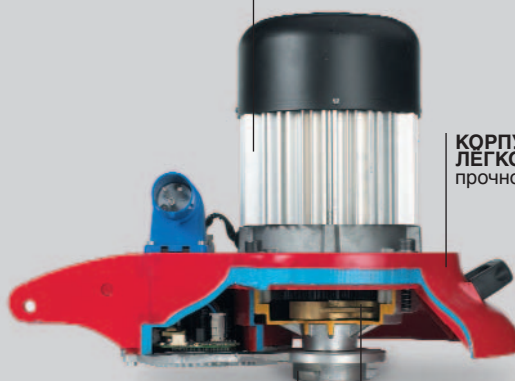

**КОРПУС ЛИТОЙ ИЗ
ЛЕГКОГО СПЛАВА**
прочность и лёгкость.

**СИСТЕМА БЫСТРОЙ
ЗАМЕНЫ НАСАДОК**
без использования
дополнительных
инструментов.

**ОСОБЫЙ
ЗУБЧАТЫЙ МЕХАНИЗМ**
с мультиредукцией
трансмиссии в герметичном
кожухе; максимальная
износоустойчивость.



МИКРОСХЕМЫ
лёгкость и
износоустойчивость.

ЭЛЕКТРОКОМПОНЕНТЫ
высокая точность и
производительность.

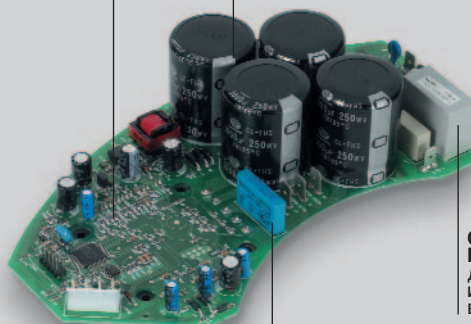

**ОПТИМИЗИРОВАННАЯ
ПРОГРАММА**
для интенсивного
использования, исключая
возможность перегрева.

**ЭЛЕКТРОННАЯ
БАЛАНСИРОВКА
НАПРЯЖЕНИЯ**
универсальна для
всех стран.

**ГУБКА ВПИТЫВАЮЩАЯ
ВЫСОКОЙ
ПРОИЗВОДИТЕЛЬНОСТИ**
идеальна для работы на
больших площадях.



**ОСОБАЯ СИСТЕМА
ОЧИСТКИ ВОДЫ**
методом многоуровневой
декантации; вода всегда
чистая.

**МЕХАНИЗМ
АВТОРЕГУЛИРУЕМОГО
ДАВЛЕНИЯ ВЫЖИМНОГО
ВАЛИКА**
лёгкость использования.



SPOMATIC

94

- Высокоэффективная чистящая машина с губкой.
- Для очистки поверхности от шовного раствора обычного и эпоксидного
- Выжимание и очистка губки регулируемым давлением.
- новая саморегулирующаяся система давления на выжимной валик, 2 рабочих положения.
- Регулируемый поток воды, независимый насос.
- Максимальная ширина очистки: 43см.
- Лёгкое применение и обслуживание.
- Складывающаяся ручка для лёгкой транспортировки.
- Губка Реф. 62950.
- Вес: 38кг.
- Электрический кабель 10 м.





SPOMATIC-250



Реф. 62950



Реф. 62951



Реф. 62952



Реф. 60310



Реф



Реф

SPOMATIC-250**Однофазный электродвигатель**
0,5 л.с.-0,37 кВт

230 В - 50 Гц.

230 В - 50 Гц. UK

230 В - 50 Гц. CH

240 В - 50 Гц. AUSTR.

8413797629002

8413797629019

8413797629026

8413797629033

62900**62901****62902****62903**

220 В - 60 Гц.

120 В - 50 Гц. UK

120 В - 60 Гц. USA

8413797629064

8413797629057

8413797629040

62906**62905****62904****Запасные части к Spomatic-250****СМЕННАЯ ГУБКА SPOMATIC-250****СМЕННАЯ ГУБКА "PLUS" SPOMATIC-250**

• Для машин, предназначенных для чистки пола.

СПЕЦИАЛЬНАЯ ГУБКА ДЛЯ ЭПОКСИ ШВОВ SPOMATIC-250**ЖИДКОСТЬ-ПЕНОГАСИТЕЛЬ**

• Предотвращает образование пены в некоторых типах растворов, применяющихся для затирки швов (250 cc.).



Реф

1

12

8413797629507

62950

1

12

8413797629514

62951

1

12

8413797629521

62952

1

12

8413797603101

60310

*В наличии запасные части к SPOMATIC-120 (не включены в каталог).





RUBILIM

96

Новая версия RUBILIM, улучшенные функциональные характеристики. Мультивольтовый двигатель прогрессивного запуска. Моментальная остановка. Высокая производительность работ по очистке, полировке и кристаллизации поверхностей. Защитный кожух системы IP57 предотвращает попадание в электронную систему воды и влажности. Новое расположение переключателя скоростей. Алюминиевые сверхпрочные рычаги. Система блокировки рукоятки и дополнительных весов для более эффективной полировки. Резиновые колёса на внешней части для большей стабильности. Периферийный бампер нейтрального цвета - не оставляет следов на стенах. Для полировки используется НАБОР ДОПОЛНИТЕЛЬНЫХ ВЕСОВ ДЛЯ ПОЛИРОВКИ (реф.61969).









CE PC
RUBILIM-40-NS
RUBILIM-50-NS



CE PC
RUBILIM-40-NDS
RUBILIM-50-NDS

	л.с./кВт					Реф
RUBILIM-40-NS			1	2		
Однофазный электродвигатель	2 л.с.-1,5 кВт	120/240В - 50/60 Гц.			8413797629156	62915
• Диаметр 40 см. 3 скорости вращения	2 л.с.-1,5 кВт	120/240В - 50/60 Гц. U.K.			8413797629163	62916
• Диаметр 60/120/180 об/мин. Кабель 10 м. Вес 36 кг.	2 л.с.-1,5 кВт	120/240В - 50/60 Гц. CH.			8413797629170	62917
Поставляется с полипропиленовой	2 л.с.-1,5 кВт	120/240В - 50/60 Гц. USA			8413797629187	62918
щеткой (Реф. 60970).	2 л.с.-1,5 кВт	120/240В - 50/60 Гц. AUSTR.			8413797629194	62919
RUBILIM-40-NDS			1	2		
Однофазный электродвигатель	2 л.с.-1,5 кВт	120/240В - 50/60 Гц.			8413797629255	62925
• Такие же технические характеристики	2 л.с.-1,5 кВт	120/240В - 50/60 Гц. U.K.			8413797629262	62926
как и RUBILIM-40-N, а также бак 13 л.	2 л.с.-1,5 кВт	120/240В - 50/60 Гц. CH.			8413797629279	62927
для жидкости, вес - 38 кг.	2 л.с.-1,5 кВт	120/240В - 50/60 Гц. USA			8413797629286	62928
	2 л.с.-1,5 кВт	120/240В - 50/60 Гц. AUSTR.			8413797629293	62929
RUBILIM-50-NS			1	2		
Однофазный электродвигатель	2 л.с.-1,5 кВт	120/240В - 50/60 Гц.			8413797629354	62935
• Диаметр 50 см. 3 скорости вращения	2 л.с.-1,5 кВт	120/240В - 50/60 Гц. UK			8413797629361	62936
• Диаметр 60/120/180 об/мин. Кабель 10 м. Вес 41 кг.	2 л.с.-1,5 кВт	120/240В - 50/60 Гц. CH.			8413797629378	62937
Поставляется с полипропиленовой	2 л.с.-1,5 кВт	120/240В - 50/60 Гц. USA			8413797629385	62938
щеткой (Реф. 60970).	2 л.с.-1,5 кВт	120/240В - 50/60 Гц. AUSTR.			8413797629392	62939
RUBILIM-50-NDS			1	2		
Однофазный электродвигатель	2 л.с.-1,5 кВт	120/240В - 50/60 Гц.			8413797629453	62945
• Такие же технические характеристики	2 л.с.-1,5 кВт	120/240В - 50/60 Гц. U.K.			8413797629460	62946
как и RUBILIM-50-NS, а также бак 13 л.	2 л.с.-1,5 кВт	120/240В - 50/60 Гц. CH.			8413797629477	62947
для жидкости, вес - 43 кг.	2 л.с.-1,5 кВт	120/240В - 50/60 Гц. USA			8413797629484	62948
	2 л.с.-1,5 кВт	120/240В - 50/60 Гц. AUSTR.			8413797629491	62949



Реф. 60950
60970



Реф. 60959
60979



Реф. 61920/21



Реф. 61969



Реф. 60951
60971

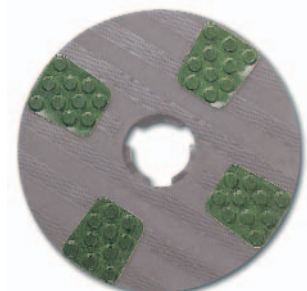

Реф. 61902 Реф. 61903



Реф. 61904 Реф. 61905 Реф. 61906

АКСЕССУАРЫ RUBILIM

Полипропиленовая щетка

Ø 40 см.
Ø 50 см.

- Для чистки полов.



Реф

1 8413797609509 60950
1 8413797609707 60970

Щетка из натуральной щетины

Ø 40 см.
Ø 50 см.

- Для полировки полов с помощью воска.

1 8413797609592 60959
1 8413797609790 60979

КАРБОРУНДОВАЯ ЩЕТКА

Ø 40 см.
Ø 50 см.

- Специальная щетка из полиамида и карборунда для агрессивной чистки.

1 8413797619201 61920
1 8413797619218 61921

Насадка-шпатель VULKOLAN

Ø 40 см.
Ø 50 см.

- Для заделки швов.

1 8413797609516 60951
1 8413797609714 60971

Запасной элемент для насадки-шпателя VULKOLAN

Ø 40 см.
Ø 50 см.

- Запасная часть Vulkolan.

1 8413797609523 60952
1 8413797609721 60972

НАБОР НАСАДОК ДЛЯ ПОЛИРОВКИ (2 ШТ.)

- Две приспособительные к RUBILIM-40-N/ND/NS/NDS и RUBILIM 50-N/ND/NS/NDS насадки весом в 13 кг каждая.
- Необходимы для полировки с помощью гаммы RUBILIM-N.

1 8413797619690 61969

АЛМАЗНАЯ НАСАДКА

60 (Зеленая - высокоабразивная).
120 (Черная - абразивная).
220 (красная - полумягкая).
400 (Коричневая - малоабразивная).
800 (Белая - слабоабразивная).

- для снятия слоя и полировки мрамора и террасо.
- Для сглаживания и полировки мрамора, мозаичной плитки и гранита.
- Производительность до 1000 м2. Использовать с основаниями 60954 или 60974.

4 8413797619027 61902
4 8413797619034 61903
4 8413797619041 61904
4 8413797619058 61905
4 8413797619065 61906



Реф. 60980

Реф. 60954
60974Реф. 60955
60975Реф. 60956
60976Реф. 60957
60977Реф. 60958
60978Реф. 61914
61916Реф. 60964
60965**АКСЕССУАРЫ RUBILIM****Реф****Опорная шайба для шлифовальных дисков**Ø 40 см.
Ø 50 см.

- Для фиксации различных насадок.

1 8413797609547 60954
1 8413797609745 60974**Высокоабразивный шлифовальный диск**Ø 40 см.
Ø 50 см.

- Для твердой поверхности.

5 8413797609554 60955
5 8413797609752 60975**Абразивный шлифовальный диск**Ø 40 см.
Ø 50 см.

- Для обычной поверхности.

5 8413797609561 60956
5 8413797609769 60976**Малоабразивный шлифовальный диск**Ø 40 см.
Ø 50 см.

- Для мрамора и мягкой поверхности.

5 8413797609578 60957
5 8413797609776 60977**Слабоабразивный шлифовальный диск**Ø 40 см.
Ø 50 см.

- Для нанесения мастики.

5 8413797609585 60958
5 8413797609783 60978**МЕТАЛЛИЧЕСКИЙ ДИСК Ø 50**

- PK RUBILIM-40-N/ND/NS/NDS и RUBILIM 50-N/ND/NS/NDS.

1 8413797609806 60980

СТАЛЬНОЕ ВОЛОКНО**МЯГКОЕ НЛЬ 1****АБРАЗИВНОЕ НЛЬ 2**

- Для придания блеска после полировки поверхности из террасо и мрамора. Для RUBILIM-40-N/ND/NS/NDS и RUBILIM 50-N/ND/NS/NDS.

- Упаковка: 4 рулона, каждый весом 2,5 кг.

1 8413797619164 61916
1 8413797619140 61914**ОПОРНАЯ ШАЙБА ДЛЯ КАМНЯ FRANKFURT**Ø 40 см.
Ø 50 см.

- Для нанесения воска.

1 8413797609646 60964
1 8413797609653 60965

- Максимальная производительность станков SPOMATIC и RUBILIM, достигается в сочетании с использованием продукции RUBINET® для чистки и ухода за керамической плиткой, описание которой приводится.

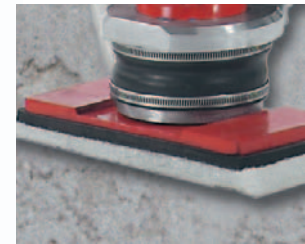
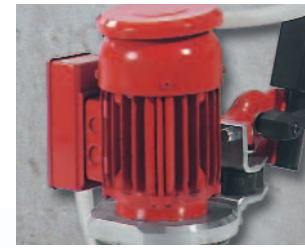

RUBILIM-25	л.с./кВт			Реф
-------------------	----------	--	--	-----

Агрегат для очистки, полировки, кристаллизации и придания блеска поверхности ступеней и цоколей.

RUBILIM-25 Однофазный электродвигатель	1,1 л.с.-0,8 кВт	230 В - 50 Гц.	8413797619607	61960
	1,1 л.с.-0,8 кВт	220 В - 60 Гц.	8413797619621	61962

1 4

- Прямоугольная основа 250 x 115 мм.
- Регулируемая насадка.
- Кабель 10 м.
- Вес: 11 кг.

RUBILIM-25-D Однофазный электродвигатель	1,1 л.с.-0,8 кВт	230 В - 50 Гц.	8413797619706	61970
	1,1 л.с.-0,8 кВт	220 В - 60 Гц.	8413797619720	61972

1 4

- Такие же технические характеристики как и у RUBILIM-25, с баком 13 л. для жидкости.
- Вес: 13 кг.





Реф. 61900

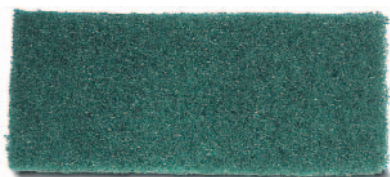

Реф. 61908



Реф. 61910



Реф. 61909



Реф. 61907



Реф. 61935



Реф. 61936



Реф. 61937



Реф. 61938



Реф. 61939

АКСЕССУАРЫ RUBILIM-25**Реф****ФИКСАТОР НАСАДОК RUBILIM 25**

25 x 11,5 см.

- Для фиксации различных насадок.

1

8413797619003

61900

ВЫСОКОАБРАЗИВНАЯ НАСАДКА

25 x 11,5 см.

- более долговечная, более эффективная насадка
- Для глубокой очистки поверхностей высокой прочности.

5

8413797619072

61907

АБРАЗИВНАЯ НАСАДКА

25 x 11,5 см.

- Насадка для деликатной очистки поверхности.

5

8413797619089

61908

Малоабразивная насадка

25 x 11,5 см.

- Насадка для деликатной очистки поверхности.

5

8413797619096

61909

СЛАБОУАБРАЗИВНАЯ НАСАДКА

25 x 11,5 см.

- Насадка для придания блеска и обработки воском поверхностей.

5

8413797619102

61910

АЛМАЗНАЯ НАСАДКА

22,5 x 2,5 см.

60 (Зеленая / высокоабразивная).

120 (Черная / абразивная).

220 (красная / полумягкая).

400 (желтая / мягкая).

800 (Белая / слабоабразивная).

- для снятия слоя и полировки мрамора и террасо.

- для лучшего результата, обрабатываемая поверхность должна быть увлажнённой

или напрямую подавать небольшое количество воды на поверхность. использовать с суппортом Реф. 61900.

2

8413797619355

61935

2

8413797619362

61936

2

8413797619379

61937

2

8413797619386

61938

2

8413797619393

61939



ВИБРОМАШИНЫ

102

VM-75

- Для укладки напольной плитки на небольшой площади.
- 74 Вт / 45 В, С 2 скорости переключаемые выключателем и 2 скорости дополнительно через трансформатор.
- Трансформатор 40 В - 74 Вт - 230 В. Регулятор скорости.

- об./мин. 5250 / 6750 / 7000 / 9000.
- С регулятором скорости.
- Размеры: длина 50 см., ширина 30 см., высота 25 см.
- Вес: 6 кг.

VR-220

- Для укладки напольной плитки на большой площади.
- 230 Вт / 45 В, С 2 скорости переключаемые выключателем и 2 скорости дополнительно через трансформатор.
- Трансформатор 45 В - 230 Вт - 230 В. Регулятор скорости.
- об./мин. 7500 / 9000 / 10000 / 12000. С регулятором скорости.

- Интегрированные ролики. Большая площадь контакта, большая эффективность.
- Складывающаяся эргономичная рукоятка.
- Размеры: длина 121 см., ширина 50 см., высота 46 см.
- Вес: 42 кг.





ВАЛИКОВАЯ ВИБРОМАШИНА CLASSIC

- Для укладки напольной плитки на большой площади.
- 180 Вт / 45 В / 50-60 Гц. Трансформатор 45 В - 180 Вт 230 В. Регулятор скорости.

- С регулятором скорости.
- Размеры: длина 57 см., ширина 41 см., высота 24 см.
- Вес: 33,5 кг.





					Реф
VM-75	230 В - 50 Гц. 230 В - 50 Гц. CH 220 В - 60 Гц.	1	24	8413797609301 8413797609318 8413797609325	60930 60931 60932
VR-220	230 В - 50 Гц. 230 В - 50 Гц. CH	1	4	8413797609356 8413797609363	60935 60936
ВАЛИКОВАЯ ВИБРОМАШИНА CLASSIC	230 В - 50 Гц.	1	9	8413797609011	60901



ЭЛЕКТРИЧЕСКИЕ ГЕНЕРАТОРЫ И ПРИСПОСОБЛЕНИЯ



В дополнение к бензиновым генераторам электрического тока, которые отлично работают в неблагоприятных условиях и адаптированы ко всей продукции, представленной в каталоге, RUBI® разработала специальную серию приспособлений, дающих возможность специалисту использовать любое электрическое оборудование, необходимое ему в работе.

Придавая большое значение вопросу безопасности работ,

RUBI® для своего электрооборудования разработала две электрические панели. Эти панели полностью соответствуют всем международным нормам, и их использование является обязательным при одновременной работе с несколькими электрическими инструментами. Принимая во внимание ту популярность, которую приобрели на строительном рынке галогеновые прожекторы RUBI®, наша фирма

разработала и представляет новые модели галогеновых прожекторов и галогеновых ламп.

Более того, в целях удовлетворения потребности специалистов в электрическом оборудовании, был расширен спектр устройств для намотки кабеля путем включения в каталог двух новых моделей, обладающих высокой степенью безопасности и оснащенных термopредохранителем и различными типами разъемов.



ГАЛОГЕНОВЫЕ ПРОЖЕКТОРА

ГАЛОГЕНОВЫЙ ПРОЖЕКТОР L-0

230В / 50-60Гц

- Галогеновая лампа с настенным крепежом.
- Вольфрамовая лампа R7s (период работы 2000 часов).
- Подвижный рефлектор на 500Вт.
- Прессованный алюминиевый корпус.
- Жаропрочное стекло.

- Защитная решетка.
- Кабель длиной 1,7 м.(разъем Шуко).
- Обеспечивает необходимый свет в местах с недостаточным освещением.

ГАЛОГЕНОВЫЙ ПРОЖЕКТОР L-1

230В / 50-60Гц

- Галогеновая лампа со стойкой.
- Вольфрамовая лампа R7s (период работы 2000 часов).
- Подвижный рефлектор на 500Вт.
- Прессованный алюминиевый корпус.
- Жаропрочное стекло.

- Защитная решетка.
- Кабель длиной 1,7 м. (разъем Шуко)
- Обеспечивает необходимый свет в местах с недостаточным освещением.

ГАЛОГЕНОВЫЙ ПРОЖЕКТОР TL-1

230В / 50-60Гц

- Тренога, регулируемая по высоте до 2 м
- Галогеновая лампа (на 500Вт) с настенным крепежом.
- Вольфрамовая лампа R7s (период работы 2000 часов).
- Прессованный алюминиевый корпус.
- Жаропрочное стекло.

- Защитная решетка.
- Кабель длиной 1,7 м. (разъем Шуко)
- Обеспечивает необходимый свет на больших площадях в местах с недостаточным освещением.

ГАЛОГЕНОВЫЙ ПРОЖЕКТОР TL-2

230В / 50-60Гц

- Тренога, регулируемая по высоте до 2 м
- Галогеновая лампа (на 500Вт) с настенным крепежом.
- Вольфрамовая лампа R7s (период работы 2000 часов).
- Прессованный алюминиевый корпус.
- Жаропрочное стекло.

- Защитная решетка.
- Кабель длиной 1,7 м. (разъем Шуко)
- Обеспечивает необходимый свет на больших площадях в местах с недостаточным освещением.

ГАЛОГЕНОВАЯ ЛАМПА.

В пластиковой упаковке по1 шт.

В коробке по 1 шт.

500Вт / 230В / 50-60Гц.

- Тип R7s (период работы 2000 часов).
- Подходит для L-0, L-1, TL-1 и TL-2 , а также для других моделей.



Реф

4

96

8413797719338

71933

8

48

8413797719109

71910

4

28

8413797719314

71931

4

28

8413797719154

71915

10

—

8413797719321

71932

10

—

8413797719345

71934



Освещение

Вертикальный свет LV-18

- Мощность 18 Вт. (1300люмен) эквивалентно обычным 100 Вт.
- Установка Вертикального света для освещения рабочей зоны, как внешней, так и внутренней.
- Влагоустойчива, возможно использование в неблагоприятных условиях.
- Внутренний разборный рефлектор для освещения на 360°.
- Удароустойчивый материал.
- Лампа дневного света длительного использования (12000 часов) и низкого энергопотребления.
- Имеется штепсельная вилка типа Schuko (норматив IEC390), которая позволяет соединить нескольких установок вертикального света. Также позволяет подсоединение различных вспомогательных элементов - дрели и тд...
- Кабель 3,5 м.

Вертикальный свет LV-36

- Мощность: 36 Вт. (3.250 люмен) эквивалентно 250 Вт.
- Такие же характеристики как и LV-18.

Основа для установки Вертикального Света LV-18/36

- Применима с LV-18 и LV-36. Наполняется водой или песком для придания устойчивости.
- Специально разработанная геометрия устойчивости, возвращается в исходное положение из 45° наклона
- Удароустойчивый материал.
- Включает рукоятку для облегчения транспортировки и расположения.

* Для получения полного набора, необходимо заказать реф. номер требуемой установки вертикально света (LV-18) и основу для неё реф. 77970.





CE

CE

LV-36

*LV-36 +
Реф. 77970



Реф.



Реф. 71916/13



CE

LP-48



CE

CE

LV-18

*LV-18 +
Реф. 77970



Реф. 77970



Реф



Реф

Вертикальный свет LV-18

1	40	230В. - 50/60 Гц.	8413797779509	77950	220В. - 50/60 Гц. CH.	8413797779554	77955
		120/230В. - 50/60 Гц. У.К.	8413797779523	77952	120/230В. - 50/60 Гц. USA.	8413797779530	77953

Вертикальный свет LV-36

1	40**	230В. - 50/60 Гц.	8413797779608	77960	220В. - 50/60 Гц. CH.	8413797779653	77965
		120/230В. - 50/60 Гц. У.К.	8413797779622	77962	120/230В. - 50/60 Гц. USA.	8413797779639	77963

Основа для установки Вертикального Света LV-18/36

1	8	8413797779707	77970
---	---	---------------	-------

СВЕТ НА ПАНЕЛИ LP-48

1	60	8413797719536	71953
---	----	---------------	-------

- 230В. / 50 Гц.
- 2x24 Вт., IP44, Мощность 48 Вт, что равносильно 360 Вт. противстоящего света.
- высокая яркость при низкой затрате электроэнергии, провод 5 м.
- противоударная структура панели высокой прочности.
- Устойчива к повышенной влажности и прямым каплям воды.
- Стекло из поликарбоната высокой прочности.
- Имеет электрогнездо типа Schuko в корпусе (в соответствии с нормой IEC390).

ПЕРЕНОСНАЯ ЛАМПА 8 Вт. / 230 Гц.

50	8413797719161	71916
----	---------------	-------

- Мощность: 8 Вт., что равносильно 50 Вт. противстоящего света.
- 230 В.
- Провод 5 м.

ПЕРЕНОСНАЯ ЛАМПА 11 Вт / 230 Гц.

50	8413797719178	71917
----	---------------	-------

- Мощность: 11 Вт., что равносильно 75 Вт. противстоящего света.
- Cable 5 м.



ЭЛЕКТРИЧЕСКИЕ ПАНЕЛИ				Реф
ЭЛЕКТРИЧЕСКАЯ ПАНЕЛЬ EP-22 380В. - 50 Гц.	1	20	8413797719550	71955
ЭЛЕКТРИЧЕСКАЯ ПАНЕЛЬ EP-42 380В. - 50 Гц.	1	20	8413797719604	71960

- Вход:**
- Гибкий неопреновый кабель длиной 3,5 м., 1000 В., 5x2,5 мм².
 - Промышленный штепсель 380В. / 16 А (3P+N+T), IP- 44 типа Cetac. (В соответствии со стандартом IEC309).

- Выход:**
- EP-22**
- 2 выхода 230В. / 16 А (2P+T), IP-44 типа Schuko. (В соответствии со стандартом IEC309).
 - 1 выход 380В. / 16 А (3P+T), IP-44 типа Cetac. (В соответствии со стандартом IEC309).
- EP-42**
- 1 выход 380В. / 16 А (3P+N+T), IP-44 типа Cetac. (В соответствии со стандартом IEC309).
 - 4 выхода 230В. / 16 А (2P+T), IP-44 типа Schuko. (В соответствии со стандартом IEC309).
 - 1 выход 380В. / 16 А (3P+T), IP-44 типа Cetac. (В соответствии со стандартом IEC309).
 - 1 выход 380В. / 16 А (3P+T+N), IP-44 типа Cetac. (В соответствии со стандартом IEC309).

- Защита:**
- EP-22**
- 1 дифференциальный предохранитель 40 А, 300 мА (3P+N). (В соответствии со стандартом CEI 1009-1).
 - 1 термо-магнитный предохранитель 16 А, curva C, (3P+N) (В соответствии со стандартом CEI 898).
- EP-42**
- 1 дифференциальный предохранитель 40 А, 300 мА, (3P+N) (В соответствии со стандартом CEI 1009-1).
 - 1 термо-магнитный предохранитель 16 А, curva C, (1P+N) (В соответствии со стандартом CEI 898).

- Устройство:**
- Пластиковый корпус, IP-55. (В соответствии со стандартом IEC 670).
 - Размер: 30x19x14 см.
 - Ручка для переноски.
 - Адаптируется к ПОДСТАВКЕ ДЛЯ ЭЛЕКТРИЧЕСКОЙ ПАНЕЛИ. Реф. 71952

ПОДСТАВКА ДЛЯ EP-22 И EP-42				
Адаптируется к электрическим панелям EP-22 и EP-42	1	--	8413797719529	71952

ВСПОМОГАТЕЛЬНЫЕ ЭЛЕКТРИЧЕСКИЕ ПРИСПОСОБЛЕНИЯ				Реф
<i>Применяется в случае одновременного использования ламп, машин и различных электрических инструментов.</i>				
БОБИНА EC-1 PLUS 25 м. / 13,9 А	1	36	8413797839913	83991
<ul style="list-style-type: none"> Кабель ПВХ 25 м., 3x1,5 мм². 230 В., 13,9 А, 3500 Вт. с терморезистором и 4 разъемами типа Шуко (2P+T). 				
БОБИНА EC-2 PLUS 50 м. / 13,9 А	1	36	8413797839494	83949
<ul style="list-style-type: none"> Кабель ПВХ 50 м. de 3x1,5 мм². 230 В., 13,9 А, 3500 Вт. с терморезистором и 4 разъемами типа Шуко (2P+T). 				
БОБИНА EC-3 25 м. / 16А		1	8413797719192	71919
<ul style="list-style-type: none"> Кабель неопреновый 25 м., 3x2,5 мм². 230 В., 16 А, 3500 Вт. с терморезистором и 4 разъемами типа Шуко (2P+T). 				
БОБИНА EC-5 25 м. / 16А		1	8413797719185	71918
<ul style="list-style-type: none"> Кабель неопреновый 25 м., 5x2,5 мм². 400/230 В., 16 А, 3500 Вт. терморезистором и 2 разъемами типа Шуко (2P+T) и одним разъемом типа Cetac (3 P+N+T). 				



G-2600



G-3500

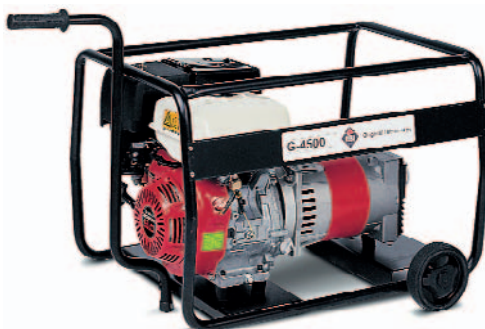

G-4500



ГЕНЕРАТОРЫ						Рецф
G-2600	230В. / 50 Гц. 220В. / 60 Гц.	1	4	8413797559309 8413797559354	55930 55935	
<ul style="list-style-type: none"> Тип: Синхронный Номинальная мощность: 2.2 кВт. Максимальная мощность: 2.6 кВт. Напряжение: 230 В., однофазное. 	<ul style="list-style-type: none"> Марка двигателя: HONDA-GX160 Мощность двигателя: 5.5 л.с. Вес: 33 кг. Размеры: 58x42x47 см. 	<p>ПРОДУКЦИЯ ПОД ЗАКАЗ. ПРОКОНСУЛЬТИРУЙТЕСЬ О СРОКАХ ПОСТАВКИ.</p>				
<p>- Оборудование предназначено для работы в неблагоприятных условиях: при отсутствии электроснабжения, нестабильном напряжении и т.д.</p> <p>- Предназначен для работы с приборами малой и средней мощности 0вт/1200вт: (D-200, ND-125, ND-180/200/300, DU/DW, DS-230-LPS, SPOMATIC, RUBIMIX-8/10/15/25-N/50-N, TP-10, MP-1000, etc.). Топливо: бензин 95 неэтилированный.</p>						
G-3500	230В. / 50 Гц. 220В. / 60 Гц.	1	2	8413797559408 8413797559453	55940 55945	
<ul style="list-style-type: none"> Тип: Синхронный Номинальная мощность: 3.0 кВт. Максимальная мощность: 3.5 кВт. Напряжение: 230В, однофазное. 	<ul style="list-style-type: none"> Марка двигателя: HONDA-GX200 Мощность двигателя: 6.5 л.с. Вес: 42 кг. Размеры: 65x51x44 см. 	<p>ПРОДУКЦИЯ ПОД ЗАКАЗ. ПРОКОНСУЛЬТИРУЙТЕСЬ О СРОКАХ ПОСТАВКИ.</p>				
<p>- Оборудование предназначено для работы в неблагоприятных условиях: при отсутствии электроснабжения, нестабильном напряжении и т.д.</p> <p>- Предназначен для работы с приборами малой и средней мощности 0вт/1800вт: (D-200, ND-125, ND-180/200/300, DU/DW, DS-230-LPS, DT-250, SPOMATIC, RUBIMIX-8/10/15/25-N/50-N, TP-10, MP-1000, etc.). Топливо: бензин 95 неэтилированный.</p>						
G-4500	230В. / 50 Гц. 220В. / 60 Гц.	1	2	8413797559200 8413797559255	55920 55925	
<ul style="list-style-type: none"> Тип: Синхронный Номинальная мощность: 4.1 кВт. Максимальная мощность: 4.5 кВт. Напряжение: 230В, однофазное. 	<ul style="list-style-type: none"> Марка двигателя: HONDA-GX270 Мощность двигателя: 9.0 л.с. Вес: 61 кг. Размеры: 78x60x56 см. 	<p>ПРОДУКЦИЯ ПОД ЗАКАЗ. ПРОКОНСУЛЬТИРУЙТЕСЬ О СРОКАХ ПОСТАВКИ.</p>				
<p>- Оборудование предназначено для работы в неблагоприятных условиях: при отсутствии электроснабжения, нестабильном напряжении и т.д. Предназначен для работы с приборами высокой мощности 0вт/2800вт: (D-200, ND-125, ND-180/200/300, DU/DW, DS-230-LPS, DS-250/300, DX-350, SPOMATIC, RUBIMIX-8/10/15/25-N/50-N, TP-10, MP-1000, P-1600, P-2500, P-3000, etc.) и т.д. электрические дрели и т.д. Набор колес не включен в комплект.</p> <p>- Комплект колес (Рецф. 55936) в комплект не входят. Топливо: бензин 95 неэтилированный.</p>						
КОМПЛЕКТ КОЛЕС ДЛЯ G-4500		1	—	8413797559361	55936	
<ul style="list-style-type: none"> Комплект колес, упрощающий транспортировку и повышающий мобильность оборудования. 						



СТРОЙБОРУДОВАНИЕ И ИНСТРУМЕНТЫ



В данной гамме продукции, стоит отметить резчик швов RUBI® DJ-130, который благодаря новой концепции позволяет с лёгкостью справляться с задачами на строительной площадке.

Его надёжный двигатель внутреннего сгорания требует минимальных затрат средств и усилий по обслуживанию и

гарантирует низкую себестоимость линейного метра. Для DJ-130 были разработаны новые диски для резки различных материалов.

RUBI® с целью ответить всем потребностям применения расширяет гамму перфораторов новыми моделями P-1600, P-2500 и P-3000.

в этом разделе мы представляем новую CM-315: RUBI® - выпускает свою первую пилу по дереву для интенсивного использования на строительных работах.



CM-315

Поставляется без кабеля.

ЭЛЕКТРОПИЛА ПО ДЕРЕВУ CM-315



Реф

Для резки любого вида древесины строительной (опалубка и тд.).

CM-315	230 В. - 50 Гц.	1	4	8413797479553	47955
	220 В. - 60 Гц.	1	4	8413797479566	47956

- Регулируемая высота резки. Максимальная высота резки: 85 мм.
- Регулировка угла фанки от 0° - 45°.
- Рабочая высота: 800 мм.
- Размеры рабочего стола: 800 x 550 мм.
- Победитовый диск Ø 315, 28 зубцов.
- Снабжена подталкивателями для небольших форматов.

- Поставляется с расширителями рабочего стола боковыми или в длину.
- Имеется готовое присоединение к пылесосу в нижней части.
- Колёса и рукоятка.
- Размеры: 800 x 550 x 800 мм.
- Вес: 54 кг.
- См. запасной диск на стр.113.

	л.с./кВт	об./мин.						
CM-315	3 / 2,2	2870	∞	85 мм.	30 мм.	315 мм.	800 x 550 x 800 мм.	54 кг.





CM-315-PLUS

Поставляется без кабеля.

ПИЛА ПО ДЕРЕВУ CM-315-PLUS



Реф

Для распила любой древесины используемой при строительстве (опалубка и тд.).

CM-315-PLUS	230 В. - 50 Гц.	1	4	8413797479003	47900
	308 В. - 50 Гц. 3Ф	1	4	8413797479065	47906

- Регулируемая высота резки. Максимальная высота резки: 85 мм.
- Рабочая высота: 97 см.
- Размеры рабочего стола: 950 x 650 мм. В соответствии с нормативами.
- Прочная конструкция с разборными ножками.
- Победитовый диск Ø 315 мм. GM28-315 28 зубцов.
- Колёса для транспортировки.

- Снабжена подталкивателями для небольших форматов.
- Размеры: 940 x 670 x 970 мм.
- Вес: 73 кг.
- Поставляется без кабеля.
- Дополнительные приспособления:
Стол CM-315-PLUS, (арт. 47909)
Кабель: 220 В. (арт. 47978).

	л.с./кВт	об./мин.						
CM-315-PLUS	3 / 2,2	2870	∞	85 мм.	30 мм.	315 мм.	940 x 670 x 970 мм.	73 кг.



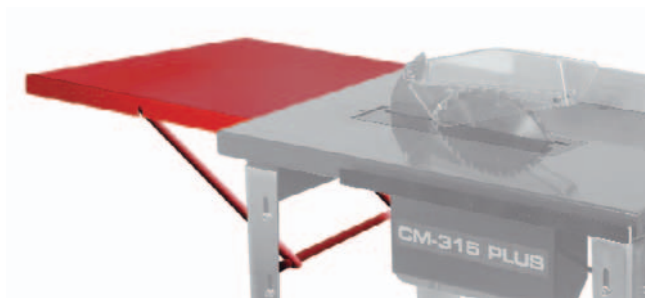

ДОПОЛНИТЕЛЬНЫЙ СТОЛ



Реф

ДОПОЛНИТЕЛЬНЫЙ СТОЛ CM-315 PLUS

1

8413797479096

47909

- Стол увеличенного формата.
- Увеличивает рабочую поверхность и придаёт большую стабильность при распиловке.
- Складной.
- Соответствует действующим нормативам по безопасности.



Реф. 47978

КАБЕЛЬ ДЛЯ CM-315 / CM-315 PLUS



Реф

Чтобы сделать заказ необходимо указать артикул станка с нужным двигателем и артикул кабеля, используемого в стране назначения. .

КАБЕЛИ С РОЗЕТКОЙ

220 В. М-Н 5 м. EUR

1

- 8413797479782

47978



GM28-315

ДИСК ДЛЯ РАСПИЛКИ ДРЕВЕСИНЫ CM-315 / CM-315-PLUS



Реф

ДИСК ДЛЯ РАСПИЛКИ ДРЕВЕСИНЫ GM28 315

1

8413797349955

34995

- Победитовый диск Ø 315 мм. Противолежщие зубцы. 28 зубцов.
- Специально для поперечных разрезов и резки в длину.
- Срез высочайшего качества, без зазубрин.



DJ-130



МАШИНА ДЛЯ НАРЕЗКИ ШВОВ



Реф

Для нарезки асфальта, свежего бетона, выдержанного бетона и тд.

DJ-130

1 8413797479508 47950

- Мотор бензиновый HONDA GX 390 K1.
- Мощность 13 л.с.
- Ручной запуск.
- Ременная трансмиссия
- адаптируются диски Ø 350 мм. Ø 400 мм. и Ø 450 мм.
- Высота резки регулируемая в миллиметрах.
- Счетчик глубины реза.

- Высота реза: Ø 350 мм. - 103 мм.
Ø 400 мм. - 128 мм.
Ø 450 мм. - 153 мм.
- Охлаждение диска из бака или подачи воды из сети через встроенный кран-регулятор.
- Бак для воды 30л
- Размеры: 1217 x 604 x 1143 мм.
- Вес: 150 кг.





SJA



SJN



SJV

АЛМАЗНЫЕ ДИСКИ ДЛЯ МАШИНЫ ДЛЯ НАРЕЗКИ ШВОВ



Реф

Диски лазерной сварки (двусторонние). Сердечник закалённая ректифицированная сталь. Алмазная плашка 10 мм. высотой. Специально для асфальта, свежего и выдержанного бетона.

Для асфальта - влажная резка

Защитные сегменты позволяют избежать циклёвки сердечника и способствуют равномерному использованию каждого из сегментов. Высококачественный алмаз, зернистость #45/#50 + #50/#60.

	∅	∅	∅	∅		
SJN 350	350 мм.	25,4 мм.	14"	1"	1	8413797319859 31985
SJN 400	400 мм.	25,4 мм.	16"	1"	1	8413797319866 31986
SJN 450	450 мм.	25,4 мм.	18"	1"	1	8413797319873 31987

ДЛЯ СВЕЖЕГО БЕТОНА - Влажный рез

Защитные сегменты позволяют избежать циклёвки сердечника и способствуют равномерному использованию каждого из сегментов. Высококачественный алмаз, зернистость #45/#50 + #50/#60.

	∅	∅	∅	∅		
SJV 350	350 мм.	25,4 мм.	14"	1"	1	8413797319903 31990
SJV 400	400 мм.	25,4 мм.	16"	1"	1	8413797319910 31991
SJV 450	450 мм.	25,4 мм.	18"	1"	1	8413797319927 31992

ДЛЯ ВЫДЕРЖАННОГО БЕТОНА

Алмазные сегменты с особой связкой (кобальт + карбид вольфрама). Твёрдость 85-90 RKB. Зернистость #45/#50 + #50/#60.

	∅	∅	∅	∅		
SJA 350	350 мм.	25,4 мм.	14"	1"	1	8413797319958 31995
SJA 400	400 мм.	25,4 мм.	16"	1"	1	8413797319965 31996
SJA 450	450 мм.	25,4 мм.	18"	1"	1	8413797319972 31997





CE

P-1600



CE

P-2500



CE

P-3000

СВЕРЛИЛЬНАЯ УСТАНОВКА



Реф

СВЕРЛИЛЬНАЯ УСТАНОВКА				Реф
P-1600	220 В. - 50/60 Гц.	1	8413797509250	50925
	220 В. - 50/60 Гц. UK.	1	8413797509267	50926
P-2500	220 В. - 50/60 Гц.	1	8413797509304	50930
	220 В. - 50/60 Гц. UK.	1	8413797509311	50931
P-3000	220 В. - 50/60 Гц.	1	8413797509458	50945
	220 В. - 50/60 Гц. UK.	1	8413797509465	50946

Общие характеристики для всей гаммы сверлильных установок:

- Дифференцированная встроенная электрозашита.
- Ограничитель перенапряжения; автоматическая остановка для защиты мотора.

- Боковой позиционный тормоз.
- Редукторы, обработанные масляной баней, специальная обработка компонентов.
- Усиленная алюминиевая колонна.
- Встроенный забор воды.
- Резьба UNC 1 1/4".

Специфические характеристики моделей:

P-2500:

- Механическая блокировка в верхней позиции.

P-3000:

- В комплект входят колёса для транспортировки.
- Имеется штанга усиления.
- Механическая блокировка в верхней позиции.
- Страховочное сцепление против случайной блокировки.

	Вт	об./мин.	Ø Min. / Max.				
P-1600	2500	450	30 / 162 мм.	380 x 200 x 870 мм.	530 мм.	—	13,5 кг.
P-2500	2500	380 / 850	52 / 250 мм.	650 x 340 x 1100 мм.	625 мм.	0-45°	31 кг.
P-3000	3000	230 / 500 / 1030	40 / 350 мм.	700 x 340 x 1100 мм.	640 мм.	0-45°	33 кг.





Ø	35 мм.	62 мм.	82 мм.	92 мм.	112 мм.	132 мм.	162 мм.
💧	Реф. 06901	Реф. 06902	Реф. 06907	Реф. 06903	Реф. 06908	Реф. 06904	Реф. 06905
✂️	Реф. 06910	Реф. 06911	Реф. 06916	Реф. 06912	Реф. 06917	Реф. 06913	Реф. 06914

АЛМАЗНЫЕ КОРОНКИ ДЛЯ СВЕРЛИЛЬНЫХ УСТАНОВОК



Реф

Станок легкой конструкции, предназначенный для просверливания бетонных плит и стен, с 2-скоростным мотором и внутренней системой охлаждения сверла.

КОРОНКИ ДЛЯ ПРОСВЕРЛИВАНИЯ БЕТОНА И ДРУГИХ СТРОЙМАТЕРИАЛОВ - влажный разрез

Ø	400 мм.	470 мм.	15 3/4"	15 5/8"	1	Реф.	Реф.
Ø 35 мм.*	400 мм.	470 мм.	15 3/4"	15 5/8"	1	8413797069013	06901
Ø 62 мм.	450 мм.	520 мм.	17 3/4"	20 1/2"	1	8413797069020	06902
Ø 82 мм.	450 мм.	520 мм.	17 3/4"	20 1/2"	1	8413797069075	06907
Ø 92 мм.	450 мм.	520 мм.	17 3/4"	20 1/2"	1	8413797069037	06903
Ø 112 мм.	450 мм.	520 мм.	17 3/4"	20 1/2"	1	8413797069082	06908
Ø 132 мм.	450 мм.	520 мм.	17 3/4"	20 1/2"	1	8413797069044	06904
Ø 162 мм.	450 мм.	520 мм.	17 3/4"	20 1/2"	1	8413797069051	06905

* Только для патрона. (Реф. 06906).

КОРОНКИ ДЛЯ ПРОСВЕРЛИВАНИЯ БЕТОНА И ДРУГИХ СТРОЙМАТЕРИАЛОВ - сухой разрез

Ø	400 мм.	470 мм.	15 3/4"	15 5/8"	1	Реф.	Реф.
Ø 35 мм.*	400 мм.	470 мм.	15 3/4"	15 5/8"	1	8413797069105	06910
Ø 62 мм.	450 мм.	520 мм.	17 3/4"	20 1/2"	1	8413797069112	06911
Ø 82 мм.	450 мм.	520 мм.	17 3/4"	20 1/2"	1	8413797069167	06916
Ø 92 мм.	450 мм.	520 мм.	17 3/4"	20 1/2"	1	8413797069129	06912
Ø 112 мм.	450 мм.	520 мм.	17 3/4"	20 1/2"	1	8413797069174	06917
Ø 132 мм.	450 мм.	520 мм.	17 3/4"	20 1/2"	1	8413797069136	06913
Ø 162 мм.	450 мм.	520 мм.	17 3/4"	20 1/2"	1	8413797069143	06914

* Только для патрона. (Реф. 06906).

НАСАДКА-АДАПТЕР ДЛЯ КОРОНКИ 35 мм.

1 8413797069068 06906

В случае предварительного заказа имеются в наличии коронки и других диаметров.

	Ø	Реф	RPM	↑	ПРИМЕНЕНИЕ	МАТЕРИАЛ
 	35*	06901	950	400	 P-1600 P-2500 P-3000	Кованный материал Железобетон
	62	06902	950	450		
	82	06907	950	450		
	92	06903	950	450		
	112	06908	450	450		
	132	06904	450	450		
	162	06905	450	450		
	35*	06910	950	400		
	62	06911	950	450		
	82	06916	950	450		
	92	06912	950	450		
	112	06917	450	450		
	132	06913	450	450		
	162	06914	450	450		

ИЗМЕЛЬЧЕНИЕ И ПЕРЕРАБОТКА ОТХОДОВ



Основной задачей выпускаемой гаммы дробилок RUBI® служит облегчение переработки строительных отходов. Все дробилки RUBI® специально разработаны для регулируемого измельчения отходов. Средняя величина уменьшения объёма превышает 50% от первоначального.

Процесс дробления RUBI® позволяет **УМЕНЬШАТЬ, ВТОРИЧНО ИСПОЛЬЗОВАТЬ И**

ПЕРЕРАБАТЫВАТЬ строительный мусор и отходы в однородную массу, что позволяет использовать их в качестве наполнителя растворов, дренажного состава и тд.

Возможность вторичного использования измельчённого строительного мусора, уменьшение его объёма способствует большой экономии материалов и транспортных

затрат. Особо стоит отметить благотворный эффект который оказывается на окружающую среду.

Экология и вторичное использование приобретают всё большую роль в строительстве, и RUBI® ставит целью донести эти два концепта на каждую стройплощадку, предлагая функциональные, компактные и лёгкие в использовании и обслуживании дробилки.



Использование полученного материала как засыпки или основы.

Использование полученного материала в качестве дренажа для дорожек и садов.

Использование полученного материала в качестве гравийного наполнителя для бетона, если позволяет полученный размер гранул.

	Измельчение	Производительность
Кирпич	60 - 70%	2 - 3 м ³ / ч.
Керамика	40 - 50%	1 - 2,5 м ³ / ч.
Не армированный бетон	40 - 60%	1 - 2 м ³ / ч.

*Ориентировочные данные в зависимости от измельчаемого материала.





ДРОБИЛЬНАЯ УСТАНОВКА T-7500-M

- Размер приёмного жёлоба: 480x250 мм.
- Дробилка оборудована щеками V образной формы. Измельчают отходы до размеров от 10 до 80 мм.
- Лёгкая в управлении гидравлическая система для регулировки открытия щёк (размера материала).
- Дробилка оснащена 2 инертными колёсами и ременной передачей повышенной прочности.
- Система безопасности. Остановка двигателя при открывании дверцы.
- Дистанционный пульт управления остановкой ленты подачи в случае перегрузки дробилки.
- Скорость выходной ленты (21м/мин) выше скорости ленты подачи.
- Регулируемая скорость ленты подачи (0,1-20м/мин).
- Поставляется с двумя лентами: подачи и выхода отходов.

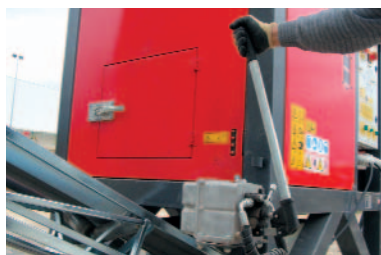











CE

• 91/368/CEE • EN 294:1992
• 93/44/CEE • AC:1993
• CEI 1029.1 • 2000/14/CE

T-7500-M

	л.с./кВт					Реф	
T-7500-M							
Трёхфазный двигатель	10 л.с. – 7,5 кВт. 10 л.с. – 7,5 кВт.	380 В. – 50 Гц. 380 В. – 60 Гц.	10-80 мм. 10-80 мм.	**1	8413797479959 8413797479966	47995 47996	
ЗАПАСНЫЕ ЧАСТИ T-7500-M							Реф
ЗАПАСНЫЕ ЧАСТИ ДРОБИЛЬНЫХ ЩЁК T-7500-M			1	–	8413797475968	47596	
ШАТУН T-7500-M			1	–	8413797475975	47597	
	л.с./кВт	дВ.					
T-7500-M	10 / 7,5	108	630 x 228 x 115 см.	2050 кг.			

Дробилки изготовлены для измельчения строительного мусора и отходов. Использование дробилок должно осуществляться под контролем обученного персонала. Рекомендуется проведение тестового запуска, и запросить наладку и запуск на месте.

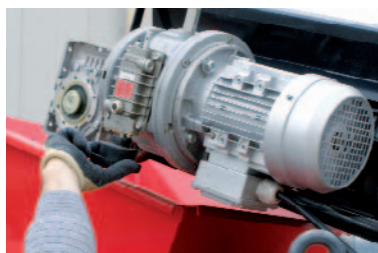



ДРОБИЛЬНАЯ УСТАНОВКА T-4000-N

- Специальная система безопасности механизм задержки открытия шасси.
- Внутренняя зона размельчения оборудованная вращающимися молотками высокой прочности.
- Система снижения выработки пыли микропульверизацией воды под высоким давлением.
- Трёхфазный мотор 5,5 л/с 4 Kw. Ременная Трансмиссия высокой прочности и легкости в обслуживании.
- Максимально герметичный силовой щит.
- Максимальная твёрдость материала для измельчения 63,82 kN.
- Шасси с отверстиями для подъёма вилочным погрузчиком.
- Специальная внешняя структура (поставляется с агрегатом) для использования башенного или обычного подъёмного крана (только T-4000).
- Лёгкое открытие верхнего бака вращающейся рукояткой.
- Усиленный верхний бак. Подача в зону измельчения путем вращения верхнего бака. Лёгкая замена молотков и сита.





T-4000-N



• 91/368/CEE • EN 294:1992
 • 93/44/CEE • AC:1993
 • CEI 1029.1 • 2000/14/CE



	л.с./кВт					Реф
T-4000-N Однофазный мотор				**1		
	5,5 л.с. - 4 кВт.	380 В. - 50 Гц.	40 мм.		8413797479904	47990
	5,5 л.с. - 4 кВт.	220 В. - 60 Гц. USA	40 мм.		8413797479805	47980
	5,5 л.с. - 4 кВт.	380 В. - 60 Гц. USA	40 мм.		8413797479812	47981
	5,5 л.с. - 4 кВт.	208 В. - 60 Гц.	40 мм.		8413797479850	47985

	л.с./кВт	dB.		
T-4000-N	5,5 / 4	108	104 x 76 x 216 (*) 67 см.	405 кг.

T-4000 и T-4000-N RUBI® измельчители строительных отходов. Использование данных установок должно проходить под контролем обученного персонала. Рекомендуется сначала провести предварительные пробы и запросить ввод в строй на месте.





T-4000



• 91/368/CEE • EN 294:1992
 • 93/44/CEE • AC:1993
 • CEI 1029.1 • 2000/14/CE

ДРОБИЛЬНАЯ УСТАНОВКА T-4000	л.с./кВт					Реф
T-4000				**1		
Однофазный мотор	5,5 л.с. - 4 кВт.	380 В. - 50 Гц.	20 мм.		8413797479201	47920
	5,5 л.с. - 4 кВт.	380 В. - 60 Гц. USA	20 мм.		8413797479119	47911
	5,5 л.с. - 4 кВт.	220 В. - 60 Гц. USA	20 мм.		8413797479102	47910
	5,5 л.с. - 4 кВт.	208 В. - 60 Гц.	20 мм.		8413797479157	47915

- Специальная система безопасности механизм задержки открытия шасси.
- Внутренняя зона размельчения оборудованная вращающимися молотками высокой прочности.
- Система снижения выработки пыли микропульверизацией воды под высоким давлением.
- Трёхфазный мотор 5,5 л/с 4 Кв. Ременная Трансмиссия высокой прочности и легкости в обслуживании.
- Максимально герметичный силовой щит.
- Шасси с отверстиями для подъёма вилочным погрузчиком.
- Специальная внешняя структура (поставляется с агрегатом) для использования башенного или обычного подъёмного крана только T-4000.
- Максимальная твёрдость материала для измельчения 63,82 kN.

• В наличии имеется специальная упаковка для поставок морским путём.

	л.с./кВт	dB.		
T-4000	5,5 / 4	108	104 x 76 x 216 (*) 67 см.	441 кг.

T-4000 и T-4000-N RUBI® измельчители строительных отходов. Использование данных установок должно проходить под контролем обученного персонала. Рекомендуется сначала провести предварительные пробы и запросить ввод в строй на месте.



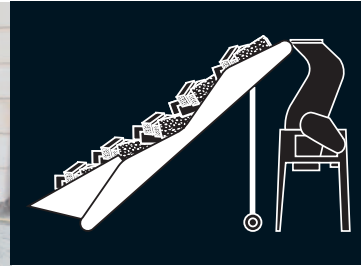



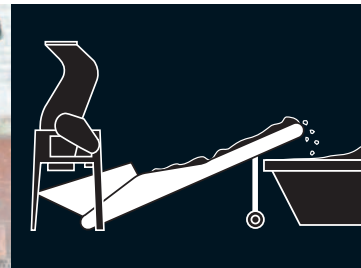

C-4500



C-2500



ТРАНСПОРТЁРНЫЕ ЛЕНТЫ	л.с./кВт				Реф
C-4500			**1		
Однофазный мотор	0,6 л.с. - 0,44 кВт.	380 В. - 50 Гц.		8413797479485	47948
	0,6 л.с. - 0,44 кВт.	220 В. - 60 Гц. USA		8413797479386	47938
	0,6 л.с. - 0,44 кВт.	208 В. - 60 Гц.		8413797479362	47936
• Транспортёрная лента входная. Большая вместимость и синхронный запуск..					
C-2500			**1		
Однофазный мотор	0,6 л.с. - 0,44 кВт.	380 В. - 50 Гц.		8413797479492	47949
	0,6 л.с. - 0,44 кВт.	220 В. - 60 Гц. USA		8413797479393	47939
	0,6 л.с. - 0,44 кВт.	208 В. - 60 Гц.		8413797479379	47937
• Транспортёрная лента для отвода измельчённого материала.					

		л.с./кВт	
C-4500	430 x 82 x 240 см.	0,6 / 0,44	210 кг.
C-2500	280 x 70 x 155 см.	0,6 / 0,44	150 кг.

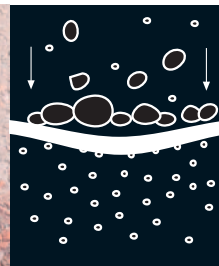
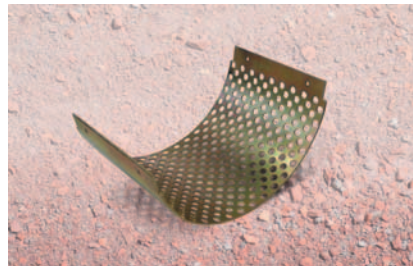
* В наличии специальная высокопрочная упаковка для отправки на большие расстояния.



Реф. 47941/43

СИТА			Реф
Имеются сменные сита различного диаметра.			
СИТО Ø 10 мм. (Только для измельчения стекла).	1	8413797479416	47941
СИТО Ø 20 мм.	1	8413797479423	47942
СИТО Ø 40 мм.	1	8413797479430	47943





ND-125 В ФУТЛЯРЕ



ND-125 БЕЗ ФУТЛЯРА



МИНИ ПАЛ БОКС ДЛЯ ДИСКОВ

ПАЛ БОКСЫ	СОДЕРЖАНИЕ	РАЗМЕРЫ		Реф
ND-125 В ФУТЛЯРЕ				
PAL BOX ND-125 230 В. - 50/60 Гц.	(Реф. 45990) x 8 шт.	60 x 40 x 120 см. (23" x 15" x 47")	8413797699708	69970
PAL BOX ND-125 230 В. - 50/60 Гц. UK	(Реф. 45995) x 8 шт.	60 x 40 x 120 см. (23" x 15" x 47")	8413797699753	69975
PAL BOX ND-125 230 В. - 50/60 Гц. CH	(Реф. 45997) x 8 шт.	60 x 40 x 120 см. (23" x 15" x 47")	8413797699777	69977
PAL BOX ND-125 220 В. - 50/60 Гц. USA	(Реф. 45992) x 8 шт.	60 x 40 x 120 см. (23" x 15" x 47")	8413797699722	69972
PAL BOX ND-125 120 В. - 50/60 Гц. USA	(Реф. 45998) x 8 шт.	60 x 40 x 120 см. (23" x 15" x 47")	8413797699784	69978
PAL BOX ND-125 110 В. - 50/60 Гц. UK	(Реф. 45996) x 8 шт.	60 x 40 x 120 см. (23" x 15" x 47")	8413797699760	69976
ND-125 БЕЗ ФУТЛЯРА				
PAL BOX ND-125 230 В. - 50/60 Гц.	(Реф. 46990) x 12 шт.	60 x 40 x 120 см. (23" x 15" x 47")	8413797699807	69980
PAL BOX ND-125 230 В. - 50/60 Гц. UK	(Реф. 46995) x 12 шт.	60 x 40 x 120 см. (23" x 15" x 47")	8413797699852	69985
PAL BOX ND-125 230 В. - 50/60 Гц. CH	(Реф. 46997) x 12 шт.	60 x 40 x 120 см. (23" x 15" x 47")	8413797699876	69987
PAL BOX ND-125 220 В. - 50/60 Гц. USA	(Реф. 46992) x 12 шт.	60 x 40 x 120 см. (23" x 15" x 47")	8413797699821	69982
PAL BOX ND-125 120 В. - 50/60 Гц. USA	(Реф. 46998) x 12 шт.	60 x 40 x 120 см. (23" x 15" x 47")	8413797699883	69988
PAL BOX ND-125 110 В. - 50/60 Гц. UK	(Реф. 46996) x 12 шт.	60 x 40 x 120 см. (23" x 15" x 47")	8413797699869	69986
СПЕЦИАЛЬНЫЕ ЯЩИКИ				
МИНИ ПАЛ БОКС ДЛЯ ДИСКОВ	(Реф. 34957) x 20 шт.	14,4 x 12,5 x 23,5 см. (5" x 5" x 9")	8413797699654	69965



Реф. 90311*/12*



Реф. 90301



Реф. 90317

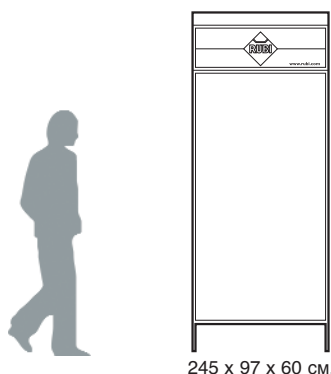

245 x 97 x 60 см.

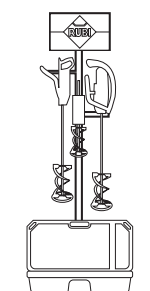

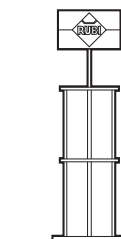

190 x 75 x 55 см.



181 x 74,5 x 50 см.

СТЕНДЫ

			Реф
ОСНОВНОЙ СТЕНД 1.000 мм. в комплект не входит поддон и решётки (Реф. 90570, Реф. 90606).	1	8413797903119	90311
ОСНОВНОЙ СТЕНД 650 мм. в комплект не входит поддон и решётки (Реф. 90571, Реф. 90607).	1	8413797903133	90312
СТЕНД СМЕСИТЕЛЕЙ	1	8413797903010	90301
СТЕНД ДЛЯ ЭЛЕКТРИЧЕСКИХ СТАНКОВ ND	1	8413797903171	90317

ВСПОМОГАТЕЛЬНОЕ ОБОРУДОВАНИЕ ДЛЯ СТЕНДОВ

			Реф
ПОДНОС СТЕНДА ОБЩ. 1.000 мм.	1	8413797905700	90570
СЕТКА СТЕНДА ОБЩ. 1.000 мм.	1	8413797906066	90606
ПОДНОС СТЕНДА ОБЩ. 650 мм.	1	8413797905717	90571
СЕТКА СТЕНДА ОБЩ. 650 мм.	1	8413797906073	90607

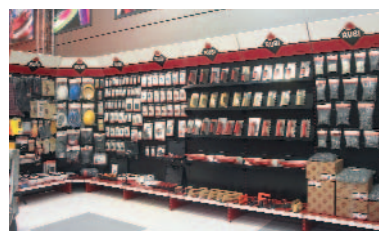
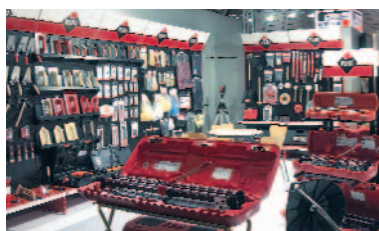
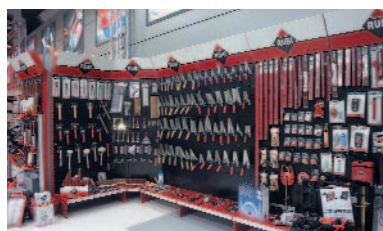

RUBITOLS®

Ручное Строительное Оборудование и Ручной Инструмент.



В каталоге **RUBITOLS, Ручное Строительное Оборудование и Ручной Инструмент** профессионалы-строители познакомятся с самым большим ассортиментом на рынке гаммы плиткорезов, гильотин для стройматериалов, ручных строительных инструментов, алмазными коронками, системами нивелирования и измерения.

RUBITOLS®

Строительный Электроинструмент.



В каталоге **RUBITOLS Строительный Электроинструмент RUBI®** предлагает большой выбор электроплиткорезов, УШМ, строительных миксеров, чистящего и строительного оборудования.

RUBIQUIP®

Индивидуальное Профессиональное Снаряжение.

RUBIDERMO®

Интегральная Система Защиты Кожи.



В общем каталоге **RUBIQUIP, Индивидуальное Профессиональное Снаряжение** и **RUBIDERMO, Интегральная Система Защиты Кожи RUBI®** предлагает профессионалам спецодежду и средства индивидуальной защиты, которые помогают предотвратить профессиональные травмы и заболевания.

RUBINET®

Средства и Инструменты для Ухода и Чистки Керамической Плитки.



И наконец, в каталоге **RUBINET, Средства и Инструменты для Ухода и Чистки Керамической Плитки** мы предлагаем широкий выбор средств для обработки поверхностей из различного вида керамики, а также гранита и мрамора. Вы также познакомитесь с инструментами и приспособлениями для правильного использования этих средств.

Запросите интересующий Вас каталог на www.rubi.com

УКАЗАТЕЛЬ РЕФЕРЕНЦИЙ ПО СТРАНИЦАМ





























Реф	Стр.	Реф	Стр.	Реф	Стр.	Реф	Стр.	Реф	Стр.	Реф	Стр.
5973	34	30747	43	31942	44	33903	68	45901	7	46998	5
6901	117	30748	43	31943	44	33904	68	45905	7	47900	112
6902	117	30749	43	31944	44	33905	68	45906	7	47906	112
6903	117	30882	43	31945	44	33906	68	45907	7	47909	113
6904	117	30883	43	31948	44	33907	68	45908	7	47910	124
6905	117	30888	43	31952	44	33908	68	45909	7	47911	124
6906	117	30903	42	31953	44	33910	68	45910	9	47915	124
6907	117	30905	42	31954	44	33915	69	45911	9	47920	124
6908	117	30906	42	31955	44	33916	69	45915	9	47921	36
6910	117	30907	42	31958	44	33922	70	45916	9	47922	36
6911	117	30908	42	31962	45	33923	70	45917	9	47923	36
6912	117	30909	42	31963	45	33924	70	45918	9	47924	38
6913	117	30910	42	31968	45	33925	70	45919	9	47925	38
6914	117	30911	42	31972	45	33926	70	45920	9	47931	37
6916	117	30922	42	31973	45	33927	70	45921	9	47932	37
6917	117	30923	42	31978	45	33928	70	45925	9	47936	125
25910	47	30924	42	31985	115	33930	71	45926	9	47937	125
25911	47	30925	42	31986	115	33931	71	45927	9	47938	125
25912	47	30926	42	31987	115	33940	70	45928	9	47939	125
25913	47	30927	42	31990	115	33942	70	45929	9	47941	125
25914	47	30928	42	31991	115	33943	70	45937	7	47942	125
25915	47	30929	42	31992	115	33944	70	45938	7	47943	125
25916	47	30930	42	31995	115	33945	70	45939	9	47948	125
25917	47	30931	42	31996	115	33948	70	45940	9	47949	125
25918	47	30942	43	31997	115	33972	70	45941	10	47950	114
25919	47	30943	43	32902	46	33973	70	45945	10	47955	111
25920	68	30944	43	32903	46	33978	70	45951	10	47956	111
25921	68	30945	43	32904	46	33980	70	45952	10	47978	113
25922	68	30946	43	32905	46	33990	70	45956	10	47980	123
25923	68	30947	43	32908	46	34910	71	45958	10	47981	123
25924	68	30948	43	32910	46	34921	71	45970	7	47985	123
25925	11	30949	43	32922	46	34928	71	45971	7	47990	123
25926	11	30950	43	32923	46	34930	71	45975	7	47995	121
25927	11	30951	43	32924	46	34941	71	45976	7	47996	121
25928	11	30955	42	32925	46	34956	69	45977	7	50923	62
25929	47	30956	42	32928	46	34957	69	45978	7	50924	62
25934	47	30958	42	32930	46	34958	69	45990	5	50925	116
25935	47	30959	42	32942	46	34959	69	45991	5	50926	116
25936	47	30960	42	32943	46	34966	43	45992	5	50927	62
25937	47	30965	42	32944	46	34969	43	45993	5	50928	62
25938	47	30966	42	32945	46	34982	39	45995	5	50930	116
25939	47	30967	42	32948	46	34992	39	45996	5	50931	116
25940	83	30968	42	32950	46	34994	39	45997	5	50932	62
25942	83	30969	42	32970	46	34995	113	45998	5	50933	62
25943	83	30970	42	32971	46	35984	39	46990	5	50935	35
25944	83	30971	42	32982	46	45305	34	46991	5	50941	53
25945	11	31909	44	32983	46	45345	34	46992	5	50942	53
25946	83/85	31910	44	32984	46	45434	34	46993	5	50945	116
25948	83	31911	44	32985	46	45534	34	46995	5	50946	116
25950	55	31930	45	32988	46	45880	34	46996	5	50951	54
25952	55	31931	45	33902	68	45900	7	46997	5	50952	53

УКАЗАТЕЛЬ РЕФЕРЕНЦИЙ ПО СТРАНИЦАМ

Реф	Стр.	Реф	Стр.	Реф	Стр.	Реф	Стр.	Реф	Стр.	Реф	Стр.
50955	61	51966	27	54985	17	55996	13	59918	23	61922	78
50966	57	51968	27	54986	17	55997	15	60202	82	61923	78
50967	56	51970	25	54987	17	55998	15	60265	82	61924	78
50971	65	51972	25	54988	17	55999	17	60310	95	61925	82
50972	64	51973	25	54989	17	56966	34	60901	103	61926	82
50973	65	51974	25	54990	35	56968	34	60918	80	61927	82
50974	65	51975	25	55920	109	56986	34	60919	76	61928	82
50975	65	51976	25	55921	21	56987	34	60930	103	61929	82
50976	65	51978	25	55922	21	56988	34	60931	103	61935	101
50977	65	51980	25	55923	21	56989	34	60932	103	61936	101
50978	65	51982	25	55924	21	56990	34	60935	103	61937	101
50979	65	51983	25	55925	109	56991	34	60936	103	61938	101
50988	65	51984	25	55930	109	56992	34	60939	76	61939	101
51900	57	51985	25	55931	21	56993	34	60950	98	61941	77
51905	58	51986	25	55932	21	57940	35	60951	98	61943	77
51906	58	51988	25	55933	21	57948	34	60952	98	61944	76
51907	59	51990	25	55934	21	57949	35	60954	99	61946	81
51911	34	51992	25	55935	109	57990	34	60955	99	61950	82
51920	29	51993	25	55936	109	57991	34	60956	99	61951	82
51921	29	51994	25	55940	109	58850	35	60957	99	61952	82
51923	29	51995	25	55945	109	58851	35	60958	99	61953	82
51924	29	51996	25	55950	13	58852	35	60959	98	61954	82
51925	29	51998	25	55951	13	58853	35	60964	99	61956	82
51926	29	54900	19	55953	13	58854	35	60965	99	61960	100
51928	29	54901	19	55955	13	58855	35	60970	98	61962	100
51930	29	54902	19	55956	13	58856	35	60971	98	61965	74
51932	29	54903	19	55957	13	58857	35	60972	98	61966	75
51933	29	54905	19	55958	13	58858	35	60974	99	61967	76
51934	29	54906	19	55960	15	58859	35	60975	99	61968	76
51935	29	54907	19	55961	15	58860	35	60976	99	61969	98
51936	29	54908	19	55963	15	58861	35	60977	99	61970	100
51938	29	54909	19	55965	15	58960	31	60978	99	61972	100
51940	27	54910	19	55966	15	58961	31	60979	98	61980	77
51942	27	54916	19	55967	15	58965	31	60980	99	61982	76
51943	27	54939	34	55968	15	58970	31	61900	101	62900	95
51944	27	54940	19	55970	13	58971	31	61902	98	62901	95
51945	27	54941	19	55971	13	58972	31	61903	98	62902	95
51946	27	54942	19	55973	13	58973	31	61904	98	62903	95
51948	27	54943	19	55975	13	58975	31	61905	98	62904	95
51950	27	54945	19	55976	13	58976	31	61906	98	62905	95
51952	27	54946	19	55977	13	58977	31	61907	101	62906	95
51953	27	54947	19	55978	13	58979	31	61908	101	62915	97
51954	27	54948	19	55980	15	59900	23	61909	101	62916	97
51955	27	54949	19	55981	15	59901	23	61910	101	62917	97
51956	27	54950	19	55983	15	59902	23	61914	99	62918	97
51958	27	54956	19	55985	15	59903	23	61916	99	62919	97
51960	27	54980	17	55986	15	59904	23	61917	79	62925	97
51962	27	54981	17	55987	15	59905	23	61918	79	62926	97
51963	27	54982	17	55988	15	59908	23	61919	79	62927	97
51964	27	54983	17	55994	13	59910	23	61920	98	62928	97
51965	27	54984	17	55995	17	59912	23	61921	98	62929	97

Реф	Стр.	Реф	Стр.	Реф	Стр.	Реф	Стр.	Реф	Стр.	Реф	Стр.
62935	97	65933	85	69975	126	71934	105	73921	85	77970	107
62936	97	65934	85	69976	126	71952	108	73922	84	83940	59
62937	97	65939	84	69977	126	71953	107	73923	86	83941	58
62938	97	65980	91	69978	126	71955	108	73924	86	83945	59
62939	97	65981	91	69980	126	71956	84	73925	86	83946	58
62945	97	65990	91	69982	126	71957	84	73926	86	83949	108
62946	97	66805	90	69985	126	71958	84	73927	86	83950	59
62947	97	66806	90	69986	126	71960	108	73928	87	83951	58
62948	97	66808	90	69987	126	71966	85	73929	87	83955	59
62949	97	66809	90	69988	126	71967	78	73952	87	83956	58
62950	95	66915	90	71910	105	71969	78	73953	87	83991	108
62951	95	66916	90	71915	105	72934	84	77950	107	90301	127
62952	95	66918	90	71916	107	72935	84	77952	107	90311	127
65927	84	66919	90	71917	107	72936	84	77953	107	90312	127
65928	84	66925	90	71918	108	72937	84	77955	107	90317	127
65929	84	69965	69	71919	108	72938	85	77960	107	90570	127
65930	84	69965	126	71931	105	73906	87	77962	107	90571	127
65931	85	69970	126	71932	105	73907	85	77963	107	90606	127
65932	85	69972	126	71933	105	73910	85	77965	107	90607	127

СИМВОЛЫ И СЕРТИФИКАТЫ

 Новинка	 Вес нетто без упаковки	 Отрезной эффект	 Напряжение	 Сегментированный диск
 Гарантия -2 года**	 *Вес брутто	 Длина x Ширина x Высота	 Нержавеющая сталь	 Ровный диск
 Имеется в наличии вPalBox	 Длина Резки Фасок	 С Диском	 Сухая резка	 Глубина сверления
 Штук на поддоне Европоддон 800 x 1200 мм. * Поддон 1200 x 1000 мм. ** :Специальный поддон	 Длина резки по диагонали	 Внешний диаметр	 Влажная резка	 Полная длина
 Штук в коробке	 Максимальная толщина резки x1 / x2 → 1 проход/2прохода	 Внутренний диаметр	 Диаметр сита	 Максимальный уровень шума
 Germans Boada S.A. и её филиалы действуют согласно директиве 2002/96/CE об отходах электрооборудования и согласно директиве 2002/95/CE об ограничении применения некоторых веществ в процессе их производства, руководствуясь законом страны-члена ЕС согласно отдельным критериям (RAEE, WEEE, ecoRAEE, и т.д....) (RoHS).				
 Наклонный стол под 45°	 Регулируемый объем	 Вертикальный распил	 Миллиметровая анимая линейка	 Боковая линейка
 100% нержавеющая сталь	 Высота резки 15 mm	 Длина резки 15 mm	 Трёхмерные изображения	 Видео изображения
 HP/IRV 1,5 CV	 Съёмные ножки	 Складные ножки	 Фиксатор	 Подвижная каретка
 Ролики для резки под 45°	 ОСОБЫЕ РОЛИКИ	 Роликовая столешница	 Опорный стол	 Направляющая для резки по диагонали 45°
 Согласно нормам Стран Общеввропейского Рынка и нормам EN	 Согласно нормам Канадской Ассоциации по Стандартам	 Согласно нормам RUSSIAN GOSSTANDARD	 BATIMAT Trophées du Design.	 Программа Life 98/351 Еврокомиссии
 Согласно нормам Hungarian Institute for Testing and Certification of Electrical Equipment Lt.	 Согласно Санитарным Нормам ГОССТАНДАРТа России	 Еврокомиссии	 Бронзовая Награда за дизайн, TrophOes du Design, Batimat 03, Paris. RUBI DIAMANT ND-125	

** Любые вмешательства в механизм аннулируют гарантию. Гарантия покрывает все дефекты, допущенные при производстве или монтаже согласно действующему законодательству.
 ПРИМЕЧАНИЕ: запрещено полное и частичное воспроизведение данного каталога без предварительного разрешения GERMANS BOADA S.A.
 Вся продукция RUBI® является зарегистрированными моделями. Копирование категорически запрещено и будет пресекаться.





RUBIQUIP®

Спецодежда и снаряжение для Профессионального Строителя

RUBIDERMO®

Интегральная Система Защиты Кожи



www.rubi.com

Указатель



Защита Головы, Органов Слуха
и Дыхательных Путей



4

Защита Глаз и Лица



5

Защита Рук



6

Защита Пресса,
Поясницы и Запястий



9

Защита Коленей



10

Профессиональная одежда и обувь
и Стельки Специальные



12

Страховка от Падения

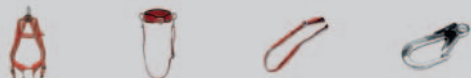

15

Защита Тела



18

RUBIDERMO
Интегральная Система Защиты Кожи

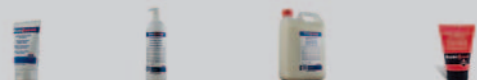

22

СТЕНДЫ



24

Указатель номеров артикулов (Реф.)
и символы



25

RUBIQUIP®

ПЕРСОНАЛЬНАЯ ЭКИПИРОВКА СТРОИТЕЛЯ- ПРОФЕССИОНАЛА



Расширяя существующую гамму продуктов для снаряжения и обеспечения безопасности строителей, GERMANS BOADA., S.A предлагает новое снаряжение и предметы личного пользования, предназначенные для облегчения работы и обеспечения безопасности строителя.

Учитывая повышенную степень риска строительных работ, наша фирма стремится экипировать профессионального строителя

необходимым защитным снаряжением, которое не только предохраняет его от несчастных случаев и профессиональных заболеваний, но и одновременно является индивидуальной рабочей одеждой. Расширение данной гаммы обусловлено тем, что GERMANS BOADA., S.A придает первостепенное значение здоровью профессионального строителя, в то время как безопасность в работе является его гарантией. Именно поэтому

необходимость расширения линии продуктов RUBIQUIP® никогда не вызывала сомнений.

Точно также RUBI® считает, что очень важно обеспечить специалиста одеждой и обувью, разработанной специально для строительной индустрии, и которая обладала бы отличным качеством, была удобной в использовании, обладала высокой степенью износостойкости и которая имела бы современный дизайн.

**МЕХАНИЗМ
ВНУТРЕННЕГО ПОДВЕСА**
из технического пластика и
износоустойчивого текстиля.
Безопасность и комфорт



АНКЕР ПРЯМОЙ
для крепления наушников
и маски. Максимальная
функциональность.

**КОРПУС ИЗ
ПОЛИПРОПИЛЕНА**
Лёгкость и максимальное
поглощение удара.

**СИСТЕМА
МИКРОРЕГУЛИРОВКИ КАСКИ**
точный винтовой регулятор.
Оптимальная фиксация.

**ВНЕШНЯЯ ЗАЩИТА
ПОЛИМЕТРИЧНА**
для увеличения
устойчивости, облегчения
нагрузок на мускулатуру,
связки и сухожилия.



**ДВОЙНОЙ ЗАМОК
ЛЕГКОРЕГУЛИРУЕМЫЙ**
улучшает кровообращение
при длительных работах.

**СИЛИКОНОВЫЙ ГЕЛЬ
НАПОЛНИТЕЛЬ**
Максимальное удобство.

ВНУТРЕННЯЯ ЭРГОНОМИКА
для оптимальной адаптации к колену.
Рекомендуется для длительных работ.

**ВНУТРЕННЯЯ ПОДКЛАДКА
CAMBRELLE®**
максимум удобства при
ежедневном использовании.

**СТЕЛКА И НОСОК ИЗ
ОЦИНКОВАННОЙ СТАЛИ**
максимальная
защита на стройке.



КОЖАНЫЙ БОТИНОК
термоизоляция мембрана
Thinsulate®, дышащая,
влагоустойчивая.

**ПОЛИУРЕТАНОВАЯ
ИНЖЕКТИРОВАННАЯ
ПОДОШВА ВЫСОКОЙ
ПЛОТНОСТИ**
лёгкая и нескользящая.



ЭЛЕМЕНТЫ БЕЗОПАСНОСТИ				Реф
КАСКА ЗАЩИТНАЯ SP ЖЁЛТАЯ	12	72	8413797829563	82956
КАСКА ЗАЩИТНАЯ SP ГОЛУБАЯ	12	72	8413797829587	82958
КАСКА ЗАЩИТНАЯ SP БЕЛАЯ	12	72	8413797829501	82950
• Изготовлена из смеси полипропилена и пластика. Впитывающая влагу лента. Фиксация перфорированной лентой.				
КАСКА ЗАЩИТНАЯ ST ЖЁЛТАЯ	12	72	8413797829570	82957
КАСКА ЗАЩИТНАЯ ST ГОЛУБАЯ	12	72	8413797829594	82959
КАСКА ЗАЩИТНАЯ ST БЕЛАЯ	12	72	8413797829518	82951
• Изготовлена из полипропилена в смеси с тканью. Впитывающая влагу лента. Фиксация вращающимся колёсиком.				
ЛИЦЕВАЯ ЗАЩИТА	6		8413797829532	82953
<ul style="list-style-type: none"> Для защиты от твердых частиц и брызг. Также защищает от ударов. Широкая поверхность защиты. Адаптируется к каскам RUBIQUIP® модели ST / SP и наушникам (Реф. 82952). ВНИМАНИЕ: лицевую защиту можно использовать только с наушниками. 				
НАУШНИКИ	6		8413797829525	82952
• Лёгкие и удобные в использовании. Адаптируется к каскам RUBIQUIP® модели ST / SPAG. Возможно присоединение к Лицевой защите (реф. 82953).				
ЗАЩИТНЫЕ НАУШНИКИ	6		8413797809039	80903
• Удобное и эффективное предохранительное устройство для среды с высоким шумовым загрязнением.				
МАСКА ВОЙЛОЧНАЯ	6		8413797809008	80900
• В пластиковой упаковке по 3 шт.				
МАСКА ВОЙЛОЧНАЯ	20		8413797809084	80908
• Для работы в пыльной среде.				

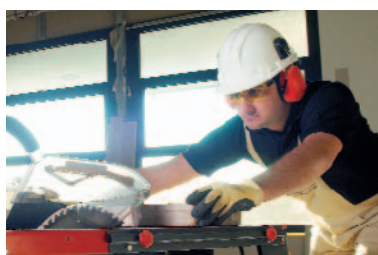



Реф. 80902

ЗАЩИТНЫЕ ОЧКИ



Реф

ЗАЩИТНЫЕ ОЧКИ

• Для предохранения от брызг без снижения видимости.

6

8413797809022

80902



- Реф. 80924
- Реф. 80918
- Реф. 80923
- Реф. 80919

EN170

EN172

ЗАЩИТНЫЕ ОЧКИ



Реф

ЗАЩИТНЫЕ ОЧКИ ЖЕЛТАЯ ЛИНЗА

ЗАЩИТНЫЕ ОЧКИ ЛИНЗА БЕЛАЯ

ЗАЩИТНЫЕ ОЧКИ ЛИНЗА IN&OUT

ЗАЩИТНЫЕ ОЧКИ ЛИНЗА ЗАТЕМНЁННАЯ

• Устойчивы к механическим повреждениям маленькими частицами на большой скорости. Защищают сверху. Боковая защита. Регулируемые по длине и по вертикали дужки. Устойчивы к царапинам и запотеванию. Удобные и лёгкие.

12

8413797809244

80924

12

8413797809183

80918

12

8413797809237

80923

12

8413797809190

80919



- Реф. 80929
- Реф. 80928

EN170

ОЧКИ ДЛЯ ПОСЕТИТЕЛЯ



Реф

ОЧКИ ДЛЯ ПОСЕТИТЕЛЯ ЖЕЛТАЯ ЛИНЗА

ОЧКИ ДЛЯ ПОСЕТИТЕЛЯ ЛИНЗА БЕЛАЯ

• Устойчивы к механическим повреждениям маленькими частицами на большой скорости.

• Защищают сверху. Боковая защита. Устойчивы к царапинам и запотеванию. Покрывают обычные очки.

12

8413797809299

80929

12

8413797809282

80928



4212



Реф. 80904

EN388/94



Реф. 80911

КОЖАНЫЕ ПЕРЧАТКИ



Реф

КОЖАНЫЕ ПЕРЧАТКИ ДЛЯ ВОДИТЕЛЯ НАБОР 24 ПАР КОЖАНЫХ ПЕРЧАТОК

6	8413797809046	80904
1	8413797809114	80911

• только для минимальных рисков.

6



EN420



Реф. 80905

ЗАЩИТНЫЕ ПЕРЧАТКИ



Реф

СТАНДАРТНЫЕ ЗАЩИТНЫЕ ПЕРЧАТКИ

6	8413797809053	80905
---	---------------	-------

• только для минимальных рисков.



4132



Реф. 80906

EN388

ЗАЩИТНЫЕ ПЕРЧАТКИ



Реф

ЗАЩИТНЫЕ ПЕРЧАТКИ С ПОДКЛАДКОЙ

6	8413797809060	80906
---	---------------	-------

• Дают возможность безопасно работать с материалами и со строительными инструментами.





3111
  Реф. 80907
EN388/94

ЗАЩИТНЫЕ ПЕРЧАТКИ



Реф

ЗАЩИТНЫЕ ПЕРЧАТКИ С ВЫСОКОЙ СТЕПЕНЬЮ ЗАЩИТЫ ОТ ПОРЕЗОВ

6 8413797809077 80907

• Дают возможность безопасно работать с материалами и со строительными инструментами.

7



EN420  Реф. 20907

ПЕРЧАТКИ ИЗ ЛАТЕКСА



Реф

ПЕРЧАТКИ ИЗ ЛАТЕКСА (Специальные для строительных работ)

25/100 8413797209075 20907

• Идеальны для работы в повышенной влажности или с агрессивными веществами.



4132
  Реф. 80988/97/98
EN388

Нитриловые перчатки



Реф

Нитриловые перчатки

Размер 9
 Размер 10
 Размер 11

6 8413797809886 80988
 6 8413797809978 80997
 6 8413797809985 80998

• Дышащие, устойчивые к истиранию.





Перчатки латексные



Реф

Перчатки латексные

Размер 9	6	8413797809688	80968
Размер 10	6	8413797809770	80977
Размер 11	6	8413797809787	80978

- Перчатки Хлопок/полиэстер+латекс, для работы в сухих условиях. Предотвращают выскальзывание.



ПЕРЧАТКИ KEVLAR®



Реф

ПЕРЧАТКИ KEVLAR® АНТИПОРЕЗ

Размер 9	6	8413797849189	84918
Размер 10	6	8413797849196	84919

- Высоко износостойчивые, порезоустойчивые.
- Незаменимы при работе с керамической плиткой, эмалированной плиткой, острыми камнями и т.д.
- Прекрасная защита от порезов. Покрытие KEVLAR® с нитрилом.



Перчатки латексные



Реф

Нитриловые перчатки общего применения

Размер 9	6	8413797809480	80948
Размер 10	6	8413797809572	80957
Размер 11	6	8413797809589	80958

- Общее применение (строительство, плотничество), дышащие перчатки предотвращающие выскальзывание. Для работы в сухих условиях.





Реф. 80909

СРЕДСТВА



Реф

ЗАЩИТНОЕ ПРИСПОСОБЛЕНИЕ ДЛЯ ЗАПЯСТЬЯ

6 8413797809091 80909

- Защитное приспособление для запястья с изменяемой степенью давления и с возможностью использования для обеих рук.



CE

Реф. 80912/14

9

СРЕДСТВА



Реф

ЗАЩИТНОЕ ПРИСПОСОБЛЕНИЕ ДЛЯ СПИНЫ

Размер М
Размер L
Размер XL

1 8413797809121 80912
1 8413797809138 80913
1 8413797809145 80914

- Для защиты спины от травм.



Реф. 72920

ФУТЛЯР



Реф

ФУТЛЯР ДЛЯ РУЛЕТОК 5 м. х 25 мм. и 8 м.

10 8413797729207 72920

- Кожанный футляр подходит к любому ремню. Для РУЛЕТКА и РУЛЕТКА ANTICHOС BOX.





CE
Реф. 81989



НАКОЛЕННИКИ



Реф

ГЕЛЕВЫЕ НАКОЛЕННИКИ

6

8413797819892

81989

- Профессиональные наколенники, эргономичные. Максимальное удобство.
- Изготовлены из комбинированных материалов – внешних жёстких для защиты от ударов и для работы на неровной поверхности и внутренних мягких материалов, принимающих форму колена пользователя.
- Использование силиконового геля-наполнителя способствует высокой устойчивости и облегчает нагрузку на связки и сухожилия.
- Концепция использования два в одном:
Внешняя резиновая защита высокой износостойкости и стабильности, упрощённый дизайн позволяет легко передвигать колени по ровной поверхности.
- Лёгкая регулировка верхнего и нижнего замков.



CE
Реф. 81987

НАКОЛЕННИКИ



Реф

Профессиональные артикуляционные наколенники

6

8413797819878

81987

- Артикуляционные наколенники состоящие из 2 эргономичных частей.
- Высокая степень защиты. Крепление регулируемой эластичной лентой, простой замок.
- Внутренний мягкий материал принимает форму колен.
- Фронтальная резиновая вставка обеспечивает плотное сцепление для увеличения стабильности положения.



CE
Реф. 65915

НАКОЛЕННИКИ



Реф

НАБОР ПРОФЕССИОНАЛЬНЫХ НАКОЛЕННИКОВ

6

8413797659153

65915

- Профессиональные наколенники, максимальное удобство.
- Изготовлены из абсорбирующего материала. Защищают от ударов и неровностей поверхности.
- Внутренняя часть принимает форму колена пользователя.
- Большая площадь опоры обеспечивает максимальную устойчивость.
- Регулируемый верхний замок.





Реф. 81988

НАКОЛЕННИКИ



Реф

Профессиональные наколенники FLEX

- Гибкая, эргономичная защита. Крепление регулируемой эластичной лентой.
- Профессиональные наколенники, максимальное удобство.
- Внутренняя часть принимает форму колена пользователя.
- Внешняя часть гибкая и прочная.

6

8413797819885

81988



Реф. 65916



Реф. 65943

НАБОР НАКОЛЕННИКОВ И ПОДУШКА



Реф

НАБОР НАКОЛЕННИКОВ

- Функциональные и удобные наколенники.
- Защищают колени при работах малой и средней продолжительности.
- Система фиксации эластичной лентой в центральной позиции.

6

8413797659160

65916

ПОДУШКА

- Полиуретановая подушечка для защиты коленей.
- Облегчает работу на поверхности без использования наколенников.
- Широкая поверхность позволяет использование в качестве сиденья.

1/6

8413797659436

65943



Реф. 81999



ЭРГОНОМИЧНОЕ СИДЕНЬЕ ДЛЯ УКЛАДЧИКА ПЛИТКИ



Реф

ЭРГОНОМИЧНОЕ СИДЕНЬЕ ДЛЯ УКЛАДЧИКА ПЛИТКИ

- Удобная система высокой устойчивости.
- Обеспечивает удобное положение.
- Предотвращает профессиональные заболевания коленей и спины.
- Сиденье регулируемое по высоте и наклону.
- Прочная конструкция с 7 колёсами высокой прочности.
- Идеально для укладки керамических, паркетных полов, их очистки и других работ.
- Эргономичные сменные наколенники.
- Система безопасности против опрокидывания.

1

8413797819991

81999



CADI
Реф. 82900/06



ЗАЩИТНЫЕ БОТИНКИ CADI

6

Размер: 40	8413797829006	82900
Размер: 41	8413797829013	82901
Размер: 42	8413797829020	82902
Размер: 43	8413797829037	82903
Размер: 44	8413797829044	82904
Размер: 45	8413797829051	82905
Размер: 46	8413797829068	82906

- Ботинки с мысом из высокопрочной к внешним воздействиям стали.
- Подошва против скольжения с антистатическими свойствами.
- С внутренней прокладкой Cambrelle(*). Соответствуют EN 345 S1P.



MONTBLANC
Реф. 82940/46



ЗАЩИТНЫЕ БОТИНКИ MONTBLANC

6

Размер: 40	8413797829402	82940
Размер: 41	8413797829419	82941
Размер: 42	8413797829426	82942
Размер: 43	8413797829433	82943
Размер: 44	8413797829440	82944
Размер: 45	8413797829457	82945
Размер: 46	8413797829464	82946

- Высокие ботинки из выделанной кожи со стальным мысом.
- Высокопрочная подошва против скольжения с антистатическими свойствами. Устойчивы к маслам и антистатичны. Соответствуют EN345 S1.



ANAPURNA
Реф. 80938/46



ЗАЩИТНЫЕ БОТИНКИ ANAPURNA

6

Размер: 38	8413797809381	80938
Размер: 39	8413797809398	80939
Размер: 40	8413797809404	80940
Размер: 41	8413797809411	80941
Размер: 42	8413797809428	80942
Размер: 43	8413797809435	80943
Размер: 44	8413797809442	80944
Размер: 45	8413797809459	80945
Размер: 46	8413797809466	80946

- Для проведения работ с комфортом и безопасностью. Новая модель с высокопрочной подошвой. Ботинки из выделанной кожи со стальными стелькой и мысом. Устойчива к маслам и антистатична. Соответствуют EN345 S1P.





EVEREST
Реф. 81952/58



ЗАЩИТНЫЕ БОТИНКИ EVEREST 6

Размер: 40	8413797819526	81952
Размер: 41	8413797819533	81953
Размер: 42	8413797819540	81954
Размер: 43	8413797819557	81955
Размер: 44	8413797819564	81956
Размер: 45	8413797819571	81957
Размер: 46	8413797819588	81958

- Водонепроницаемые ботинки для проведения работ с большим комфортом и безопасностью.
- Подошва против скольжения, выполненная из полиуретана высокой плотности.
- С мысом и прокладкой из гальванической стали. Застежка на трех независимых уровнях. С термоизоляцией Thinsulate™ и внутренней прокладкой Cambrelle®(*). Соответствуют EN345 S3.



Реф. 80990/96



ВОДОНЕПРОНИЦАЕМЫЕ САПОГИ 1

Размер: 40	8413797809909	80990
Размер: 41	8413797809916	80991
Размер: 42	8413797809923	80992
Размер: 43	8413797809930	80993
Размер: 44	8413797809947	80994
Размер: 45	8413797809954	80995
Размер: 46	8413797809961	80996

- Для работы в таких неблагоприятных условиях, как дождь и слякоть.
- Обеспечивают полную безопасность благодаря металлическим вставкам. Стальной носок.
- Подошва повышенной прочности со стальной прокладкой.
- Соответствуют UNI EN CE95 S5.



Реф. 80970/76



ВОДОНЕПРОНИЦАЕМЫЕ САПОГИ 8

Размер: 40	8413797809701	80970
Размер: 41	8413797809718	80971
Размер: 42	8413797809725	80972
Размер: 43	8413797809732	80973
Размер: 44	8413797809749	80974
Размер: 45	8413797809756	80975
Размер: 46	8413797809763	80976

- Очень легкие и эластичные водонепроницаемые сапоги.
- Полностью непромокаемые.



* Thinsulate™ и Cambrelle® являются зарегистрированными непосредственно владельцами марками.





Реф. 05984

ЗАЩИТЫ



Реф

НАБОР НАКЛАДОК ДЛЯ ПОДОШВ

1

8413797059847

05984

- Увеличение контактной поверхности приблизительно на 100%.

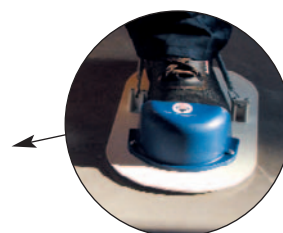

Реф. 05985

ЗАЩИТЫ



Реф

НАБОР ГЛАДКИХ НАКЛАДОК ДЛЯ ПОДОШВ

1

8413797059854

05985

- Увеличение контактной поверхности приблизительно на 100%.



Реф. 05986

ЗАЩИТЫ



Реф

НАБОР С ВЫСТУПАМИ

1

8413797059861

05986

- Увеличение контактной поверхности приблизительно на 100%.



Реф. 80915/17

ЗАЩИТЫ



Реф

ПОДОШВЫ С ПОБЕДИТОВЫМИ МЫСКАМИ

1

8413797809152

80915

Размер: 40-41

Размер: 44-45

8413797809176

80917



- Для ходьбы по скользкому полу. Подходит для всех видов обуви.



Реф. 80931

EN361



ЭЛЕМЕНТЫ БЕЗОПАСНОСТИ			Реф
ЛОНЖА • ФИКСИРУЮЩИЙ ЭЛЕМЕНТ (Реф. 81984). • с двумя карабинами. • Соответствует Европейскому стандарту безопасности EN361. • Поставляется в пластиковой упаковке.	1	8413797809312	80931





Реф. 81980

EN358

EN361





ЭЛЕМЕНТЫ БЕЗОПАСНОСТИ			Реф
ЛОНЖА С РЕМНЕМ БЕЗОПАСНОСТИ ПРОТИВ ПАДЕНИЯ • Эргономичный и гибкий дизайн, предоставляющий максимальный комфорт и оптимальную рабочую позицию. • Состоит из спинного приклепительного кольца. • регулируемых лямок. • закрепительных колец. • Ремень. • прилаживаемые к ногам брители. • четыре фиксирующее. • карабина устройство (Реф. 81984). • длинный поглотитель энергии. (Реф. 81982). • Соответствует Европейскому стандарту безопасности EN361 и EN358. • В пластиковой упаковке.	1	8413797819809	81980



Реф. 80930

EN358



ЭЛЕМЕНТЫ БЕЗОПАСНОСТИ			Реф
РЕМЕНЬ БЕЗОПАСНОСТИ • ФИКСИРУЮЩЕЕ УСТРОЙСТВО (Реф. 81983). • с двумя карабинами. • Соответствует Европейскому стандарту безопасности EN358. • Поставляется в пластиковой упаковке.	1	8413797809305	80930





ЭЛЕМЕНТЫ БЕЗОПАСНОСТИ



Реф

РЕМЕНЬ БЕЗОПАСНОСТИ КОРОТКИЙ

1

8413797819816

81981

- Приспосабливаемое к прикрепительным точкам лонжи против падения (Реф. 81980).
- Соответствует Европейскому стандарту безопасности EN355.
- В пластиковой упаковке.



ЭЛЕМЕНТЫ БЕЗОПАСНОСТИ



Реф

РЕМЕНЬ БЕЗОПАСНОСТИ ДЛИННЫЙ

1

8413797819823

81982

- Приспосабливаемое к прикрепительным точкам лонжи против падения (Реф. 81980).
- Соответствует Европейскому стандарту безопасности EN355.
- В пластиковой упаковке.



ЭЛЕМЕНТЫ БЕЗОПАСНОСТИ



Реф

ПРИКРЕПИТЕЛЬНОЕ УСТРОЙСТВО

1

8413797819830

81983

- Регулируемая длина до 140 см.
- Соответствует Европейскому стандарту безопасности EN358.
- В пластиковой упаковке.





ЭЛЕМЕНТЫ БЕЗОПАСНОСТИ



Реф

ФИКСИРУЮЩИЙ ЭЛЕМЕНТ

- Установленная длина 80 см.
- Соответствует общеевропейскому стандарту по безопасности EN354.
- В пластиковой упаковке.

1 8413797819847 81984



ЭЛЕМЕНТЫ БЕЗОПАСНОСТИ



Реф

КАРАБИН

- Производится из алюминия высокой прочности.
- Максимальное отверстие: 6 см
- Соответствует Европейскому стандарту безопасности EN362.
- В пластиковой упаковке.

1 8413797819854 81985



ЭЛЕМЕНТЫ БЕЗОПАСНОСТИ



Реф

КАРАБИН-КРЮК

- Производится из алюминия высокой прочности.
- Максимальное отверстие: 6 см
- Соответствует Европейскому стандарту безопасности EN362.

1 8413797819861 81986





Реф. 81971/73

Реф. 81977/79



Реф. 81990/92

Реф. 81995/97

РАБОЧАЯ ОДЕЖДА



Реф

ЖИЛЕТЫ С ОТРАЖАЮЩИМИ ПОЛОСАМИ

**4 рефлекторные полосы (2 вертикальные и 2 горизонтальные).
Большая видимость вне помещений при небольшом освещении.
Легок. Пропускает воздух. Большой комфорт.
Соответствует нормам EN471, 2 класс.**

Оранжевый - Размер L	5	8413797819717	81971
Оранжевый - Размер XL	5	8413797819724	81972
Оранжевый - Размер XXL	5	8413797819731	81973
Жёлтый - Размер L	5	8413797819779	81977
Жёлтый - Размер XL	5	8413797819786	81978
Жёлтый - Размер XXL	5	8413797819793	81979

БРЮКИ - КОМБИНЕЗОН С НАКОЛЕННИКАМИ

**65% полиэстер, - 35% хлопок.
Прочный материал.
Включает в себя внутренние наколенники для предохранения коленок.**

Синий - Размер L	5	8413797819908	81990
Синий - Размер XL	5	8413797819915	81991
Синий - Размер XXL	5	8413797819922	81992
Коричневый - Размер XL	5	8413797819960	81996
Коричневый - Размер XXL	5	8413797819977	81997

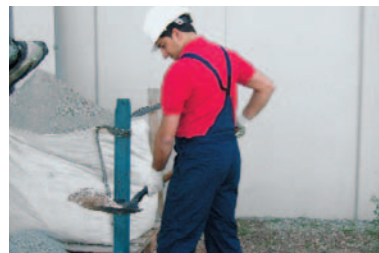



Реф. 80925/27

Реф. 81945/47



Реф. 80920/22

РАБОЧАЯ ОДЕЖДА



Реф

НЕПРОМОКАЕМЫЙ КОСТЮМ

*Изготовлено из пластика устойчивого к растрескиванию.
Спаяные швы для максимальной водонепроницаемости.
Куртка с карманами.
Двойная застёжка: молния и кнопки.
Регулируемый капюшон.
Брюки с эластичным поясом для максимального удобства.
Высокая степень защиты от неблагоприятных погодных условий.*

Жёлтый - Размер L	5	8413797809251	80925
Жёлтый - Размер XL	5	8413797809268	80926
Жёлтый - Размер XXL	5	8413797809275	80927
Зеленый - Размер L	5	8413797819458	81945
Зеленый - Размер XL	5	8413797819465	81946
Зеленый - Размер XXL	5	8413797819472	81947

НЕПРОМОКАЕМЫЙ ПЛАЩ

*Изготовлено из лёгкого пластика.
Спаяные швы для максимальной водонепроницаемости.
Куртка с карманами.
Двойная застёжка: молния и кнопки.
Регулируемый капюшон.
Размер 3/4, защита до колен.
Высокая степень защиты от дождя при работе на открытом воздухе.*

Жёлтый - Размер L	5	8413797809206	80920
Жёлтый - Размер XL	5	8413797809213	80921
Жёлтый - Размер XXL	5	8413797809220	80922



RUBIDERMO®

Интегральная Система Защиты Кожи



Использование косметических средств зачастую соотносят только с имиджем и эстетикой. Однако использование данной продукцией строителями профессионалами необходимо для поддержания здоровья кожи.

Долго пребывание на солнце и контакт с агрессивными веществами является обычным делом для стройплощадки.

Существует три основных фактора, которые необходимо иметь в виду при уходе за кожей профессионального строителя: увлажнение, очищение и солнцезащита.

Эти три основных пункта являются основными чтобы как минимум снизить риск профессиональных заболеваний, в том числе и хронических.

Именно для этого RUBI® разработала гамму дерматологической продукции

RUBIDERMO®, предназначенной специально для её использования профессионалами-строителями.

Данная продукция была разработана для высокой степени защиты пользователя.

Использование Интегральной Системы Защиты Кожи RUBIDERMO® является ещё одним компонентом безопасности профессионалов-строителей.



ЗАЩИТА + ГИГИЕНА + УВЛАЖНЕНИЕ

Интегральная система защиты RUBI® защищает, очищает и увлажняет кожу.

Повреждения кожи и солнечные ожоги представляют потенциальную опасность для строителей-профессионалов.

Солнечные ожоги могут вызвать проблемы с кожей в большом количестве случаев.

Кожные заболевания могут заставить на время оставить работу. Помните о своём здоровье и благосостоянии семьи. Защитите себя.

Защитите себя от негативного воздействия солнца, цемента и других агрессивных веществ на стройплощадке. Вся продукция RUBI® специально разработана для использования в строительном секторе.



НЕКОТОРЫЕ ЗАБОЛЕВАНИЯ, КОТОРЫХ МОЖНО ИЗБЕЖАТЬ ИЛИ СОКРАТИТЬ РИСК ИХ ПРИОБРЕТЕНИЯ ИСПОЛЬЗУЯ ПРЕВЕНТИВНЫЕ МЕРЫ:



ДЕРМАТИТ

ПРИЧИНЫ:

ФИЗИЧЕСКОЕ ВОЗДЕЙСТВИЕ
ХИМИЧЕСКОЕ ВОЗДЕЙСТВИЕ
КОНТАКТ С ЖИВОТНЫМИ

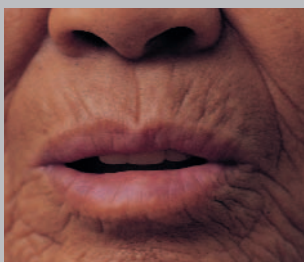

ФОТОСТАРЕНИЕ

ПРИЧИНЫ:

ДОЛГОЕ ПРЕБЫВАНИЕ НА СОЛНЦЕ
ПОД ВОЗДЕЙСТВИЕМ УФ ЛУЧЕЙ.



РАК КОЖИ

ПРИЧИНЫ:

ДОЛГОЕ ПРЕБЫВАНИЕ НА СОЛНЦЕ
ПОД ВОЗДЕЙСТВИЕМ УФ ЛУЧЕЙ



Реф. 22902



УВЛАЖНЯЮЩИЙ КРЕМ ДЛЯ РУК



Реф

УВЛАЖНЯЮЩИЙ КРЕМ ДЛЯ РУК 100 МЛ (НОВАЯ ФОРМУЛА)

12

8413797229028

22902

- Новая более насыщенная формула.
- Большой уровень увлажнения и питания кожи.
- Крем разработан для интенсивного применения при сухой и потрескавшейся коже.
- Успокаивающее воздействие, увлажнение, стабилизаторы защитного барьера кожи.
- Использованы неаллергенные отдушки.
- Наносить на чистую кожу по окончании рабочего дня.
- Быстрое впитывание.



Реф. 22904



НЕЙТРАЛЬНОЕ МЫЛО



Реф

НЕЙТРАЛЬНОЕ МЫЛО 1Л. (НОВАЯ ФОРМУЛА)

6

8413797229042

22904

- Мыло для рук с эксфолиантами. Высокая степень очистки от загрязнения.
- Нейтральный pH фактор.
- Наносить на сухую кожу, потереть руки, смыть. Ощущения экстрачистоты кожи.
- Не содержит растворителей. Лёгкий запах.



Реф. 22905

Реф. 22907



НЕЙТРАЛЬНОЕ МЫЛО



Реф

НЕЙТРАЛЬНОЕ МЫЛО 5Л. (НОВАЯ ФОРМУЛА) ДИСПЕНСЕР ДЛЯ МЫЛА 5Л.

3

8413797229059

22905

1

8413797229073

22907

- Мыло для рук с эксфолиантами. Высокая степень очистки от загрязнения.
- Нейтральный pH фактор.
- Наносить на сухую кожу, потереть руки, смыть. Ощущения экстрачистоты кожи.
- Не содержит растворителей. Лёгкий запах.



Реф. 21904



НАБОР ДЕРМАЛИНИЯ



Реф

НАБОР 12 шт. УВЛАЖНЯЮЩИЙ КРЕМ ДЛЯ РУК 100 МЛ

1

8413797219043

21904

- Восстанавливающий лосьон на основе натуральных экстрактов.
- Для использования после контакта с вредными веществами, проникающими и непроникающими.
- Регенерирующий крем, защищающий от внешнего воздействия.
- Диспенсер с:
12 шт. УВЛАЖНЯЮЩИЙ КРЕМ ДЛЯ РУК (Реф. 21924).



Реф. 21905



НАБОР ДЕРМАЛИНИЯ



Реф

НАБОР 12 шт. НЕЙТРАЛЬНОЕ МЫЛО 100 МЛ.

1

8413797219050

21905

- Мыльная паста для применения без использования воды. В состав мыла входит восстанавливающий крем.
- Легко очищает кожу от масел, жиров и других веществ, используемых при строительстве.
- Высокая степень очистки.
- Диспенсер с:
12 шт. НЕЙТРАЛЬНОЕ МЫЛО (Реф. 21923)



Реф. 21959



НАБОР ДЕРМАЛИНИЯ



Реф

НАБОР ПО УХОДУ ЗА КОЖЕЙ 12 ЗАЩИТА ОТ СОЛНЦА

1

8413797219593



21959

- Солнцезащитный фильтр U.V. фактор 15, с порогом защиты кожи.
- Защищает кожу от ожогов ультрафиолетовыми лучами и вредными веществами, используемых при строительстве.
- Защита от внешнего воздействия.
- Диспенсер с:
12 шт. ЗАЩИТНЫЙ КРЕМ ОТ СОЛНЦА (Реф. 21922).

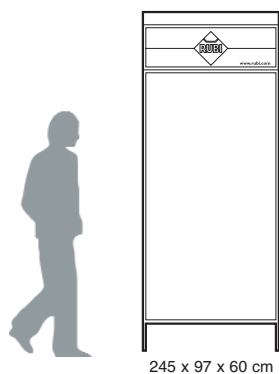





Реф. 90311/12

СТЕНДЫ			Реф
ОСНОВНОЙ СТЕНД 1.000 мм. в комплект не входит поддон и решётки (Реф. 90570, Реф. 90606).	1	8413797903119	90311
ОСНОВНОЙ СТЕНД 650 мм. в комплект не входит поддон и решётки (Реф. 90571, Реф. 90607).	1	8413797903133	90312



КОЖАНЫХ ПЕРЧАТОК			Реф
НАБОР 24 ПАР КОЖАНЫХ ПЕРЧАТОК	1	8413797809114	80911



НАБОР ДЕРМАЛИНИЯ			Реф
НАБОР 12 шт. УВЛАЖНЯЮЩИЙ КРЕМ ДЛЯ РУК 100 МЛ	1	8413797219043	21904
НАБОР 12 шт. НЕЙТРАЛЬНОЕ МЫЛО 100 МЛ.	1	8413797219050	21905
НАБОР ПО УХОДУ ЗА КОЖЕЙ 12 ЗАЩИТА ОТ СОЛНЦА	1	8413797219593	21959

Реф.	Стр.	Реф.	Стр.	Реф.	Стр.	Реф.	Стр.	Реф.	Стр.	Реф.	Стр.
05984	14	80906	6	80930	15	80978	8	81972	18	82903	12
05985	14	80907	7	80931	15	80980	15	81973	18	82904	12
05986	14	80908	4	80938	12	80988	7	81977	18	82905	12
20907	7	80909	9	80939	12	80990	13	81978	18	82906	12
21904	23	80911	6	80940	12	80991	13	81979	18	82940	12
21904	24	80911	24	80941	12	80992	13	81981	16	82941	12
21905	23	80912	9	80942	12	80993	13	81982	16	82942	12
21905	24	80913	9	80943	12	80994	13	81983	16	82943	12
21959	23	80914	9	80944	12	80995	13	81984	17	82944	12
21959	24	80915	14	80945	12	80996	13	81985	17	82945	12
22902	22	80917	14	80946	12	80997	7	81986	17	82946	12
22904	22	80918	5	80948	8	80998	7	81987	10	82950	4
22905	22	80919	5	80957	8	81945	19	81988	11	82951	4
22907	22	80920	19	80958	8	81946	19	81989	10	82952	4
65915	10	80921	19	80968	8	81947	19	81990	18	82953	4
65916	11	80922	19	80970	13	81952	13	81991	18	82956	4
65943	11	80923	5	80971	13	81953	13	81992	18	82957	4
72920	9	80924	5	80972	13	81954	13	81996	18	82958	4
80900	4	80925	19	80973	13	81955	13	81997	18	82959	4
80902	5	80926	19	80974	13	81956	13	81999	11	84918	8
80903	4	80927	19	80975	13	81957	13	82900	12	84919	8
80904	6	80928	5	80976	13	81958	13	82901	12	90311	24
80905	6	80929	5	80977	8	81971	18	82902	12	90312	24

СИМВОЛЫ

	Предохраняет от скольжения		100 % водонепроницаемость		Абсорбция ударов по каблучку		Механическая прочность
	Стальная подошва, стойкая к перфорации		Стойкая подошва		Стальной носок, стойкий к ударам		Штук в коробке
	Стойкость к растворителям		Антистатические качества		Высокопрочный к внешним воздействиям мыс		Штук на поддоне Европоддон 800 x 1200 мм. * Поддон 1200 x 1000 мм. ** :Специальный поддон
	увлажняющий		не жирный		быстрое впитывание		порция применения
							лёгкий запах

СЕРТИФИКАТЫ

	Согласно нормам Стран Общеввропейского Рынка и нормам EN		Согласно нормам Канадской Ассоциации по Стандартам		Согласно нормам RUSSIAN GOSSTANDARD
	Согласно нормам Hungarian Institute for Testing and Certification of Electrical Equipment Lt.		Согласно Санитарным Нормам ГОССТАНДАРТа России		Программа Life 98/351 Еврокомиссии

НАГРАДЫ

	Серебрянный приз Delta за дизайн ADI FAD		"Великолепный дизайн" от института Industrie Design Hannover		Серебрянный приз за дизайн от Trophées du Desing, Batimat 01, Paris RUBI POCKET		Бронзовая Награда за дизайн, Trophées du Design, Batimat 03, ParTs. RUBI DIAMANT ND-125
--	------------------------------------------	--	--------------------------------------------------------------	--	---------------------------------------------------------------------------------	--	-----------------------------------------------------------------------------------------

Любые вмешательства в механизм аннулируют гарантию. Гарантия покрывает все дефекты, допущенные при производстве или монтаже согласно действующему законодательству. ПРИМЕЧАНИЕ: запрещено полное или частичное воспроизведение данного каталога без предварительного разрешения Getmans Board, S.A. Вся продукция RUBI® является зарегистрированными моделями. Копирование категорически запрещено и будет пресекаться.



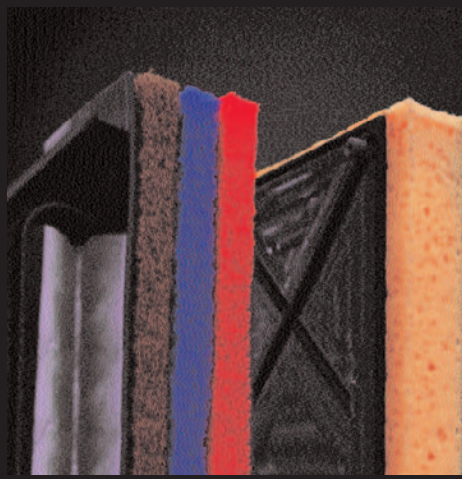
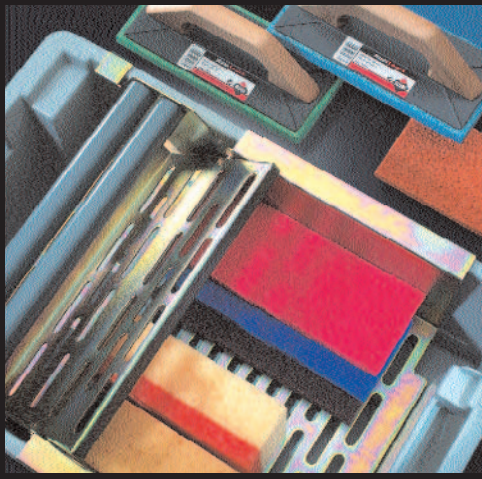

RUBINET®

СРЕДСТВА И АКСЕССУАРЫ ДЛЯ ЧИСТКИ, ЗАЩИТЫ И УХОДА
ЗА ПОВЕРХНОСТЯМИ ИЗ КЕРАМИЧЕСКОЙ ПЛИТКИ
И ДРУГИХ МАТЕРИАЛОВ

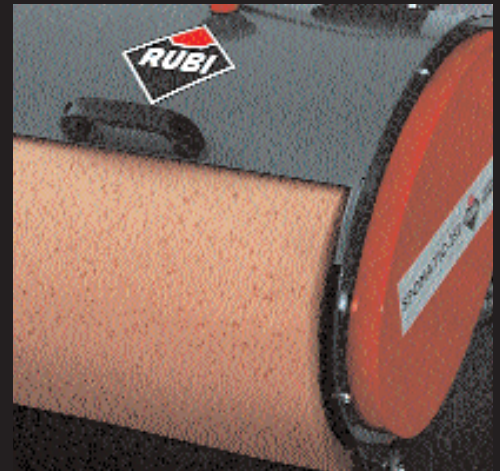

www.rubi.com

1	СРЕДСТВО ДЛЯ УДАЛЕНИЯ ЦЕМЕНТА	2
4	СРЕДСТВО ДЛЯ УДАЛЕНИЯ ЦЕМЕНТА НЕЙТРАЛЬНОЕ К МЕТАЛЛАМ	3
2	СРЕДСТВО ДЛЯ ОЧИСТКИ ШВОВ	4
3	СРЕДСТВО ДЛЯ ОЧИСТКИ КАМНЯ	5
10	УНИВЕРСАЛЬНОЕ ЧИСТЯЩЕЕ СРЕДСТВО	6
11	СРЕДСТВО ДЛЯ УДАЛЕНИЯ СВЕЖИХ ПЯТЕН	7
12	СРЕДСТВО ДЛЯ ЧИСТКИ КЕРАМОГРАНИТА	8
13	СРЕДСТВО ДЛЯ ЧИСТКИ МРАМОРА, ГРАНИТА И ТЕРРАЦО	9
14	ПЯТНОВЫВОДИТЕЛЬ ДЛЯ МРАМОРА, ГРАНИТА И ТЕРРАЦО	10
15	СРЕДСТВО ДЛЯ ЧИСТКИ ПАРКЕТА	11
20	СРЕДСТВО ДЛЯ УДАЛЕНИЯ КРАСКИ	12
21	СРЕДСТВО ДЛЯ УДАЛЕНИЯ МИНЕРАЛЬНЫХ ЖИРОВ	13
30	СРЕДСТВО ДЛЯ ПРЕДОТВРАЩЕНИЯ ПРИЛИПАНИЯ ЦЕМЕНТА	14
31	СРЕДСТВО ДЛЯ ПРИДАНИЯ ВОДОНЕПРОНИЦАЕМОСТИ ВНЕШНЕЙ ОБЛИЦОВКЕ	15
32	СРЕДСТВО ДЛЯ ПРИДАНИЯ ВОДОНЕПРОНИЦАЕМОСТИ ВНУТРЕННЕЙ ОБЛИЦОВКЕ	16
33	ВОСК ДЛЯ НЕПОРИСТЫХ ПОВЕРХНОСТЕЙ	17
34	ВОСК ДЛЯ ПОРИСТЫХ ПОВЕРХНОСТЕЙ ПЕРВОЕ ПРИМЕНЕНИЕ	18
35	ВОСК ДЛЯ ПОРИСТЫХ ПОВЕРХНОСТЕЙ УХОД	19
36	СРЕДСТВО ДЛЯ ЗАЩИТЫ ОТ ПЯТЕН ДЛЯ МРАМОРА, ГРАНИТА И ТЕРРАЦО	20
37	СРЕДСТВО ДЛЯ ПОЛИРОВКИ МРАМОРА, ГРАНИТА И ТЕРРАЦО	21
38	ОТБЕЛИВАТЕЛЬ ШВОВ	22
39	КРИСТАЛЛИЗАТОР	23
40	НАБОР ДЛЯ УДАЛЕНИЯ И ЗАЩИТЫ ОТ СОЛИ	24
41	МОКРЫЙ ЭФФЕКТ	25
50	СРЕДСТВО ОТ ГРИБКА И ПЛЕСЕНИ	26
60	СРЕДСТВО ЗАЩИТЫ ANTI-GRAFFITI	27
70	СРЕДСТВО ДЛЯ СНЯТИЯ ФОРМ С РАСТВОРА И ШТАМПОВАННОГО БЕТОНА	28
100	АБСОРБИРУЮЩИЕ ГРАНУЛЫ	29
	Наборы инструментов	30
	ГЛАДИЛКИ ИЗ ГУБЧАТОЙ РЕЗИНЫ	31
	ПРИНАДЛЕЖНОСТИ ДЛЯ УБОРКИ	32
	SPOMATIC-250	35
	RUBILIM-40-NS/NDS / 50-NS/NDS	36
	АКСЕССУАРЫ RUBILIM-40-NS/NDS / 50-NS/NDS	38
	RUBILIM-25 / 25-D	40
	АКСЕССУАРЫ RUBILIM-25 / 25-D	41
	ПАЛ БОКСЫ, АРТИКУЛОВ И СПЕЦИАЛЬНЫЕ ЯЩИКИ	42
	УКАЗАТЕЛЬ РЕФЕРЕНЦИЙ ПО СТРАНИЦАМ	44
	CLUB RUBI®	45
	ДРУГАЯ ПРОДУКЦИЯ RUBI®	47

1

СРЕДСТВО ДЛЯ УДАЛЕНИЯ ЦЕМЕНТА

Кислотный десинкрустант; эмалированная керамика, керамогранит, обожжённая глина, клинкер, натуральный искусственный камень (неполированные, невосприимчивые к кислотам).

ИСПОЛЬЗОВАНИЕ

Продукт предназначен для десинкрустации цемента, схватившегося с поверхностью. Процесс десинкрустации проходит благодаря поверхностно-активному веществу, которое быстро десинкрустирует цемент с поверхностями нечувствительных к кислотам (грес, клинкер...). Отлично очищает поверхность от инкрустировавшихся материалов.

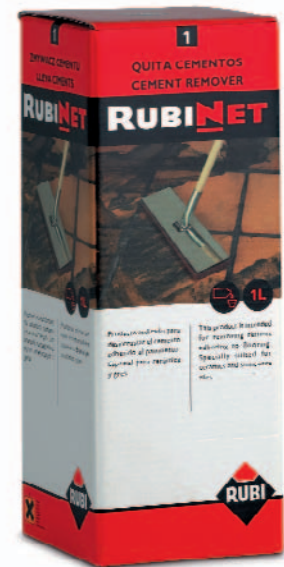

СПОСОБ ПРИМЕНЕНИЯ

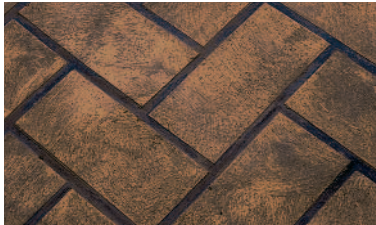

ПОДГОТОВКА И ДОЗИРОВКА

Нанести средство неразбавленным или в разбавленном виде, в зависимости от степени сцепления цемента. Для поверхностей эмалированной керамики и керамогранита: водный раствор 1:10. Для поверхностей из обожжённой глины: водный раствор 1:5. Для поверхностей кислотоустойчивого искусственного камня: водный раствор от 1:10 до 1:15 (в зависимости от типа камня и отделки).



ПРИМЕНЕНИЕ

Цемент должен быть хорошо застывшим. Избавиться шпателем от остатков цемента до нанесения СРЕДСТВА. Нанести средство и оставить на 4-5 минут. Оттереть мягкой или абразивной мочалкой RUBINET®, в зависимости от характеристик поверхности.



ЗАВЕРШЕНИЕ

До высыхания средства смыть его водой с мягкой мочалкой RUBINET®.

ТЕХНИЧЕСКИЕ ХАРАКТЕРИСТИКИ



ХАРАКТЕРИСТИКИ И ПРОИЗВОДИТЕЛЬНОСТЬ

- Прозрачная, безцветная лёгкая жидкость.
- Раствор неорганической кислоты в воде с поверхностно-активным неионным веществом.

Ph: 1 | **Плотность:** 1.05 кг/л.

Производительность:

раствор 1:1 12-16 м²/л.

раствор 1:10 : 40-45 м²/л .

раствор 1:5 : 25-30 м²/л .



МЕРЫ ПРЕДОСТОРОЖНОСТИ

СРЕДСТВО ДЛЯ УДАЛЕНИЯ ЦЕМЕНТА кислотосодержащий продукт.

Не употреблять внутрь. Хранить в недоступном для детей месте. Раздражает слизистую глаз, кожу и дыхательные пути. В случае попадания в глаза немедленно промойте их большим количеством воды и обратитесь к медикам. Используйте соответствующую одежду и перчатки, а также защиту для глаз/лица.

В случае попадания внутрь организма – немедленно обратитесь к врачу и покажите ему этикетку или ёмкость. Не использовать на поверхностях чувствительных к воздействию кислоты. Возможно обесцвечивание швов тёмного цвета. Не использовать на металлических поверхностях (алюминий, нержавеющая сталь, железо). Перед использованием обязательно испытайте средство на небольшом участке материала.

Реф.	Упаковка				Промышленная упаковка (полиэтиленовый бидон)			
	1 л	6л.	5 л	3л.	25 л	50 л	100 л	200 л
	20925	6л.	20926	3л.	21906	21907	-	20996
	8413797209259		8413797209266		8413797219067	8413797219074	-	8413797209969

ПРИМЕНЯЕТСЯ НА

Терракота, облицовочный кирпич, керамогранит, эмалированная керамика, клинкер, натуральный или искусственный камень (нечувствительные к кислотам).

ТИПОЛОГИЯ ЗАГРЯЗНЕНИЯ

Цемент

СРЕДСТВО ДЛЯ УДАЛЕНИЯ ЦЕМЕНТА НЕЙТРАЛЬНОЕ К МЕТАЛЛАМ



Средство изготовлено из органической кислоты. Предназначено для дезинкрустации с керамических поверхностей, керамогранита, терракоты, клинкера, натурального и искусственного камня (неполированные, невосприимчивые к воздействию кислот).

ИСПОЛЬЗОВАНИЕ

Средство предназначено для удаления остатков цемента с поверхностей различного типа. Особая Паров на основе органической кислоты без образования вредных дымов, агрессивных для металлических поверхностей.

СПОСОБ ПРИМЕНЕНИЯ



ПОДГОТОВКА И ДОЗИРОВКА

Цемент должен быть хорошо застывшим. Если слой цемента большой, предварительно удалите остатки шпателем.



ПРИМЕНЕНИЕ

На поверхности: Обильно нанести средство на остатки цемента в неразбавленном виде. Оставить на 10 минут. Снова обильно нанести средство и оставить еще на 10 мин. По истечении этого времени удалить мягкой или абразивной, в зависимости от поверхности, мочалкой RUBINET®. На металлической поверхности: Нанести средство в неразбавленном виде на остатки цемента. Оставить на 3-5 минут. Удалить мягкой губкой RUBINET®, чтобы не поцарапать металл.



ЗАВЕРШЕНИЕ

Смыть большим количеством воды, чтобы полностью удалить средство с поверхности. При необходимости повторить несколько раз.

ТЕХНИЧЕСКИЕ ХАРАКТЕРИСТИКИ



ХАРАКТЕРИСТИКИ И ПРОИЗВОДИТЕЛЬНОСТЬ

- Прозрачная жидкость, состоящая из органической кислоты и поверхностно-активным анионным веществом.

Ph: 1 | **Плотность:** 1,066кг/л.
Производительность: 2м²/1л
(ориентировочно)



МЕРЫ ПРЕДОСТОРОЖНОСТИ

СРЕДСТВО ДЛЯ ОЧИСТКИ ШВОВ – кислотосодержащий продукт. Не употреблять внутрь. Хранить в недоступном для детей месте. Раздражает кожу. Риск серьезного повреждения глаз. В случае попадания в глаза немедленно промойте их большим количеством воды. В случае попадания на кожу немедленно промойте ее большим количеством воды. Используйте соответствующие перчатки и защиту для глаз/лица. В случае попадания внутрь организма – немедленно обратитесь к врачу и покажите ему этикетку или ёмкость. **ВНИМАНИЕ:** Не использовать на поверхностях чувствительных к воздействию

кислоты (мрамор, гранит, терраса и т.д.). Возможно обесцвечивание швов тёмного цвета. **ВНИМАНИЕ:** На некоторых металлах, цемент может повредить или оттенил поверхность. **ВНИМАНИЕ:** Перед использованием обязательно испытайте средство на небольшом участке материала. В случае с металлическими поверхностями необходимо помнить, что иногда эти поверхности проходят поверхностную обработку. Необходимо протестировать небольшой участок поверхности на совместимость. В случае с железом, данное средство может ускорить естественный процесс поверхностного окисления.

	Упаковка				Промышленная упаковка (полиэтиленовый бидон)			
	1 л	6л	5 л	3л	25 л	50 л	100 л	200 л
Реф.	20952	6л	20953	3л	-	-	-	-
Barcode	8413797209525		8413797209532		-	-	-	-

ПРИМЕНЯЕТСЯ НА

Терракоте, керамограните, облицовочный кирпич, эмалированная керамика, клинкер, натуральный и искусственный камень (нечувствительные к воздействию кислот) и металлы (см.предосторожности).

ТИПОЛОГИЯ ЗАГРЯЗНЕНИЯ

Цемент.

СРЕДСТВО ДЛЯ ОЧИСТКИ ШВОВ

Специально разработанный раствор для дезинкрустации, эффективной и быстрой очистки от любого вида загрязнения цементосодержащих швов стеновой и половой плитки.

ИСПОЛЬЗОВАНИЕ

Эффективно удаляет загрязнение с поверхностей в ваннах, кухнях и комнатах, не нанося вреда очищаемой поверхности.

СРЕДСТВО ДЛЯ ОЧИСТКИ ШВОВ может применяться только на поверхностях, облицованных гресом, керамогранитом, обожжённой глиной, то есть на стойких к кислотам поверхностях.



СПОСОБ ПРИМЕНЕНИЯ



ПОДГОТОВКА И ДОЗИРОВКА

Использовать в чистом, неразбавленном виде.

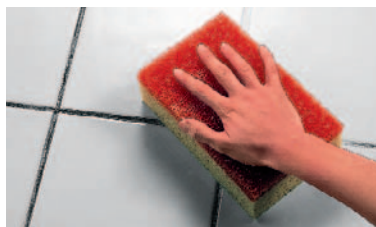

ПРИМЕНЕНИЕ

Нанести на швы, полностью покрыв их средством. Оставить на 2-3 минуты максимум. Рекомендуется работать на небольшой площади по 3-4 плитки.



ЗАВЕРШЕНИЕ

Удалить загрязнение тряпкой и большим количеством воды. В случае, если загрязнение осталось, снова нанести средство и потереть щёткой или мочалкой. Затем смыть.

ТЕХНИЧЕСКИЕ ХАРАКТЕРИСТИКИ



ХАРАКТЕРИСТИКИ И ПРОИЗВОДИТЕЛЬНОСТЬ

- Прозрачная, безцветная лёгкая жидкость.
- Раствор неорганической кислоты в воде с поверхностно-активным неионным веществом.

Rh: 1.5 | **Плотность:** 1,13 кг/л.

Производительность: (без разбавления)
100 линейных метров / 1 л.



МЕРЫ ПРЕДОСТОРОЖНОСТИ

СРЕДСТВО ДЛЯ ОЧИСТКИ ШВОВ – кислотосодержащий продукт.
Не употреблять внутрь.
Хранить в недоступном для детей месте.
Раздражает слизистую глаз и кожу.
В случае попадания в глаза немедленно промойте их большим количеством воды и обратитесь к медикам.
Используйте соответствующие перчатки.
В случае попадания внутрь организма – немедленно обратитесь к врачу и покажите

ему этикетку или ёмкость.
Не использовать на поверхностях чувствительных к воздействию кислоты. Возможно обесцвечивание швов тёмного цвета. Не использовать на металлических поверхностях (алюминий, нержавеющая сталь, железо).
Перед использованием обязательно испытайте средство на небольшом участке материала.

	Упаковка				Промышленная упаковка (полиэтиленовый бидон)			
	0,75 л	5 л	25 л	50 л	100 л	200 л		
Реф.	20965	-	21909	21910	-	21912		
	8413797209655	-	8413797219098	8413797219104	-	8413797219128		

ПРИМЕНЯЕТСЯ НА

Терракота, облицовочный кирпич, керамогранит, эмалированная керамика, клинкер, натуральный или искусственный камень (нечувствительные к кислотам).

ТИПОЛОГИЯ ЗАГРЯЗНЕНИЯ

Почерневшие швы.

СРЕДСТВО ДЛЯ ОЧИСТКИ КАМНЯ

3



Средство предназначено для очистки натурального и искусственного камня, черепицы, глазурованного кирпича, греса и керамогранита. Удаляет пятна от цемента, извести, гипса и загрязнения в результате воздействия окружающей среды (следы дыма, паров и т.д.).

ИСПОЛЬЗОВАНИЕ

Не содержит абразивов или других веществ могущих повредить камень, полностью безопасен для материала. Используется для очистки фасадов, памятников, восстановления покрытий (терраса, грес, керамогранит, камень и т.д.).

СПОСОБ ПРИМЕНЕНИЯ

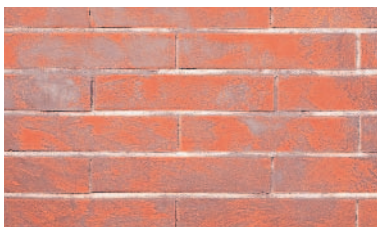

ПОДГОТОВКА И ДОЗИРОВКА

Для покрытий облицованных эмалированной керамикой, керамогранитом, обожжённой глиной: раствор с водой 1:2. Для покрытий из натурального камня: раствор с водой от 1:5 до 1:10 (в зависимости от камня). Возможно применение неразбавленным.



ПРИМЕНЕНИЕ

Наносить средство абразивной мочалкой RUBINET® и, в зависимости от степени загрязнения оставить на 5-15 минут.



ЗАВЕРШЕНИЕ

Смыть большим количеством воды при помощи абразивной мочалкой RUBINET®.

ТЕХНИЧЕСКИЕ ХАРАКТЕРИСТИКИ



ХАРАКТЕРИСТИКИ И ПРОИЗВОДИТЕЛЬНОСТЬ

- Прозрачная, безцветная лёгкая жидкость.
- Раствор разбавленной неорганической кислоты с поверхностно-активным веществом.

Ph: 1.2 | Плотность: 1.02 кг/л.

Производительность:

- Раствор 1:1 24-30 м²/ 1 л.
- Раствор 1:2 40-50 м²/1л
- Раствор 1:5-1:10 60-70м²/1л



МЕРЫ ПРЕДОСТОРОЖНОСТИ

СРЕДСТВО ДЛЯ ОЧИСТКИ ШВОВ – кислотосодержащий продукт.

Не употреблять внутрь.

Хранить в недоступном для детей месте.

Не использовать на поверхностях чувствительных к воздействию кислоты.

Возможно обесцвечивание швов тёмного цвета.

Не использовать на металлических поверхностях (алюминий, нержавеющая сталь, железо).

Перед использованием обязательно испытайте средство на небольшом участке материала.

	упаковка				Промышленная упаковка (полиэтиленовый бидон)			
	1 л	5 л	25 л	50 л	100 л	200 л		
Реф.	20950	20951	21913	21914	-	21916		
Barcode	8413797209501	8413797209518	8413797219135	8413797219142	-	8413797219166		

ПРИМЕНЯЕТСЯ НА

Терракота, облицовочный кирпич, клинкер, бетон, песчаник, керамогранит, натуральный или искусственный камень (нечувствительные к кислотам), сланец.

ТИПОЛОГИЯ ПЯТЕН

Цемент, кофе, соки, флуоресцентные вещества, почернения, лимон и уксус, окисления, моча, рвотные массы, гипс.

УНИВЕРСАЛЬНОЕ ЧИСТЯЩЕЕ СРЕДСТВО

Моющее обезжиривающее средство. Предназначено для мытья фасадов, облицовки и керамики всех типов используемой для внутренних и внешних отделочных работ при строительстве.

ИСПОЛЬЗОВАНИЕ

Для мытья каменных оснований, стен и полов. Идеально для удаления водой органических загрязнений керамики. Не изменяет цвета поверхности. Также рекомендуется для обычного ухода за поверхностью.



СПОСОБ ПРИМЕНЕНИЯ

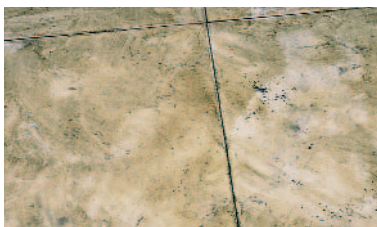

ПОДГОТОВКА И ДОЗИРОВКА

Развести средство в пропорции 1:1, при необходимости развести водой 1:5, в зависимости от степени загрязнения.



ПРИМЕНЕНИЕ

Для удаления пятен нанести средство мягкой или абразивной мочалкой RUBINET®, в зависимости от типа поверхности. Для обычного ухода воспользоваться шваброй.

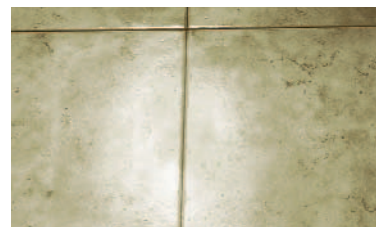

ЗАВЕРШЕНИЕ

Смыть средство обильным количеством воды и мягкой мочалкой RUBINET®, водой под давлением или паромашинной.

ТЕХНИЧЕСКИЕ ХАРАКТЕРИСТИКИ



ХАРАКТЕРИСТИКИ И ПРОИЗВОДИТЕЛЬНОСТЬ

- Лёгкая розоватая жидкость.
- Щелочной продукт, гидрида, фосфатов, силикатов и поверхностно-активного вещества.
- Содержит краситель и отдушку.

Ph: 12.5 | Плотность: 1.01 кг/л.

Производительность:

В чистом виде 5-10м²/л
Водный раствор от 1:5 до 1:10
40-50м²/л (обычный уход)



МЕРЫ ПРЕДОСТОРОЖНОСТИ

УНИВЕРСАЛЬНОЕ ЧИСТЯЩЕЕ СРЕДСТВО – щелочной продукт.
Не употреблять внутрь.
Хранить в недоступном для детей месте.

Перед использованием обязательно испытайте средство на небольшом участке материала.

Реф.	Упаковка				Промышленная упаковка (полиэтиленовый бидон)			
	1 л	6л.	5 л	3л.	25 л	50 л	100 л	200 л
	20920	6л.	20921	3л.	21917	21918	-	21920
	8413797209204		8413797209211		8413797219173	8413797219180	-	8413797219203

ПРИМЕНЯЕТСЯ НА

Мозаике, керамике, терракоте, сланце и песчанике.

ТИПОЛОГИЯ ПЯТЕН

Масло, грязь, еда.

СРЕДСТВО ДЛЯ УДАЛЕНИЯ СВЕЖИХ ПЯТЕН



Предназначено для удаления жирных пятен со всех видов материала. Особенно рекомендуется для применения на пористых материалах (терракота, нешлифованный камень).

ИСПОЛЬЗОВАНИЕ

Эффективно удаляет трудновыводимые жировые пятна, следы растительных или минеральных масел. Особенно эффективно при воздействии на свежие пятна (несколько недель).

СПОСОБ ПРИМЕНЕНИЯ

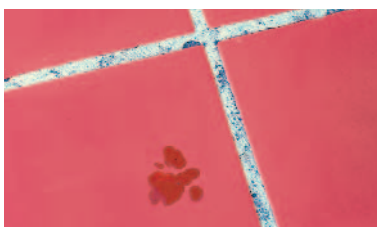

ПОДГОТОВКА И ДОЗИРОВКА

Рекомендуется сначала обработать поверхность УНИВЕРСАЛЬНЫМ ЧИСТЯЩИМ СРЕДСТВОМ.

Оставшиеся пятна обработать СРЕДСТВОМ ДЛЯ УДАЛЕНИЯ СВЕЖИХ ПЯТЕН.

Перед использованием встряхните закрытую бутылку средства.

Использовать в неразбавленном виде.



ПРИМЕНЕНИЕ

Нанести средство непосредственно на пятно. Оставить до высыхания и появления белой пыли, которая захватывает жир.

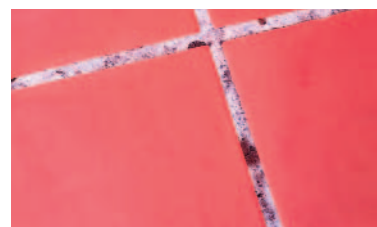

ЗАВЕРШЕНИЕ

Остатки средства удалить щеткой, материей или веником. Повторить при необходимости.

ТЕХНИЧЕСКИЕ ХАРАКТЕРИСТИКИ



ХАРАКТЕРИСТИКИ И ПРОИЗВОДИТЕЛЬНОСТЬ

- Эмульсия.
- Непрозрачная, мутноватая жидкость.

Плотность: 1,72кг/л



МЕРЫ ПРЕДОСТОРОЖНОСТИ

Содержит тетрахлорэтилен и ксилен. UN "1897". Не употреблять внутрь. Хранить в недоступном для детей месте. Вреден при вдыхании и при попадании на кожу. Возможное канцерогенное воздействие. Ядовит для водных животных. Возможны негативные последствия при длительном воздействии на водную среду.

Избегать попадания в глаза. Используйте спецодежду и защитные перчатки. В случае попадания внутрь – немедленно обратитесь к медикам. Покажите этикетку медикам. Перед использованием обязательно испытайте средство на небольшом участке материала.

	Упаковка				ПРОМЫШЛЕННЫЕ ЕМКОСТИ (МЕТАЛЛИЧЕСКИЙ БИДОН)			
	1 л	6л	5 л	6л	25 л	50 л	100 л	200 л
Реф.	20975	6л	-	-	21921	-	-	-
Barcode	8413797209754		-	-	8413797219210		-	-

ПРИМЕНЯЕТСЯ НА

Терракоте, облицовочном кирпиче, клинкере, бетоне, натуральном и искусственном камне и песчанике.

ТИПОЛОГИЯ ПЯТЕН

Масло, грязь.

СРЕДСТВО ДЛЯ ЧИСТКИ КЕРАМОГРАНИТА

Эффективное средство по очистке и уходу за полами, облицованными керамогранитом. Подчёркивает блеск материала, оставляет приятный запах.

ИСПОЛЬЗОВАНИЕ

Нейтральное моющее средство с небольшим осадком для мытья полов из керамогранита, особенно шлифованного, не требует смывания. Предназначено для ухода за несильно загрязнёнными поверхностями.



СПОСОБ ПРИМЕНЕНИЯ



ПОДГОТОВКА И ДОЗИРОВКА

Разбавить 3-4 крышки средства в ведре с водой (6-8л), в зависимости от степени загрязнения.



ПРИМЕНЕНИЕ

Для нанесения используйте швабру.



ЗАВЕРШЕНИЕ

Протрите поверхность хорошо отжатой шваброй.

ТЕХНИЧЕСКИЕ ХАРАКТЕРИСТИКИ



ХАРАКТЕРИСТИКИ И ПРОИЗВОДИТЕЛЬНОСТЬ

- Лёгкая жидкость зелёного цвета. Нейтральное.
- Смесь поверхностно-активного вещества и алкоголя.
- Содержит краситель и отдушку.

Ph: 6.7 | **Плотность:** 1,01кг/1л

Производительность:

Разбавленное: 50-100м²/1л



МЕРЫ ПРЕДОСТОРОЖНОСТИ

Не употреблять внутрь.
Хранить в недоступном для детей месте.

Перед использованием обязательно испытайте средство на небольшом участке материала.

Реф.	Упаковка				Промышленная упаковка (полиэтиленовый бидон)			
	1 л	6л.	5 л	3л.	25 л	50 л	100 л	200 л
	20967	6л.	20968	3л.	21925	21926	-	21928
	8413797209679		8413797209686		8413797219258	8413797219265	-	8413797219289

ПРИМЕНЯЕТСЯ НА

Керамограните.

ТИПОЛОГИЯ ПЯТЕН

уход.

СРЕДСТВО ДЛЯ ЧИСТКИ МРАМОРА, ГРАНИТА И ТЕРРАЦО

Мощное обезжиривающее средство. Предназначено для обычного мытья поверхностей из мрамора, гранита, террацо.

ИСПОЛЬЗОВАНИЕ

Нейтральное мощное средство с небольшим осадком для мытья поверхностей, не требует смывания, быстроиспаряющееся. Не оставляет разводов и следов. Свежий, сосновый запах. Рекомендуется для каждодневного ухода за поверхностями. Не разрушает восковый слой.



СПОСОБ ПРИМЕНЕНИЯ

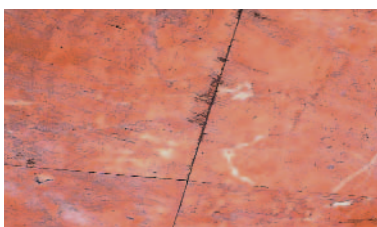

ПОДГОТОВКА И ДОЗИРОВКА

Развести средство в пропорции 3-4 колпачка в ведре с водой (6-8л), в зависимости от степени загрязнения.



ПРИМЕНЕНИЕ

Для нанесения воспользоваться шваброй.



ЗАВЕРШЕНИЕ

Протрите поверхность хорошо отжатой шваброй. Оставить до высыхания.

ТЕХНИЧЕСКИЕ ХАРАКТЕРИСТИКИ



ХАРАКТЕРИСТИКИ И ПРОИЗВОДИТЕЛЬНОСТЬ

- Лёгкая жидкость голубого цвета.
- Нейтральное.
- Смесь поверхностно-активного вещества и алкоголя.
- Содержит краситель и отдушку.

Ph: 6.5 | **Плотность:** 1,01кг/1л

Производительность:

Разбавленное: 50-100м²/1л



МЕРЫ ПРЕДОСТОРОЖНОСТИ

Не употреблять внутрь.
Хранить в недоступном для детей месте.

Перед использованием обязательно испытайте средство на небольшом участке материала.

	Упаковка				Промышленная упаковка (полиэтиленовый бидон)			
	1 л		5 л		25 л	50 л	100 л	200 л
Реф.	20959	6и.	20960	3и.	21929	21930	-	21932
	8413797209594		8413797209600		8413797219296	8413797219302	-	8413797219326

ПРИМЕНЯЕТСЯ НА

Натуральный и искусственный камень.

ТИПОЛОГИЯ ПЯТЕН

Цемент, еда, почернения, загрязнение, уход.

ПЯТНОВЫВОДИТЕЛЬ ДЛЯ МРАМОРА, ГРАНИТА И ТЕРРАЦО

Средство предназначено для удаления пятен с мрамора, гранита и террацо. Эффективно для удаления сложных пятен от кофе, вина, масла, соков.

ИСПОЛЬЗОВАНИЕ

Эффективно удаляет сложные пятна, въевшиеся в мрамор, гранит, террацо.



СПОСОБ ПРИМЕНЕНИЯ



ПОДГОТОВКА И ДОЗИРОВКА

Рекомендуется промыть загрязнённую поверхность водой. Средство наносится в неразбавленном виде.



ПРИМЕНЕНИЕ

Нанести средство на пятно. Оставить на 3-4 минуты и смыть при помощи мягкой мочалки RUBINET®. Повторно нанести средство и оставить на 30 минут. Если загрязнение не исчезает. Повторить операцию.

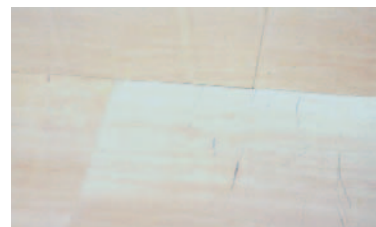

ЗАВЕРШЕНИЕ

Смыть остатки средства водой. Поскольку многие пищевые продукты содержат кислоты и негативно действуют на полированную поверхность, рекомендуется обработать очищенную поверхность СРЕДСТВОМ ДЛЯ ПОЛИРОВКИ МРАМОРА, ГРАНИТА И ТЕРРАЦО. При необходимости, повторить операцию.

ТЕХНИЧЕСКИЕ ХАРАКТЕРИСТИКИ



ХАРАКТЕРИСТИКИ И ПРОИЗВОДИТЕЛЬНОСТЬ

- Щелочное средство жёлтого цвета.
- Смесь поверхностно-активных веществ, гидроокиси и отдушки.

Ph: 12.5 | Плотность: 1,05кг/1л



МЕРЫ ПРЕДОСТОРОЖНОСТИ

Содержит натриевую гидроокись и натриевый гипохлорид. UN "1719". Не употреблять внутрь. Хранить под замком, в недоступном для детей месте. При вступлении в контакт с кислотами выделяет токсичные газы. Вызывает химические ожоги. При попадании в глаза, немедленно промыть их большим количеством воды и обратиться к врачу.

Использовать защитные средства для глаз/лица, спецодежду. В случае недомогания немедленно обратиться к врачу и по возможности предъявить ему этикетку от средства. Не смешивать с другими средствами, возможно выделение опасных газов. Перед использованием обязательно испытайте средство на небольшом участке материала.

	Упаковка				Промышленная упаковка (полиэтиленовый бидон)				
	1 л	6л	5 л		25 л	30 л	50 л	100 л	200 л
Реф.	20963	6л	-		21933	30л	21934	-	20997
	8413797209631		-		8413797219333		8413797219340	-	8413797209976

ПРИМЕНЯЕТСЯ НА

Натуральный камень и известняки, сланцы, мрамор, гранит, террацо и керамогранит.

ТИПОЛОГИЯ ПЯТЕН

Масло, грязь, кофе и соки, еда, лимон и уксус, ржавчина, моча, рвотные массы, почернения, гипс.

СРЕДСТВО ДЛЯ ЧИСТКИ ПАРКЕТА

15



Предназначено для обычного мытья лакированного паркета.

ИСПОЛЬЗОВАНИЕ

Нейтральное моющее быстроиспаряющееся средство для мытья поверхностей лакированного паркета. Свежий, цитрусовый запах.

Рекомендуется для ежедневного ухода за поверхностями.

СПОСОБ ПРИМЕНЕНИЯ



ПОДГОТОВКА И ДОЗИРОВКА

Развести средство в пропорции 4-5 колпачка в ведре с водой, в зависимости от степени загрязнения.



ПРИМЕНЕНИЕ

Для нанесения воспользоваться шваброй.

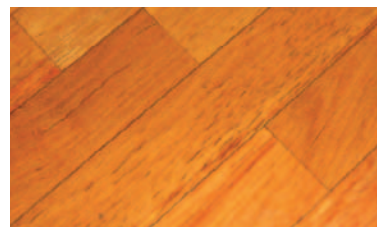

ЗАВЕРШЕНИЕ

Протрите поверхность хорошо отжатой шваброй.

ТЕХНИЧЕСКИЕ ХАРАКТЕРИСТИКИ



ХАРАКТЕРИСТИКИ И ПРОИЗВОДИТЕЛЬНОСТЬ

- Лёгкая жидкость оранжевого цвета.
- Нейтральное.
- Смесь поверхностно-активного вещества и алкоголя.
- Содержит краситель и отдушку.

Ph: 6-7 | **Плотность:** 0,992кг/1л

Производительность:

Разбавленное: 50-100м²/1л



МЕРЫ ПРЕДОСТОРОЖНОСТИ

Не употреблять внутрь.
Хранить в недоступном для детей месте.
Перед использованием обязательно испытайте средство на небольшом участке материала.

ВНИМАНИЕ: Средство предназначено только для мытья полностью лакированного паркета. На нелакированной поверхности возможно появления вздутий.

	Упаковка				Промышленная упаковка (полиэтиленовый бидон)			
	1 л	6л	5 л	3л	25 л	50 л	100 л	200 л
Реф.	20956	6л	20957	3л	-	-	-	-
Barcode	8413797209563		8413797209570		-	-	-	-

ПРИМЕНЯЕТСЯ НА	ТИПОЛОГИЯ ПЯТЕН
Лакированный паркет	Уход.

СРЕДСТВО ДЛЯ УДАЛЕНИЯ КРАСКИ

Декапирующее средство для краски на растворимой основе. Предназначено для удаления эпоксидных веществ, полиуретана и др. трудновыводимых веществ с фасадов из камня, цемента, мрамора, металлов и тд..

ИСПОЛЬЗОВАНИЕ

Идеальное средство для удаления пятен краски с любых поверхностей. Благодаря своей вязкости обеспечивает полный контакт пятно-средство даже на вертикальных поверхностях. Также эффективно удаляет жевательную резинку с ковровых покрытий, клей с мозаики, террацо, греса и тд. Прекрасное декапирующее средство для финальной отделки.



СПОСОБ ПРИМЕНЕНИЯ



ПОДГОТОВКА И ДОЗИРОВКА

Наносить средство в неразведённом виде на сухую поверхность.



ПРИМЕНЕНИЕ

Рекомендуется использовать средство при температуре от 5 до 35 градусов Цельсия. Нанести и оставить на 3-4 минуты. Удалить краску жёсткой щёткой. В случае со старой краской, предварительно обработать поверхность УНИВЕРСАЛЬНЫМ ОЧИСТИТЕЛЕМ, а затем нанести СРЕДСТВО ДЛЯ УДАЛЕНИЯ КРАСКИ.



ЗАВЕРШЕНИЕ

Смыть большим количеством воды и мягкой мочалкой RUBINET® или водяной струей под давлением, особенно если обработанная поверхность пористая.

ТЕХНИЧЕСКИЕ ХАРАКТЕРИСТИКИ



ХАРАКТЕРИСТИКИ И ПРОИЗВОДИТЕЛЬНОСТЬ

- Вязкая, прозрачная жидкость с характерным запахом.
- Смесь растворителей.
- Смывается водой.

Плотность: 1,9кг/1л

Производительность: 1-3м2/1л



МЕРЫ ПРЕДОСТОРОЖНОСТИ

Содержит дихлорметан и метанол. UN "1593" Не употреблять внутрь. Легковоспламеняемая жидкость. Вредно при вдыхании, попадании внутрь и при контакте с кожей. Возможны канцерогенные эффекты. При вдыхании, попадании внутрь или при контакте с кожей возможны необратимые вредные последствия.

Не вдыхать пары. Хранить в недоступном для детей месте. Использовать спецодежду и защитные перчатки. В случае недомогания немедленно обратиться к врачу и по возможности предъявить ему этикетку от средства. Перед использованием обязательно испытайте средство на небольшом участке материала.

Реф.	Упаковка				ПРОМЫШЛЕННЫЕ ЁМКОСТИ (МЕТАЛЛИЧЕСКИЙ БИДОН)			
	1 л	6л.	5 л		25 л	50 л	100 л	200 л
	20955	6л.	-		20976	21936	21937	21938
	8413797209556		-		8413797209761	8413797219364	8413797219371	8413797219388

ПРИМЕНЯЕТСЯ НА

Терракота, мозаика, керамогранит, облицовочный кирпич, клинкер, бетон, мрамор, террацо, натуральный камень, известняки, сланец.

ТИПОЛОГИЯ ПЯТЕН

Краска, лак, маркер, клей, эпоксид, воск, водоталкиватели.

СРЕДСТВО ДЛЯ УДАЛЕНИЯ МИНЕРАЛЬНЫХ ЖИРОВ

Предназначено для удаления с мелкопористых поверхностей пятен от битума, масел, нефтяных продуктов.



ИСПОЛЬЗОВАНИЕ

Эффективно удаляет пятна от нефтепродуктов с любого вида поверхности, в том числе с таких деликатных материалов как натуральный камень. Не агрессивно к покраске, резине или швам. Быстро высыхает. Не оставляет следов.

СПОСОБ ПРИМЕНЕНИЯ



ПОДГОТОВКА И ДОЗИРОВКА

Наносить средство в неразведённом виде на сухую поверхность, температура которой не должна превышать 50°C. Предварительно очистить шпателем остатки материала.



ПРИМЕНЕНИЕ

Нанести и оставить на 2-3 минуты.



ЗАВЕРШЕНИЕ

Смыть большим количеством воды и мягкой мочалкой RUBI-NET® или водяной струёй под давлением. Если загрязнение глубокое, воспользоваться СРЕДСТВОМ ДЛЯ УДАЛЕНИЯ СВЕЖИХ ПЯТЕН.

ТЕХНИЧЕСКИЕ ХАРАКТЕРИСТИКИ



ХАРАКТЕРИСТИКИ И ПРОИЗВОДИТЕЛЬНОСТЬ

- Прозрачная голубоватая жидкость с характерным запахом.
- Смесь растворителей и поверхностно-активных веществ.

Плотность: 0.885 кг/л.

Производительность:

Неразбавленное: 1-3м²/1л



Разбавленное соляркой или бензином: 40-50м²/1л



МЕРЫ ПРЕДОСТОРОЖНОСТИ

Содержит ароматизированную нефть. UN "3295". Не употреблять внутрь. Хранить в недоступном для детей месте. Огнеопасная жидкость. Раздражает дыхательные пути. Риск серьёзного повреждения глаз. Ядовито для водной среды. При заражении возможны длительные негативные последствия. Вредно. При попадании в организм возможны повреждения лёгких. При длительном контакте с кожей, возможно её высыхание и появление трещин. При вдыхании, возможно появление сонливости и головокружений. Не вдыхать газы/пары. Избегайте контакта с кожей. При возгорании тушить только песком, землёй,

химикатами или пеной. Никогда не использовать для тушения воду. Используйте соответствующую упаковку во избежание загрязнения окружающей среды. Утилизировать средство и его упаковку как опасные вещества. Избегайте попадания средства в окружающую среду. Запросите специальные инструкции по безопасности. Использовать спецодежду и защитные перчатки. В случае попадания в организм не вызывать рвоту: немедленно обратиться к врачу и предъявить ему этикетку от средства.- Перед использованием обязательно испытайте средство на небольшом участке материала.

	Упаковка				ПРОМЫШЛЕННЫЕ ЁМКОСТИ (МЕТАЛЛИЧЕСКИЙ БИДОН)			
	1 л		5 л		25 л	50 л	100 л	200 л
Реф.	20935	6и.	20936	3и.	21939	21940	21941	21942
	8413797209358		8413797209365		8413797219395	8413797219401	8413797219418	8413797219425

ПРИМЕНЯЕТСЯ НА

Терракота, мозаика, керамогранит, облицовочный кирпич, клинкер, бетон, мрамор, терраса, натуральный камень, известняки, сланец.

ТИПОЛОГИЯ ПЯТЕН

Масло, битум, колёсная резина.

СРЕДСТВО ДЛЯ ПРЕДОТВРАЩЕНИЯ ПРИЛИПАНИЯ ЦЕМЕНТА

Средство предназначается для предотвращения налипания шовного раствора на поверхность греса или сходную.

ИСПОЛЬЗОВАНИЕ

Средство образует на поверхности защитную плёнку, тем самым облегчая удаление пятен цемента, и не позволяет загрязнению схватываться с поверхностью. Впоследствии загрязнение и защитная плёнка легко смываются УНИВЕРСАЛЬНЫМ МОЮЩИМ СРЕДСТВОМ.



СПОСОБ ПРИМЕНЕНИЯ



ПОДГОТОВКА И ДОЗИРОВКА

Наносить средство в неразведённом виде на поверхность.



ПРИМЕНЕНИЕ

Перед заполнением швов раствором нанести слой средства на поверхность. Не допускать попадания средства между швами. Оставить на 30 минут, а затем приступить к заполнению швов раствором.



ЗАВЕРШЕНИЕ

Средство не смывается водой. После высыхания шовного раствора удалить УНИВЕРСАЛЬНЫМ МОЮЩИМ СРЕДСТВОМ и мочалкой RUBINET® смешанного типа. Затем поверхность промыть водой.

ТЕХНИЧЕСКИЕ ХАРАКТЕРИСТИКИ



ХАРАКТЕРИСТИКИ И ПРОИЗВОДИТЕЛЬНОСТЬ

- Белёсая эмульсия с характерным запахом.
- Смесь воды, полимеров и поверхностно-активных веществ.

Ph: раствор 16% Ph 9,5

Плотность: 1,03кг/л

Производительность: 6-10м²/1л



МЕРЫ ПРЕДОСТОРОЖНОСТИ

Не употреблять внутрь.
Хранить в недоступном для детей месте.

Перед использованием обязательно испытайте средство на небольшом участке материала.

	Упаковка				Промышленная упаковка (полиэтиленовый бидон)			
	1 л	6л	5 л	3л	25 л	50 л	100 л	200 л
Реф.	20930	6л	20931	3л	21943	21944	-	21946
	8413797209303		8413797209310		8413797219432	8413797219449	-	8413797219463

ПРИМЕНЯЕТСЯ НА

Терракота, мозаика, керамогранит, облицовочный кирпич, клинкер, известняки, сланец.

ТИПОЛОГИЯ ПЯТЕН

Защита от раствора.

СРЕДСТВО ДЛЯ ПРИДАНИЯ ВОДОНЕПРОНИЦАЕМОСТИ ВНЕШНЕЙ ОБЛИЦОВКЕ



Средство для водонепроницаемости любых пористых облицовочных материалов: бетон, кирпич, камень, плитка и тд. Предотвращает проникновение загрязнения в поры материала, облегчая последующий уход за ним.

ИСПОЛЬЗОВАНИЕ

Уход за обработанной данным средством поверхностью можно осуществлять обычным моющим средством и просто водой под напором. Средство образует водонепроницаемый, эластичный защитный слой, препятствующий проникновению загрязнения и влаги извне. Защитный слой устойчив к воздействию солнца, атмосферных явлений и износу. Не изменяет внешний вид материала. При нанесении средства на свежий бетон способствует его схватыванию.

СПОСОБ ПРИМЕНЕНИЯ

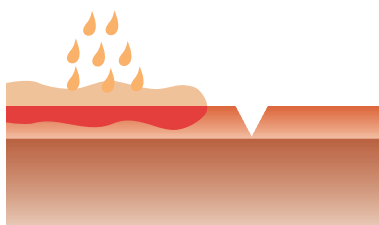

ПОДГОТОВКА И ДОЗИРОВКА

Наносить средство в неразведённом виде тонким слоем на сухую, чистую поверхность. Оставить на 4-5 часов до нанесения 2 слоя.

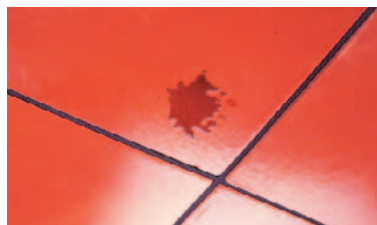

ПРИМЕНЕНИЕ

В зависимости от типа поверхности использовать мягкие кисти, мочалку или губку RUBINET®.

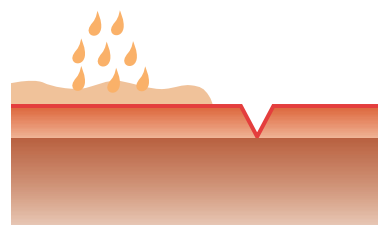

ЗАВЕРШЕНИЕ

Средство не смывается водой. Возможно, потребуются нанесение нескольких равномерных слоёв, в зависимости от пористости обрабатываемого материала.

ТЕХНИЧЕСКИЕ ХАРАКТЕРИСТИКИ



ХАРАКТЕРИСТИКИ И ПРОИЗВОДИТЕЛЬНОСТЬ

- Прозрачная жидкость.
- Смесь ароматизированных полимеров и полимерного акрила.

Плотность: 0.87 кг/л.

Производительность:

Неразбавленное: 8-12м²/1л



МЕРЫ ПРЕДОСТОРОЖНОСТИ

Не употреблять внутрь.
UN "1123"
Хранить в недоступном для детей месте.
Огнеопасная жидкость.
При длительном контакте с кожей, возможно, её высыхание и появление трещин.
При вдыхании, возможно появление сонливости и головокружений.
Не вдыхать газы/пары.

Избегайте контакта с глазами и кожей.
В случае попадания в организм немедленно обратитесь к врачу и предъявить ему этикетку или упаковку от средства.
Перед использованием обязательно испытайте средство на небольшом участке материала.

	Упаковка				ПРОМЫШЛЕННЫЕ ЕМКОСТИ (МЕТАЛЛИЧЕСКИЙ БИДОН)			
	1 л	6л	5 л	3л	25 л	50 л	100 л	200 л
Реф.	20940	6л	20941	3л	21985	21986	21987	20998
Barcode	8413797209402		8413797209419		8413797219852	8413797219869	8413797219876	8413797209983

ПРИМЕНЯЕТСЯ НА

Терракота, мозаика, облицовочный кирпич, клинкер, бетон, натуральный и искусственный камень, известняки.

ТИПОЛОГИЯ ПЯТЕН

Водонепроницаемость.

СРЕДСТВО ДЛЯ ПРИДАНИЯ ВОДОНЕПРОНИЦАЕМОСТИ ВНУТРЕННЕЙ ОБЛИЦОВКЕ

Средство для водонепроницаемости без силикона обеспечивает защиту поверхностей пола из терракоты, греса и камня от пятен (масло, вода, жиры, вина и т.д.)

ИСПОЛЬЗОВАНИЕ

Средство препятствует проникновению загрязнения и влаги в поры материала, облегчая последующий уход за ним. Особенно рекомендуется для ухода за полами на кухне, ванных комнатах и туалетах, ресторанах. Также возможно использование средства для обработки глиняных полов внутри помещений. Не наносить средство на керамогранит или на другие стекломалированные материалы.



СПОСОБ ПРИМЕНЕНИЯ

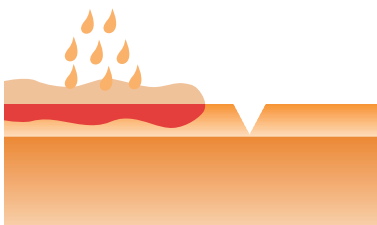

ПОДГОТОВКА И ДОЗИРОВКА

Наносить средство в неразведённом виде на сухую, чистую поверхность.



ПРИМЕНЕНИЕ

Не наливать напрямую из упаковки. Используйте небольшую ёмкость и мягкую мочалку или губку RUBINET®.

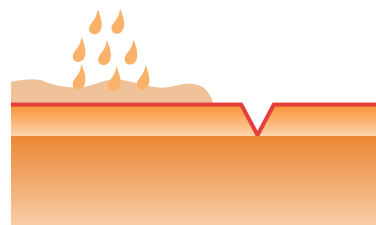

ЗАВЕРШЕНИЕ

Средство не смывается водой. Не наносить повторно и не наступать на поверхность в течение 4 часов.

ТЕХНИЧЕСКИЕ ХАРАКТЕРИСТИКИ



ХАРАКТЕРИСТИКИ И ПРОИЗВОДИТЕЛЬНОСТЬ

- Лёгкая непрозрачная жидкость белого цвета.
- Смесь ароматизированных полимеров и полимерного акрила.

Ph: 8.0-9.0 | Плотность: 1,014кг/1л
Производительность: 8-12м²/1л



МЕРЫ ПРЕДОСТОРОЖНОСТИ

Не употреблять внутрь.
Хранить в недоступном для детей месте.

Перед использованием обязательно испытайте средство на небольшом участке материала.

	Упаковка				Промышленная упаковка (полиэтиленовый бидон)			
	1 л	6л	5 л	3л	25 л	50 л	100 л	200 л
Реф.	20945	6л	20946	3л	21949	21950	-	21952
Barcode	8413797209457		8413797209464		8413797219494	8413797219500	-	8413797219524

ПРИМЕНЯЕТСЯ НА

Терракота, мозаика, сланец, натуральный и искусственный камень, известняки.

ТИПОЛОГИЯ ПЯТЕН

Водонепроницаемость.

ВОСК ДЛЯ НЕПОРИСТЫХ ПОВЕРХНОСТЕЙ



Полировочное средство, придающее блеск поверхности.
Износостойчивое, сохраняет свои качества длительное время.

ИСПОЛЬЗОВАНИЕ

Средство специально разработано для идеального вождения непористой керамической плитки. Его состав на восковой основе с примесью полимеров и смол гарантирует устойчивость к воде и мощным средствам.

СПОСОБ ПРИМЕНЕНИЯ

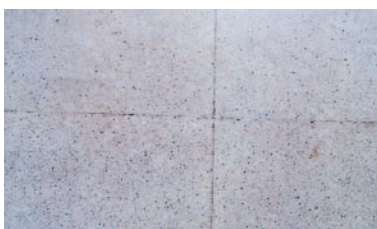

ПОДГОТОВКА И ДОЗИРОВКА

Первое нанесение средства осуществляется в неразведённом виде. В последующем, средство наносится в разбавленном виде – в ведро с водой (6-8л) добавляется 4-5 колпачков средства.



ПРИМЕНЕНИЕ

Первый раз средство наносится на идеально чистую поверхность. Для равномерного нанесения используйте мягкую ткань или губку RUBINET®. В последующем, средство наносится в разбавленном виде шваброй или устройством Rubilim на низкой скорости.



ЗАВЕРШЕНИЕ

После первого нанесения средство должно высохнуть в течение 2 часов. Если необходимо, можно нанести второй слой. Не смывается водой. После нанесения средство должно высохнуть.

ТЕХНИЧЕСКИЕ ХАРАКТЕРИСТИКИ



ХАРАКТЕРИСТИКИ И ПРОИЗВОДИТЕЛЬНОСТЬ

- Акриловая эмульсия бежевого цвета на восковой основе и водой с поверхностно-активными веществами.
- Смесь ароматизированных полимеров и полимерного акрила.

Ph: 8,0-9,0 | Плотность: 1,014кг/1л

Производительность:

Неразбавленное: 10-18м²/1л

Разбавленное водой:

4-5 колпачков в 6-8л воды:

50-100м²/1л.



МЕРЫ ПРЕДОСТОРОЖНОСТИ

Не употреблять внутрь.
Хранить в недоступном для детей месте.

Перед использованием обязательно испытайте средство на небольшом участке материала.

	Упаковка				Промышленная упаковка (полиэтиленовый бидон)			
	1 л		5 л		25 л	50 л	100 л	200 л
Реф.	20985	6и.	20986	3и.	21953	21954	-	21956
	8413797209853		8413797209860		8413797219531	8413797219548	-	8413797219562

ПРИМЕНЯЕТСЯ НА	ТИПОЛОГИЯ ПЯТЕН
Сланец, мрамор, гранит и террацо	Вождение

ВОСК ДЛЯ ПОРИСТЫХ ПОВЕРХНОСТЕЙ ПЕРВОЕ ПРИМЕНЕНИЕ

Полировочное средство, придающее блеск поверхности.
Износостойчивое, сохраняет свои качества длительное время.
Обладает защитными свойствами половых поверхностей.
Предотвращает проникновение загрязнения в материал. Облегчает чистку и полировку.

ИСПОЛЬЗОВАНИЕ

Средство на восковой основе с примесью смол и натуральных масел. Глубоко проникает в поры полового покрытия из терракоты, рустика и пористого греса. Подчёркивает и оживляет натуральный цвет, придаёт блеск.



СПОСОБ ПРИМЕНЕНИЯ



ПОДГОТОВКА И ДОЗИРОВКА

Средство наносится в неразведённом виде идеально чистую, сухую поверхность.



ПРИМЕНЕНИЕ

Средство наносится в ручную мягкой хлопковой тканью круговыми движениями. Устройством RUBILIM: мягкой насадкой (арт.60958 для модели 40 NS/NDS и арт.60978 для модели 50 NS/NDS).



ЗАВЕРШЕНИЕ

Вручную: Оставить средство до высыхания в течение 2 часов и затем отполировать мягкой тканью. Устройством Rubilim: дать высохнуть в течение 1 часа и затем отполировать щёткой из натурального волокна (арт.60959 для модели 40 NS/NDS и арт.60979 для модели 50 NS/NDS). Через 8 часов можно нанести второй слой. Для ухода можно использовать только ВОСК ДЛЯ ПОРИСТЫХ ПОВЕРХНОСТЕЙ УХОД, разбавленное водой.

ТЕХНИЧЕСКИЕ ХАРАКТЕРИСТИКИ



ХАРАКТЕРИСТИКИ И ПРОИЗВОДИТЕЛЬНОСТЬ

- Восковая паста на растворимой основе. Состоит из смеси восков, парафина и ароматизированного растворителя.
- Содержит тяжёлый гидродесульфурат (нефть).

Производительность: 6-10м²/1л



МЕРЫ ПРЕДОСТОРОЖНОСТИ

Содержит ароматизированную нефть. UN "3295" Не употреблять внутрь. Хранить в недоступном для детей месте. Огнеопасная жидкость. Ядовито для водной среды. При заражении возможны длительные негативные последствия. Вредно. При попадании в организм возможны повреждения лёгких. При длительном контакте с кожей возможно её высыхание и появление трещин. При вдыхании, возможно появление сонливости и головокружений. Не вдыхать газы/пары. Избегайте контакта с кожей. При возгорании тушить только песком, землёй,

химикатами или пеной. Никогда не использовать для тушения воду. Используйте соответствующую упаковку во избежание загрязнения окружающей среды. Утилизировать средство и его упаковку как опасные вещества. В случае попадания в организм не вызывать рвоту: немедленно обратиться к врачу и предъявить ему этикетку от средства. Перед использованием обязательно испытайте средство на небольшом участке материала.

	Упаковка				ПРОМЫШЛЕННЫЕ ЁМКОСТИ (МЕТАЛЛИЧЕСКИЙ БИДОН)			
	1 л	6л.	5 л	3л.	20 л	50 л	100 л	200 л
Реф.	20980	6л.	20981	3л.	21957	21958	-	-
Barcode	8413797209808		8413797209815		8413797219579	8413797219586	-	-

ПРИМЕНЯЕТСЯ НА	ТИПОЛОГИЯ ПЯТЕН
Терракота, мозаика, облицовочный кирпич, клинкер, бетон.	Вошение

ВОСК ДЛЯ ПОРИСТЫХ ПОВЕРХНОСТЕЙ УХОД



Восковая эмульсия, устойчивая к влиянию воды и моющих средств. Для придания блеска и уходу за поверхностями из греса, терракоты, которые были обработаны ВОСКОМ ДЛЯ ПОРИСТЫХ ПОВЕРХНОСТЕЙ ПЕРВОГО ПРИМЕНЕНИЯ.

ИСПОЛЬЗОВАНИЕ

Средство по уходу за вощёными ВОСКОМ ДЛЯ ПОРИСТЫХ ПОВЕРХНОСТЕЙ ПЕРВОГО ПРИМЕНЕНИЯ поверхностями. Его состав на восковой основе с примесью полимеров и смол гарантирует устойчивость к воде и моющим средствам.

СПОСОБ ПРИМЕНЕНИЯ



ПОДГОТОВКА И ДОЗИРОВКА

Средство наносится в разведённом виде: 3-4 колпачка на ведро воды.



ПРИМЕНЕНИЕ

Средство наносится при помощи швабры.



ЗАВЕРШЕНИЕ

Оставить средство до высыхания.

ТЕХНИЧЕСКИЕ ХАРАКТЕРИСТИКИ



ХАРАКТЕРИСТИКИ И ПРОИЗВОДИТЕЛЬНОСТЬ

- Восковая эмульсия из смеси восков и поверхностно-активных веществ с водой. Не смывается водой.

Ph: 8.0-9.0 | Плотность: 1,00кг/1л

Производительность:

Разбавленное водой: 40-60м²/1л



МЕРЫ ПРЕДОСТОРОЖНОСТИ

Не употреблять внутрь.
Хранить в недоступном для детей месте.
Перед использованием обязательно

испробуйте средство на небольшом участке материала.

	Упаковка				Промышленная упаковка (полиэтиленовый бидон)			
	1 л	6л	5 л	6л	25 л	50 л	100 л	200 л
Реф.	20982	6л.	-	-	21961	21962	-	21964
Barcode	8413797209822		-		8413797219616	8413797219623	-	8413797219647

ПРИМЕНЯЕТСЯ НА

Терракота, мозаика, облицовочный кирпич, клинкер, бетон.

ТИПОЛОГИЯ ПЯТЕН

Вощение.

СРЕДСТВО ДЛЯ ЗАЩИТЫ ОТ ПЯТЕН ДЛЯ МРАМОРА, ГРАНИТА И ТЕРРАЦО

Средство предназначено для защиты поверхностей из мрамора, гранита и террацо от любого вида пятен. Бесцветное, лёгкое в нанесении средство не изменяет первоначальный вид материала. Хороший уровень защиты материала, высокая износостойчивость.

ИСПОЛЬЗОВАНИЕ

Средство разработано для защиты материалов от воды, пыли и грязи. Средство образует на поверхности защитную водонепроницаемую плёнку, защищающую материал от проникновения извне влаги и загрязнения. Впоследствии загрязнение легко смывается обычным мощным средством или просто напором воды.



СПОСОБ ПРИМЕНЕНИЯ

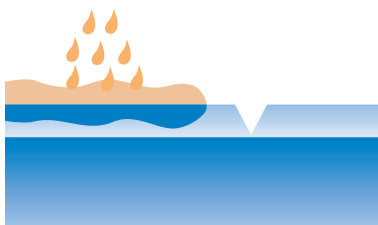

ПОДГОТОВКА И ДОЗИРОВКА

Средство наносится в неразведённом виде на сухую, чистую поверхность.

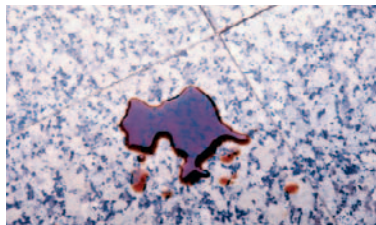

ПРИМЕНЕНИЕ

Средство наносится на поверхность при помощи хорошо смоченной кисти.

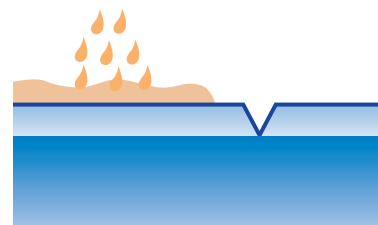

ЗАВЕРШЕНИЕ

Оставить средство до высыхания в течение 2 часов, затем натереть тканью. По желанию, можно нанести второй слой после высыхания первого, затем также протереть тканью.

ТЕХНИЧЕСКИЕ ХАРАКТЕРИСТИКИ



ХАРАКТЕРИСТИКИ И ПРОИЗВОДИТЕЛЬНОСТЬ

- Лёгкая, прозрачная жидкость бледно жёлтого цвета.
- Смесь синтетических смол и ароматизированного растворителя.

Плотность: 0,87кг/1л
Производительность:
неразбавленное водой:
10-12м²/1л



МЕРЫ ПРЕДОСТОРОЖНОСТИ

Содержит вайтспирит. UN "3295"
Не употреблять внутрь. Хранить в недоступном для детей месте. Огнеопасная жидкость. Вредно. При попадании в организм возможны повреждения лёгких. При длительном контакте с кожей возможно её высыхание и появление трещин. При вдыхании, возможно появление сонливости и головокружений.
Не вдыхать газы/пары.

Избегайте контакта с кожей.
При возгорании тушить только песком, землёй, химикатами или пеной. Никогда не использовать для тушения воду.
В случае попадания в организм не вызывать рвоту: немедленно обратиться к врачу и предъявить ему этикетку от средства.
Перед использованием обязательно испытайте средство на небольшом участке материала.

Реф.	Упаковка				ПРОМЫШЛЕННЫЕ ЕМКОСТИ (МЕТАЛЛИЧЕСКИЙ БИДОН)			
	1 л	6л.	5 л		25 л	50 л	100 л	200 л
	20964	6л.	-		21965	21966	21967	21968
	8413797209648		-		8413797219654	8413797219661	8413797219678	8413797219685

ПРИМЕНЯЕТСЯ НА

Мрамор, гранит, террацо, натуральный камень.

ТИПОЛОГИЯ ПЯТЕН

Водонепроницаемость.

СРЕДСТВО ДЛЯ ПОЛИРОВКИ МРАМОРА, ГРАНИТА И ТЕРРАЦО



Средство предназначено для полировки поверхностей из мрамора, гранита и террацо. Не изменяет первоначальный вид материала.

Особенно рекомендуется для полированных поверхностей, восстанавливает первоначальный блеск полового покрытия из натурального камня, подчеркивает по мере старения и истирания.

Эффективно оттеняет красоту мрамора, гранита и террацо.

ИСПОЛЬЗОВАНИЕ

Восковая эмульсия, защищающая и придающая блеск поверхности пола из мрамора, агломерированного мрамора, гранита и террацо. Средство образует на поверхности восковую плёнку, которая гарантирует отличный блеск. После обработки средством поверхности можно мыть, тем самым обновляя блеск материала. Лёгкое в применении.

СПОСОБ ПРИМЕНЕНИЯ



ПОДГОТОВКА И ДОЗИРОВКА

Тщательно вымыть поверхность пола перед обработкой и дать ей полностью высохнуть. Средство наносится в разведённом виде: 3-4 олпачка на ведро воды (6-8л.)



ПРИМЕНЕНИЕ

Средство наносится на поверхность при помощи швабры.



ЗАВЕРШЕНИЕ

Оставить средство до высыхания в течение 4 часов, затем для увеличения блеска натереть обработанную поверхность тканью или при помощи полировальной машины на малых оборотах.

ТЕХНИЧЕСКИЕ ХАРАКТЕРИСТИКИ



ХАРАКТЕРИСТИКИ И ПРОИЗВОДИТЕЛЬНОСТЬ

- Белая непрозрачная жидкость. Восковая эмульсия с поверхностно-активными веществами и водой.

Ph: 5-6.5 | **Плотность:** 0,973кг/1л
Производительность:
разбавленное водой: 50-100м²/1л



МЕРЫ ПРЕДОСТОРОЖНОСТИ

Не употреблять внутрь.
Хранить в недоступном для детей месте.
Перед использованием обязательно

испробуйте средство на небольшом участке материала.

	Упаковка				Промышленная упаковка (полиэтиленовый бидон)			
	1 л	6л.	5 л	3л.	25 л	50 л	100 л	200 л
Реф.	20961	6л.	20962	3л.	21969	21970	-	21972
Barcode	8413797209617		8413797209624		8413797219692	8413797219708	-	8413797219722

ПРИМЕНЯЕТСЯ НА	ТИПОЛОГИЯ ПЯТЕН
Мрамор, гранит, террацо.	Вошение.

ОТБЕЛИВАТЕЛЬ ШВОВ

Средство предназначено для эффективного и быстрого отбеливания швов между настенной и напольной керамической плиткой в ванных комнатах и кухне.

ИСПОЛЬЗОВАНИЕ

Лёгкое в применении. Плесени отбеливает швы и позволяет избежать почернения от мха. Восстанавливает выцветшие швы.



СПОСОБ ПРИМЕНЕНИЯ



ПОДГОТОВКА И ДОЗИРОВКА

Встряхнуть перед применением. Средство наносится в неразведённом виде на чистую, сухую поверхность.



ПРИМЕНЕНИЕ

Прижмите флакон ко шву надавливая на губку, что позволит контролировать выход средства. Нанесите по всей длине.



ЗАВЕРШЕНИЕ

Оставить средство до высыхания в течение 30 минут, затем влажной тканью круговыми движениями удалите его остатки с поверхности.

ТЕХНИЧЕСКИЕ ХАРАКТЕРИСТИКИ



ХАРАКТЕРИСТИКИ И ПРОИЗВОДИТЕЛЬНОСТЬ

- Белая, непрозрачная, вязкая жидкость.
- Смесь смол, минералов, поверхностно-активных веществ и воды

pH: 7.0 | **Плотность:** 1,08кг/1л

Производительность:
400-600 погонных метров



МЕРЫ ПРЕДОСТОРОЖНОСТИ

Не употреблять внутрь.
Хранить в недоступном для детей месте.
Перед использованием обязательно

испробуйте средство на небольшом участке материала.

	Упаковка				Индустриальная упаковка (полиэтиленовый бидон)			
	250 ML	15л	5 л		25 л	50 л	100 л	200 л
Реф.	20966	15л	-		21973	21974	-	21976
	8413797209662		-		8413797219739	8413797219746	-	8413797219760

ПРИМЕНЯЕТСЯ НА

Эмалированной керамике с белыми швами.

ТИПОЛОГИЯ ПЯТЕН

Почерневшие швы.



Средство предназначено для кристаллизации мрамора, гранита, террасо и гидравлической мозаики. Также служит для ухода ранее кристаллизованных поверхностей.

ИСПОЛЬЗОВАНИЕ

Придаёт полам интенсивный блеск, скрывает следов от обуви. Может быть использовано для полировки или кристаллизации любого типа натурального камня. Нанесение средства должно осуществляться чистящей машиной с вращательным круговым механизмом. Это обеспечит необходимую температуру для запуска химической реакции между средством и обрабатываемой поверхностью.

СПОСОБ ПРИМЕНЕНИЯ



ПОДГОТОВКА И ДОЗИРОВКА

Средство наносится в неразведённом виде.



ПРИМЕНЕНИЕ

Вылить 4-5 колпачков средства на поверхность. Установить машину с диском из тонкого стального волокна таким образом, чтобы распределить средство по поверхности на 1 или 2м². Обрабатывать до достижения желаемого блеска.



ЗАВЕРШЕНИЕ

Нет необходимости в специальных действиях.

ТЕХНИЧЕСКИЕ ХАРАКТЕРИСТИКИ



ХАРАКТЕРИСТИКИ И ПРОИЗВОДИТЕЛЬНОСТЬ

- Бежевая, непрозрачная, лёгкая жидкость. Смесь минералов, флориликата и воды

Ph: 2.0 | Плотность: 1,08кг/л
Производительность: 33-100 м²/л.



МЕРЫ ПРЕДОСТОРОЖНОСТИ

Содержит флорсиликат магния. UN 3287.
Не употреблять внутрь.
Хранить в недоступном для детей месте.
Ядовито при попадании в организм.
Хранить вдали от пищевых продуктов, напитков и кормов для животных.
Избегать попадания в глаза и на кожу.

В случае недомогания немедленно обратитесь к врачу (по возможности покажите этикетку от средства).
Перед использованием обязательно испытайте средство на небольшом участке материала.

	Упаковка				Промышленная упаковка (полиэтиленовый бидон)			
	1 л	6л	5 л	6л	25 л	50 л	100 л	200 л
Реф.	20987	6л.	-	-	21977	21978	-	21980
Barcode	8413797209877		-	-	8413797219777	8413797219784	-	8413797219807

ПРИМЕНЯЕТСЯ НА	ТИПОЛОГИЯ ПЯТЕН
Мрамор, гранит, террасо.	Кристаллизация.

НАБОР ДЛЯ УДАЛЕНИЯ И ЗАЩИТЫ ОТ СОЛИ

В набор входит **ОЧИЩАЮЩЕЕ** и **ЗАЩИЩАЮЩЕЕ** Средство, что позволяет эффективно очищать и защищать полы и стены из терракоты, облицовочного кирпича, бетона и т.д. от появления белых солей. Средства рекомендуются для обработки пористых поверхностей на которых может выступать соль.

ИСПОЛЬЗОВАНИЕ

ОЧИЩАЮЩИМ средством удаляются белые солевые пятна. Эффективно для пористых неблестящих поверхностей. Последующее применение **ЗАЩИТНОГО СРЕДСТВА** предотвращает новые проступления солей. Для всех пористых поверхностей.



*Внимание: вновь облицованные поверхности должны подвергнуться многократной очистке по мере появления солей. Процесс может занять несколько месяцев, в зависимости от характеристик материала. Не следует применять **ЗАЩИТНОЕ** средство до полной уверенности, что поверхность для обработки полностью свободна от влаги и солей после строительного процесса.

СПОСОБ ПРИМЕНЕНИЯ

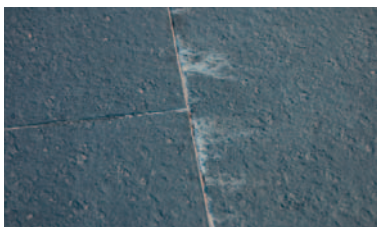

ПОДГОТОВКА И ДОЗИРОВКА

Очищающее Средство может наноситься в неразведённом или разведённом водой виде. Пропорция раствора 1:1, в зависимости от концентрации солей.



ПРИМЕНЕНИЕ

Поверхность под обработку должна быть сухой. Обильно нанести **ОЧИЩАЮЩЕЕ** средство на солевые пятна. Оставить на поверхности на 5-10 минут, в зависимости от загрязнения. Стереть абразивной мочалкой RUBINET. Смыть большим количеством воды, продолжая тереть поверхность мочалкой. В случае, если загрязнение не удалилось полностью, повторить операцию.



ЗАВЕРШЕНИЕ

Для нанесения **ЗАЩИТНОГО** средства поверхность должна быть очищенной и сухой. Перелить **ЗАЩИТНОЕ** средство в чистую металлическую ёмкость. Обмокнуть валик в средстве. Тщательно нанести валиком средство на поверхность. Не наступать на поверхность минимум в течение 5 часов. Убедитесь, что все прилегающее поверхности также тщательно обработаны средством (оконные рамы, цоколи и т.д.).

ТЕХНИЧЕСКИЕ ХАРАКТЕРИСТИКИ



ХАРАКТЕРИСТИКИ И ПРОИЗВОДИТЕЛЬНОСТЬ

- **ОЧИЩАЮЩЕЕ** средство - жидкость бледно розового цвета. Смесь неорганической разбавленной кислоты и поверхностно-активных веществ
- **ЗАЩИТНОЕ** средство - бесцветная, прозрачная жидкость. Углеродород длинной цепочки.

Ph: 0-1

Плотность: 0,73кг/1л

Производительность: 4-8м²/1л

Плотность: 1,44кг/1л

Производительность: 4-8м²/1л



МЕРЫ ПРЕДОСТОРОЖНОСТИ

ОЧИЩАЮЩЕЕ СРЕДСТВО:

Кислотосодержащее средство. Не употреблять внутрь. Хранить в недоступном для детей месте. Не использовать на материалах неустойчивых к кислотам. Может обесцвечивать швы тёмного цвета. Избегать контакта с металлическими поверхностями (алюминий, сталь, нержавеющая сталь, железо). Перед использованием обязательно испытайте средство на небольшом участке материала.

ЗАЩИТНОЕ СРЕДСТВО: Не употреблять внутрь. Хранить в недоступном для детей месте.

Огнеопасная жидкость. Вредно при попадании в организм. При длительном контакте с кожей возможно её высыхание и появление трещин. Раздражает глаза, кожу и дыхательные пути. Держать вдали от источников огня. В случае попадания в глаза, промойте их большим количеством воды и обратитесь к врачу. В случае попадания в организм не вызывать рвоту: немедленно обратиться к врачу и предъявить ему этикетку от средства. Перед использованием обязательно испытайте средство на небольшом участке материала.

	Упаковка				Промышленная упаковка (полиэтиленовые бидоны)			
	1 л	5 л	25 л	50 л	100 л	200 л		
Реф.	20970	-	-	-	-	-		
Barcode	8413797209709	-	-	-	-	-		

ПРИМЕНЯЕТСЯ НА	ТИПОЛОГИЯ ПЯТЕН
Терракота, облицовочный кирпич, клинкер, бетон и сланец.	Солевые пятна.



Средство предназначено для подчёркивания и усиления натуральных тонов пористых поверхностей без образования блестящего слоя. Состав средства гарантирует износоустойчивую защиту. Рекомендуется для использования внутри помещений.

ИСПОЛЬЗОВАНИЕ

Особенно эффективно для натуральных материалов, клинкера и греса рустик. Защищает поверхность от загрязнений и жидкостей. Облегчает уход за обработанной поверхностью, который возможно осуществлять обычным моющим средством или просто водой под давлением.

СПОСОБ ПРИМЕНЕНИЯ

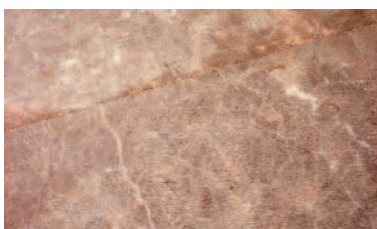

ПОДГОТОВКА И ДОЗИРОВКА

Средство наносится в неразведённом виде на чистую, сухую поверхность.



ПРИМЕНЕНИЕ

Средство наносится на поверхность немного смоченной в нём кистью или отжатой губкой.



ЗАВЕРШЕНИЕ

Если поверхность очень пористая, нанести ещё один слой средства. Повторять обработку 1 раз в год.

ТЕХНИЧЕСКИЕ ХАРАКТЕРИСТИКИ



ХАРАКТЕРИСТИКИ И ПРОИЗВОДИТЕЛЬНОСТЬ

- Бесцветная, прозрачная жидкость.
- Смесь смол и ароматизированных углеводородов. Не смывается водой.

Плотность: 0,90кг/л

Производительность:

Неразбавленное: 5-10м²/л.



МЕРЫ ПРЕДОСТОРОЖНОСТИ

Содержит ароматизированную нефту. UN "3295". Не употреблять внутрь. Хранить в недоступном для детей месте. Огнеопасная жидкость. Раздражает дыхательные пути. Риск сильного поражения глаз. Ядовито для водной среды. При заражении возможно длительные негативные последствия. Вредно. При попадании в организм возможны повреждения лёгких. При длительном контакте с кожей возможно её высыхание и появление трещин. При вдыхании, возможно появление сонливости и головокружений. Не вдыхать газы/пары. Избегайте контакта с кожей. При возгорании

тушить только песком, землёй, химикатами или пеной. Никогда не использовать для тушения воду. Используйте соответствующую упаковку во избежание загрязнения окружающей среды. Утилизировать средство и его упаковку как опасные вещества. Избегать попадания в окружающую среду. Запросите специальную инструкцию. В случае попадания в организм не вызывать рвоту; немедленно обратиться к врачу и предъявить ему этикетку от средства или упаковку. Перед использованием обязательно испытайте средство на небольшом участке материала.

	Упаковка				ПРОМЫШЛЕННЫЕ ЕМКОСТИ (МЕТАЛЛИЧЕСКИЙ БИДОН)			
	1 л		5 л		25 л	50 л	100 л	200 л
Реф.	21900	6u.	21901	3u.	21989	21990	21991	21992
	8413797219005		8413797219012		8413797219890	8413797219906	8413797219913	8413797219920

ПРИМЕНЯЕТСЯ НА

Терракота, мозаика, облицовочный кирпич, бетон, мрамор, гранит, террацо, сланец, натуральный камень и известняки.

ТИПОЛОГИЯ ПЯТЕН

Мокрый эффект.

СРЕДСТВО ОТ ГРИБКА И ПЛЕСЕНИ

Биоактивное, бактерицидное чистящее средство. Предотвращает появление грибка и плесени. Можно использовать в качестве дезинфицирующего средства для туалетов, раздевалок, бассейнов.

ИСПОЛЬЗОВАНИЕ

Эффективно удаляет мох, водоросли и лишайники со строительных материалов – натуральный и искусственный камень, облицовочный кирпич и терракота. Удаляет зелень из бассейнов и прудов.



СПОСОБ ПРИМЕНЕНИЯ

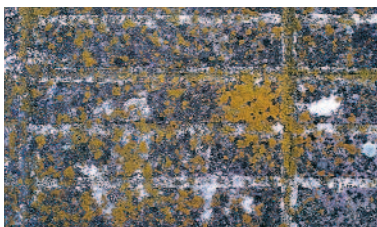

ПОДГОТОВКА И ДОЗИРОВКА

Развести средство от 5 до 10 частей средства в воде (от 2 до 4 колпачков на 1 литр воды). Для обработки пятен использовать неразбавленным.



ПРИМЕНЕНИЕ

Средство наносится на поверхность отжатой губкой RUBINET®, кистью или из пульверизатора. Оставить на 24 часа.



ЗАВЕРШЕНИЕ

Смыть и удалить остатки щёткой. В случае большого количества загрязнения, до смывания средства, рекомендуется обработать поверхность абразивной мочалкой RUBINET®. При необходимости повторить операцию.

ТЕХНИЧЕСКИЕ ХАРАКТЕРИСТИКИ



ХАРАКТЕРИСТИКИ И ПРОИЗВОДИТЕЛЬНОСТЬ

- Бесцветная, прозрачная жидкость.
- Смесь катионных поверхностно-активных веществ, спирта и воды.

Ph: 7,5-8,0 | **Плотность:** 1,00 кг/л.

Производительность:

Неразбавленное: 2м²/1л.



МЕРЫ ПРЕДОСТОРОЖНОСТИ

Не употреблять внутрь. Хранить в недоступном для детей месте. Раздражает глаза и кожу. Риск сильного поражения глаз. Хранить плотно закрытым. При попадании в глаза, немедленно промыть большим количеством воды и обратиться к врачу.

Использовать перчатки и защиту для глаз/лица. В случае попадания в организм немедленно обратиться к врачу и предъявить ему этикетку от средства или упаковку. Перед использованием обязательно испытайте средство на небольшом участке материала.

Обработка пятен: Производительность: 2м²/1л. **Обработка стен:** Разбавить 1:500 эквивалентно одна ложка на ведро воды 8-10л. **Для стерилизации помещений:** разбавленное 1000раз (1мл/1л воды) распылить пульверизатором. **Для дезинфекции хирургического материала:** погрузить инструмент на 30мин в раствор 2мл/1л воды. **Для чистки бассейнов:** 0,5л на 100м³. **Для поддержания чистоты бассейна:** 0,75л на 100м³ раз в неделю.

	Упаковка				Промышленная упаковка (полиэтиленовый бидон)			
	1 л	6л	5 л		25 л	50 л	100 л	200 л
Реф.	20995	6л	-		21981	21982	-	21984
	8413797209952		-		8413797219814	8413797219821	-	8413797219845

ПРИМЕНЯЕТСЯ НА

Терракота, мозаика, керамогранит, облицовочный кирпич, клинкер, бетон, мрамор, гранит, терраса, сланец, натуральный камень и известняки, сланец.

ТИПОЛОГИЯ ПЯТЕН

Мох.

СРЕДСТВО ЗАЩИТЫ ANTI-GRAFFITI

60



Средство для защиты пористых поверхностей от граффити и краски.

ИСПОЛЬЗОВАНИЕ

Восковая эмульсия высокого качества. Защищает пористые поверхности от пятен краски. После нанесения на поверхности образуется защитная плёнка. Эффективная защита на долгий срок. Не рекомендуется для очень блестящих поверхностей, так как может приглушить блеск. Рекомендуется после удаления краски с поверхности вновь нанести средство.

СПОСОБ ПРИМЕНЕНИЯ



ПОДГОТОВКА И ДОЗИРОВКА

Использовать неразбавленным. Наносить на сухую чистую поверхность.



ПРИМЕНЕНИЕ

Средство обильно наносится кистью или губкой в два слоя. Не ждать высыхания первого слоя.



ЗАВЕРШЕНИЕ

Для удаления краски использовать горячую воду под давлением. После высыхания поверхности нанести средство. Если нет пятен краски, наносить средство на поверхность раз в год, в зависимости от погодных условий.

ТЕХНИЧЕСКИЕ ХАРАКТЕРИСТИКИ



ХАРАКТЕРИСТИКИ И ПРОИЗВОДИТЕЛЬНОСТЬ

- Белая, непрозрачная жидкость.
- Смесь воска и полимера. Средство биоразложимо.

Ph: 8.0 | **Плотность:** 1.004 кг/л.
Производительность: 30-40м²/1л.



МЕРЫ ПРЕДОСТОРОЖНОСТИ

Не употреблять внутрь.
Хранить в недоступном для детей месте.
Перед использованием обязательно

испробуйте средство на небольшом участке материала.

	Упаковка				Промышленная упаковка (полиэтиленовый бидон)			
	1 л		5 л		25 л	50 л	100 л	200 л
Реф.	21902	6и.	21903	3и.	21993	21994	-	21996
	8413797219029		8413797219036		8413797219937	8413797219944	-	8413797219968

ПРИМЕНЯЕТСЯ НА

Терракота, мозаика, облицовочный кирпич, клинкер, бетон, натуральный камень и известняки.

ТИПОЛОГИЯ ПЯТЕН

Водонепроницаемость, краска, лак, маркер, клей, эпокси.

СРЕДСТВО ДЛЯ СНЯТИЯ ФОРМ С РАСТВОРА И ШТАМПОВАННОГО БЕТОНА

Лёгкое средство для защиты снятия штамповочных форм с бетона и свежего штампованного раствора. Не изменяет технические характеристики материала, не требует удаления.

ИСПОЛЬЗОВАНИЕ

Жидкое средство, что позволяет избежать образования пыли и грязи при проведении данного вида работ (штамповка), как при использовании порошковых средств.



СПОСОБ ПРИМЕНЕНИЯ



ПОДГОТОВКА И ДОЗИРОВКА

Для любого типа половое покрытие из раствора или свежего бетона.



ПРИМЕНЕНИЕ

Нанести средство пульверизатором на поверхность и штамповочную форму.



ЗАВЕРШЕНИЕ

Выполнять штамповку, нанося средство на форму каждые 4-5 оттисков.

ТЕХНИЧЕСКИЕ ХАРАКТЕРИСТИКИ



ХАРАКТЕРИСТИКИ И ПРОИЗВОДИТЕЛЬНОСТЬ

- Дистиллят углеводорода

Плотность: 0.78 кг/л.

Производительность: 30мл/1м2.



МЕРЫ ПРЕДОСТОРОЖНОСТИ

Содержит растворитель на основе нефти. Не употреблять внутрь. Хранить в недоступном для детей месте. Огнеопасная жидкость. Вредно. При попадании в организм возможны повреждения лёгких. При длительном контакте с кожей возможно её высыхание и появление трещин. Не вдыхать пары. Избегайте контакта с кожей. При возгорании тушить только песком, землёй, химикатами

или пеной.

Никогда не использовать для тушения воду. В случае попадания в организм не вызывать рвоту: немедленно обратиться к врачу и предъявить ему этикетку от средства или упаковку. Перед использованием обязательно испытайте средство на небольшом участке материала.

	Упаковка			Промышленная упаковка (полиэтиленовый бидон)				
	1 л	5 л	3л.	25 л	50 л	100 л	200 л	
Реф.	-	83967	3л.	83986	3л.	83987	-	83989
	-	8413797839678		8413797219937	8413797839876	-		8413797839890

ПРИМЕНЯЕТСЯ НА

Раствор или свежий бетон.

ТИПОЛОГИЯ ПЯТЕН

Снятие штамповочных форм.

АБСОРБИРУЮЩИЕ ГРАНУЛЫ

100



Предназначены для абсорбирования разливов любого вида: вода, масла, углеводороды.

ИСПОЛЬЗОВАНИЕ

Лёгкое использование и высокая эффективность. Поставляется в ведре, что облегчает использование и хранение.

СПОСОБ ПРИМЕНЕНИЯ



ПОДГОТОВКА И ДОЗИРОВКА

Для любого типа полового покрытия.



ПРИМЕНЕНИЕ

Рассыпать на поверхность в зависимости от объёма разлива жидкости.



ЗАВЕРШЕНИЕ

Собрать гранулы и сложить в соответствующую ёмкость для последующей переработки.

ТЕХНИЧЕСКИЕ ХАРАКТЕРИСТИКИ



ХАРАКТЕРИСТИКИ И ПРОИЗВОДИТЕЛЬНОСТЬ

- Филосиликатные фиброгранулы.

Плотность: 0.87 кг/л.
Производительность:
120% веса (вода).
70% веса (масло).



МЕРЫ ПРЕДОСТОРОЖНОСТИ

Не употреблять внутрь.
Хранить в недоступном для детей месте.
Перед использованием обязательно

испробуйте средство на небольшом участке материала.

	Упаковка			Промышленная упаковка (полиэтиленовый бидон)				
	1 л	5 л	3л	25 л	50 л	100 л	200 л	
Реф.	-	20922	3л	-	-	-	-	
Barcode	-	8413797209228		-	-	-	-	

ПРИМЕНЯЕТСЯ НА	ТИПОЛОГИЯ ПЯТЕН
Любой тип поверхности.	Любой тип разлива.

НАБОР ПРОДУКТОВ



10 1
Реф. 20989



10 30
Реф. 20939



НАБОР ПРОДУКТОВ RUBINET

РАЗМЕРЫ



Реф

НАБОР СРЕДСТВО ДЛЯ УДАЛЕНИЯ ЦЕМЕНТА + УНИВЕРСАЛЬНЫЙ ОЧИСТИТЕЛЬ

50,5 x 29 x 39,5 cm.
19 x 11 x 15"

1

8413797209891

20989

• Коробка с:

- 6 упаковками средства для удаления цемента - 1л (Реф.20925).
- 6 упаковками универсального очистителя - 1л (Реф.20920).

НАБОР УНИВЕРСАЛЬНЫЙ ОЧИСТИТЕЛЬ + СРЕДСТВО ДЛЯ ПРЕДОТВРАЩЕНИЯ ПРИЛИПАНИЯ ЦЕМЕНТА

50,5 x 29 x 39,5 cm.
19 x 11 x 15"

1

8413797209396

20939

• Коробка с:

- 6 упаковками средства для предотвращения прилипания цемента - 1л (Реф.20930).
- 6 упаковками универсального очистителя - 1л (Реф.20920).

ГЛАДИЛКИ ИЗ ГУБЧАТОЙ РЕЗИНЫ

Реф. 72975



Реф. 72985

Реф. 72976



Реф. 72986

Реф. 72977



Реф. 72987

Реф. 72978



Реф. 72988



Реф. 84903



Реф. 84904



Реф. 84905



Реф. 84906

Гладилки для финальной отделки, эргономичные деревянные или пластиковые рукоятки. Различные виды пены резины позволяют использовать эти гладилки для любых видов финальной отделки и очистки поверхностей.

С МОРЩИНистой ОСНОВОЙ			Реф
ГЛАДИЛКИ ИЗ МЯГКОЙ ГУБЧАТОЙ РЕЗИНЫ- КРУПНОПОРИСТАЯ	6	8413797729757	72975
ГЛАДИЛКИ ИЗ МЯГКОЙ ГУБЧАТОЙ РЕЗИНЫ - СРЕДНЕПОРИСТАЯ	6	8413797729764	72976
ГЛАДИЛКИ ИЗ МЯГКОЙ ГУБЧАТОЙ РЕЗИНЫ- МЕЛКОПОРИСТАЯ	6	8413797729771	72977
ГЛАДИЛКИ ИЗ МЯГКОЙ ГУБЧАТОЙ РЕЗИНЫ- МЕЛКОПОРИСТАЯ	6	8413797729788	72978

С МОРЩИНистой ОСНОВОЙ			Реф
ГЛАДИЛКИ ИЗ МЯГКОЙ ГУБЧАТОЙ РЕЗИНЫ- КРУПНОПОРИСТАЯ	6	8413797729856	72985
ГЛАДИЛКИ ИЗ МЯГКОЙ ГУБЧАТОЙ РЕЗИНЫ - СРЕДНЕПОРИСТАЯ	6	8413797729863	72986
ГЛАДИЛКИ ИЗ МЯГКОЙ ГУБЧАТОЙ РЕЗИНЫ- МЕЛКОПОРИСТАЯ	6	8413797729870	72987
ГЛАДИЛКИ ИЗ МЯГКОЙ ГУБЧАТОЙ РЕЗИНЫ- МЕЛКОПОРИСТАЯ	6	8413797729887	72988

РЕЗИНОВЫЕ ГЛАДИЛКИ ПЕНООБРАЗНЫЕ СО СЪЕМНЫМ БЛОКОМ			Реф
ГУБКА МЯГКАЯ, КРУПНОПОРИСТАЯ СМЕННАЯ	6	8413797859035	84903
ГУБКА МЯГКАЯ, СРЕДНЕПОРИСТАЯ СМЕННАЯ	6	8413797849042	84904
ГУБКА МЯГКАЯ, МЕЛКОПОРИСТАЯ ЗАМЕНЯЕМАЯ	6	8413797849059	84905
ГУБКА ТВЕРДАЯ, МЕЛКОПОРИСТАЯ СМЕННАЯ	6	8413797849066	84906

СМЕННЫЙ ПЕННОРЕЗИНОВЫЙ БЛОК			Реф
СМЕННЫЙ БЛОК ДЛЯ ГУБКИ МЯГКОЙ, КРУПНОПОРИСТОЙ	6	8413797849134	84913
СМЕННЫЙ БЛОК ДЛЯ ГУБКИ МЯГКОЙ, СРЕДНЕПОРИСТОЙ	6	8413797849141	84914
СМЕННЫЙ БЛОК ДЛЯ ГУБКИ МЯГКОЙ, МЕЛКОПОРИСТОЙ	6	8413797849158	84915
СМЕННЫЙ БЛОК ДЛЯ ГУБКИ ТВЕРДОЙ, СРЕДНЕПОРИСТОЙ	6	8413797849165	84916

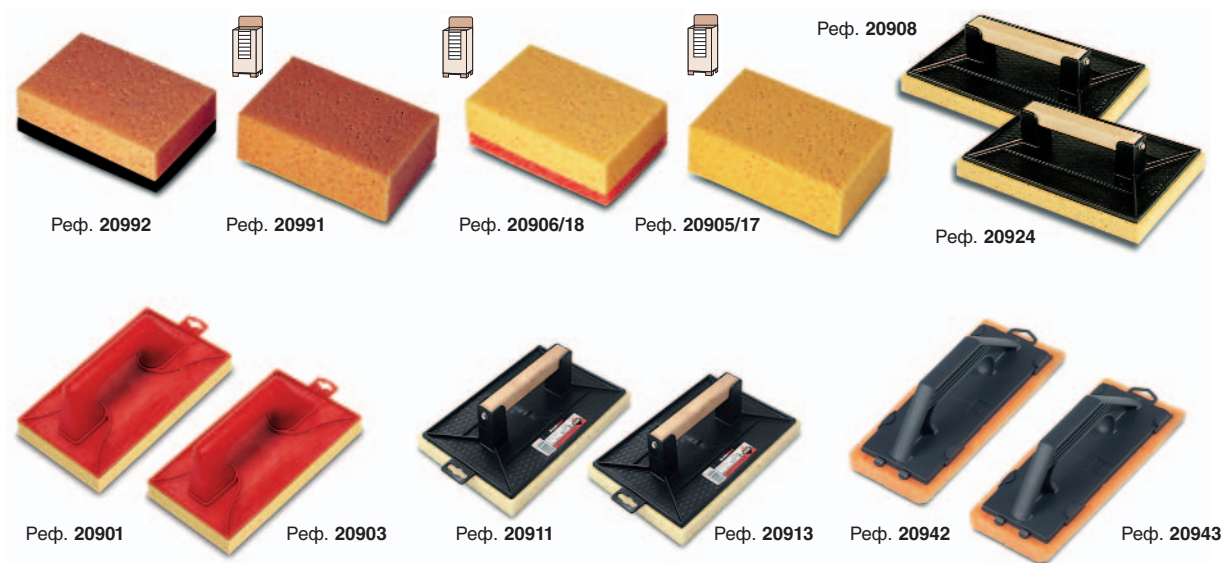

ПРИНАДЛЕЖНОСТИ ДЛЯ УБОРКИ



ПРИНАДЛЕЖНОСТИ ДЛЯ УБОРКИ			Реф
ПОЛИУРЕТАНОВАЯ ГУБКА - Наличие в Pal Box. См. стр. 42	1	8413797209914	20991
СМЕШАННАЯ ПОЛИУРЕТАНОВАЯ ГУБКА ДЛЯ ШВОВ - Из полиуретана продолжительного действия и высокой абсорбции.	1	8413797209921	20992
ГУБКА RUBINET - Наличие в Pal Box. См. стр. 42.	24	8413797209051	20905
ГУБКА МНОГОСЛОЙНАЯ - Наличие в Pal Box. См. стр. 42	24	8413797209068	20906
ГУБКА RUBINET PLUS	24	8413797209174	20917
ГУБКА RUBINET МНОГОСЛОЙНАЯ PLUS - С продольными разрезами для большей эффективности при очистке от грязи (PLUS). - Высокая износостойкость. Максимальная эффективность.	24	8413797209181	20918
ПЛАСТИКОВАЯ ГЛАДИЛКА С ГУБКЕЙ - Без продольных разрезов.	6	8413797209242	20924
ПЛАСТИКОВАЯ ГЛАДИЛКА С ГУБКЕЙ PLUS - С продольными разрезами для большей эффективности при очистке от грязи. - Высокая износостойкость. Максимальная эффективность. - Практична и удобна в применении. Рекомендуется использовать вместе с кюветой.	6	8413797209082	20908
ПЛАСТМАССОВАЯ ТЕРКА С ГУБКЕЙ И ПЛАСТМАССОВОЙ РУКОЯТКОЙ - Практична и быстра в употреблении после выкладки. - без продольных разрезов, с пластиковой рукояткой.	10	8413797209037	20903
ПЛАСТМАССОВАЯ ТЕРКА С ГУБКЕЙ И ПЛАСТМАССОВОЙ РУКОЯТКОЙ - Практична и быстра в употреблении после выкладки. С продольными надрезами для наилучшего - вывода грязи. С пластмассовой рукояткой. Специально предназначенная для применения с - ЕМКОСТЬЮ С ВЫЖИМНЫМ УСТРОЙСТВОМ и С ВЫЖИМНЫМ УСТРОЙСТВОМ ПЛЮС.	10	8413797209013	20901
ГЛАДИЛКА ПЛАСТИКОВАЯ С ГУБКЕЙ PLUS LD - Для очистки оставшегося затирочного раствора. Высокие впитывание и срок службы. - Материал полиуретан. С поперечными разрезами.	10	8413797209112	20911
ГЛАДИЛКА ПЛАСТИКОВАЯ С ГУБКЕЙ PLUS LD - Для очистки оставшегося затирочного раствора. Высокие впитывание и срок службы. - Материал: полиуретан. без поперечных разрезов.	10	8413797209136	20913
ГЛАДИЛКА ПЛАСТИКОВАЯ СМЕННАЯ С ГУБКЕЙ PLUS LD - Для очистки оставшегося затирочного раствора. Высокие впитывание и срок службы. - Материал полиуретан. С поперечными разрезами и пластиковой сменной рукояткой, как у резиновых и пенно-резиновых сменных гладилок.	10	8413797209433	20943
СМЕННЫЙ БЛОК ДЛЯ ГЛАДИЛКИ ПЛАСТИКОВОЙ СМЕННОЙ С ГУБКЕЙ PLUS LD Сменный блок для пластиковой гладилки с губкой PLUS LD (Реф. 20943).	10	8413797209488	20948
ГЛАДИЛКА ПЛАСТИКОВАЯ СМЕННАЯ С ГУБКЕЙ LD - Для очистки оставшегося затирочного раствора. Высокие впитывание и срок службы. - Материал полиуретан. Без поперечными разрезами и пластиковой сменной рукояткой, как у резиновых и пенно-резиновых сменных гладилок.	10	8413797209426	20942
СМЕННЫЙ БЛОК ДЛЯ ГЛАДИЛКИ ПЛАСТИКОВОЙ СМЕННОЙ С ГУБКЕЙ LD - Сменный блок для пластиковой гладилки с губкой LD (Реф. 20942).	10	8413797209471	20947



ПРИНАДЛЕЖНОСТИ ДЛЯ УБОРКИ



ПРИНАДЛЕЖНОСТИ ДЛЯ УБОРКИ			Реф
ПЛАСТИНА + ТРИ ЩЕТКИ - 25 см. - Слабая, средняя и высокая абразивность.	1	8413797209006	20900
СМЕННЫЕ ЩЕТКИ (НАБОР ИЗ 3-Х ОЧЕНЬ МЯГКИХ ЩЕТОК) - 25 см. (Белые)	1	8413797209716	20971
СМЕННЫЕ ЩЕТКИ (НАБОР ИЗ 3-Х МЯГКИХ ЩЕТОК) - 25 см. (Красные)	1	8413797209723	20972
СМЕННЫЕ ЩЕТКИ (НАБОР ИЗ 3-Х ЩЕТОК СРЕДНЕЙ ЖЕСТКОСТИ) - 25 см. (Голубые)	1	8413797209730	20973
СМЕННЫЕ ЩЕТКИ (НАБОР ИЗ 3-Х ОЧЕНЬ ЖЕСТКИХ ЩЕТОК) - 25 см. (Коричневые)	1	8413797209747	20974
СМЕННЫЕ ЩЕТКИ (НАБОР ИЗ 3-Х ЩЕТОК) - 25 см. - Слабая, средняя и высокая абразивность.	1	8413797209020	20902
ПЛАСТИНА С РУЧКОЙ + ТРИ ЩЕТКИ - 38 см. - Включает деревянную ручку.	1	8413797209105	20910
СМЕННЫЕ ЩЕТКИ (набор из 3-х щеток) - 38 см. - Слабая, средняя и высокая абразивность.	1	8413797209129	20912
ПУЛЬВЕРИЗАТОР - ЕМКОСТЬ - 1 л. - Предназначен для продуктов RUBINET®.	6	8413797209907	20990
ПЕРЧАТКИ ИЗ ЛАТЕКСА (Специальные для строительных работ)	25/100	8413797209075	20907
ЩЕТКА С ГУБКой ДЛЯ КЮВЕТЫ - Укрепленное основание с большой поверхностью. - Специально предназначена для использования с кюветой. - В комплект входит алюминиевая ручка (Реф.70904).	1	8413797209143	20914
ЗАПАСНЫЕ ЧАСТИ ДЛЯ ЩЕТКИ С ГУБКой - Запчасти для ЩЕТКИ С ГУБКой.	1	8413797209198	20919
КЮВЕТА С СИТОМ - Кювета предназначена для отжима губки пластиковой гладилки. - Размеры: длина 60 см. x ширина 40 см. x высота 27 см.	1	8413797209150	20915
КЮВЕТА С СИТОМ PLUS - Кювета предназначена для отжима губки пластиковой гладилки. - Размеры: длина 60 см. x ширина 40 см. x высота 27 см.	1	8413797209167	20916
ТЕЛЕЖКА ДЛЯ ТРАНСПОРТИРОВКИ КЮВЕТЫ - Прямоугольная опора, в комплекте с колесами для транспортировки кюветы с ситом и кюветы с ситомPLUS.	1	8413797209044	20904

ПРИНАДЛЕЖНОСТИ ДЛЯ УБОРКИ



ПРИНАДЛЕЖНОСТИ ДЛЯ УБОРКИ			Ред
КЮБЕТА RUBICLEAN - Пластмассовая кювета, легкая и высокой прочности, с 2 брусками для отжима и системой отделения и сжатия грязной воды. - Включает колеса и ручку для транспортировки. - Размеры: длина 52 см. х ширина 27 см. х высота 30 см. - Представляетя отдельной коробке. - Входит в Pal Вохло 10 штук (Ред. 69964). См. стр. 43.	1	8413797219982	21998
НАБОР RUBICLEAN 1 - Состоящий из: КЮБЕТЫ RUBICLEAN (Ред 21998), ТЕРКИ С ГУБККОЙ ПЛЮС (Ред 20908) и СТРОИТЕЛЬНЫХ РЕЗИНОВЫХ ПЕРЧАТОК (Ред 20907).	1	8413797699142	69914
НАБОР RUBICLEAN 2 - Состоящий из: КЮБЕТЫ RUBICLEAN (Ред 21998), ТЕРКИ С ГУБККОЙ (Ред 20924) и ГЛАДИЛКИ ИЗ РЕЗИНЫ TER MOFLEX (Ред 65976).	1	8413797699159	69915

SPOMATIC-250



SPOMATIC-250



SPOMATIC-250	HP/kw					Реф
SPOMATIC-250			1	2		
- Высокоэффективная чистящая машина с губкой.	0,5 CV - 0,37 kW	230V 50Hz			8413797629002	62900
- Для очистки поверхности от шовного раствора обычного и эпоксидного	0,5 CV - 0,37 kW	230V 50Hz UK.			8413797629019	62901
- Выжимание и очистка губки регулируемым давлением.	0,5 CV - 0,37 kW	230V 50Hz CH.			8413797629026	62902
- Регулируемый поток воды, независимый насос.	0,5 CV - 0,37 kW	230V 50Hz AUSTR.			8413797629033	62903
- новая саморегулирующаяся система давления на выжимной валик, 2 рабочих положения.	0,5 CV - 0,37 kW	220V 60Hz			8413797629064	62906
- Максимальная ширина очистки: 43см.	0,5 CV - 0,37 kW	120V 50Hz UK.			8413797629057	62905
- Лёгкое применение и обслуживание.	0,5 CV - 0,37 kW	120V 60Hz USA.			8413797629040	62904
- Складывающаяся ручка для лёгкой транспортировки.						
- Губка Реф. 62950.						
- Вес: 38кг.						
- Электрический кабель 10м.						

запасные части к SPOMATIC-250				Реф
СМЕННАЯ ГУБКА SPOMATIC-250	1	-	8413797629507	62950
СМЕННАЯ ГУБКА "PLUS" SPOMATIC-250	1	-	8413797629514	62951
- Для машин, предназначенных для чистки пола.				
СПЕЦИАЛЬНАЯ ГУБКА ДЛЯ ШВОВ SPOMATIC-250	1	-	8413797629521	62952
ЖИДКОСТЬ-ПЕНОГАСИТЕЛЬ	1	-	8413797603101	60310
- Предотвращает образование пены в некоторых типах растворов, применяющихся для заделки швов (250 cc.).				

RUBILIM-40-NS/NDS

CE PC
RUBILIM-40-NS



CE PC
RUBILIM-40-NDS



Новая версия Rubilim с новыми функциональными аспектами. Оснащена особой многовольтной системой, прогрессирующим запуском и системой немедленной остановки. Высокоэффективна для работ по очистке, полировке и кристаллизации поверхностей. Электронная система защищена от проникновения воды и влаги специальным коробом IP57. Новое расположение регулятора скорости, прочные алюминиевые рычаги. Система блокировки рукоятки и весов для улучшения качества полировки поверхности. Внешнее расположение резиновых колёс для лучшей устойчивости. Перефирийный бампер нейтрального цвета не оставляет следов на стенах. Возможность полировки при использовании НАБОРА ВЕСОВ ДЛЯ ПОЛИРОВКИ (АРТ.61969).

RUBILIM	л.с./кВт	⚡	📦	📦	📊	Реф
RUBILIM-40-NS			1	2		
Однофазный электродвигатель	2 CV-1,5 kW	120/240V 50/60 Hz			8413797629156	62915
- Диаметр 40 см. 3 скорости вращения 60/120/180об/мин.	2 CV-1,5 kW	120/240V 50/60 Hz U.K.			8413797629163	62916
- Кабель 10 м. Вес 36 кг.	2 CV-1,5 kW	120/240V 50/60 Hz CH.			8413797629170	62917
- Поставляется с полипропиленовой щеткой (Реф. 60950).	2 CV-1,5 kW	120/240V 50/60 Hz USA			8413797629187	62918
	2 CV-1,5 kW	120/240V 50/60 Hz AUSTR.			8413797629194	62919
RUBILIM-40-NDS			1	2		
Однофазный электродвигатель	2 CV-1,5 kW	120/240V 50/60 Hz			8413797629255	62925
- Такие же технические характеристики как и RUBILIM-40-NS, а также бак 13 л. для жидкости, вес - 38 кг.	2 CV-1,5 kW	120/240V 50/60 Hz U.K.			8413797629262	62926
	2 CV-1,5 kW	120/240V 50/60 Hz CH.			8413797629279	62927
	2 CV-1,5 kW	120/240V 50/60 Hz USA			8413797629286	62928
	2 CV-1,5 kW	120/240V 50/60 Hz AUSTR.			8413797629293	62929

RUBILIM-50-NS/NDS



Новая версия Rubilim с новыми функциональными аспектами. Оснащена особой многовольтной системой, прогрессирующим запуском и системой немедленной остановки. Высокоэффективна для работ по очистке, полировке и кристаллизации поверхностей. Электронная система защищена от проникновения воды и влаги специальным коробом IP57. Новое расположение регулятора скорости, прочные алюминиевые рычаги. Система блокировки рукоятки и весов для улучшения качества полировки поверхности. Внешнее расположение резиновых колёс для лучшей устойчивости. Перефирийный бампер нейтрального цвета не оставляет следов на стенах. Возможность полировки при использовании НАБОРА ВЕСОВ ДЛЯ ПОЛИРОВКИ (АРТ.61969).

RUBILIM	л.с./кВт	⚡	📦	📦	📊	Реф
RUBILIM-50-NS			1	2		
Однофазный электродвигатель	2 CV-1,5 kW	120/240V 50/60 Hz.			8413797629354	62935
- Диаметр 50 см. 3 скорости вращения	2 CV-1,5 kW	120/240V 50/60 Hz. UK			8413797629361	62936
60/120/180о/мин.	2 CV-1,5 kW	120/240V 50/60 Hz. CH			8413797629378	62937
- Кабель 10 м. Вес 51 кг.	2 CV-1,5 kW	120/240V 50/60 Hz. USA			8413797629385	62938
- Поставляется с полипропиленовой щеткой (Реф. 60950).	2 CV-1,5 kW	120/240V 50/60 Hz. AUSTR.			8413797629392	62939
RUBILIM-50-NDS			1	2		
Однофазный электродвигатель	2 CV-1,5 kW	120/240V 50/60 Hz			8413797629453	62945
- Такие же технические характеристики как и RUBILIM-50-NS, а также бак 13 л. для жидкости, вес - 43 кг.	2 CV-1,5 kW	120/240V 50/60 Hz U.K.			8413797629460	62946
	2 CV-1,5 kW	120/240V 50/60 Hz CH.			8413797629477	62947
	2 CV-1,5 kW	120/240V 50/60 Hz USA			8413797629484	62948
	2 CV-1,5 kW	120/240V 50/60 Hz AUSTR.			8413797629491	62949

АКСЕССУАРЫ RUBILIM

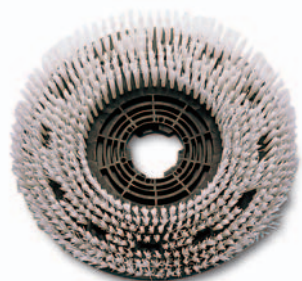

Реф.
60950
60970



Реф. 60959
60979



Реф. 61920/21



Реф. 61969

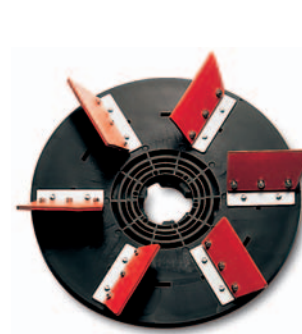

Реф. 60951
60971



Реф. 61902 Реф. 61903
Реф. 61904 Реф. 61905 Реф. 61906

АКСЕССУАРЫ RUBILIM				Реф
Полипропиленовая щетка Ø 40 Ø 50 - Для чистки полов.	1 1	- -	8413797609509 8413797609707	60950 60970
Щетка из натуральной щетины Ø 40 Ø 50 - Для полировки полов с помощью воска.	1 1	- -	8413797609592 8413797609790	60959 60979
КАРБОРУНДОВАЯ ЩЕТКА Ø 40 Ø 50 - Специальная щетка из полиамида и карборунда для агрессивной чистки.	1 1	- -	8413797619201 8413797619218	61920 61921
Насадка-шпатель VULKOLAN Ø 40 Ø 50 - Для заделки швов.	1 1	- -	8413797609516 8413797609714	60951 60971
Запасной элемент для насадки-шпателя VULKOLAN Ø 40 Ø 50 - Для заделки швов.	1 1	- -	8413797609523 8413797609721	60952 60972
НАБОР НАСАДОК ДЛЯ ПОЛИРОВКИ (2 ШТ.) - Две приспособительные к RUBILIM-40-N/ND/NS/NDS и RUBILIM 50-N/ND/NS/NDS. - Необходимы для полировки с помощью гаммы RUBILIM-N.	1	-	8413797619690	61969
АЛМАЗНАЯ НАСАДКА 60 (Зеленая - высокоабразивная). 120 (Черная - абразивная). 220 (красная - полумягкая). 400 (Коричневая - малоабразивная). 800 (Белая - слабоабразивная). - для снятия слоя и полировки мрамора и террасо. Для сглаживания и полировки мрамора, мозаичной плитки и гранита. - Производительность до 1000 м2. Использовать с основаниями 60954 или 60974.	4 4 4 4 4	- - - - -	8413797619027 8413797619034 8413797619041 8413797619058 8413797619065	61902 61903 61904 61905 61906

АКСЕССУАРЫ RUBILIM



Реф. 60980



Реф. 60954
60974



Реф. 60955
60975



Реф. 60956
60976



Реф. 60957
60977



Реф. 60958
60978



Реф. 61914
61916



Реф. 60964
60965

АКСЕССУАРЫ RUBILIM				Реф
Опорная шайба для шлифовальных дисков Ø 40 Ø 50 - Для фиксации различных насадок.	1 1	- -	8413797609547 8413797609745	60954 60974
Высокоабразивный шлифовальный диск Ø 40 (Черная) Ø 50 (Черная) - Для твердой поверхности.	5 5	- -	8413797609554 8413797609752	60955 60975
Абразивный шлифовальный диск Ø 40 (Зеленая) Ø 50 (Зеленая) - Для твердой поверхности.	5 5	- -	8413797609561 8413797609769	60956 60976
Малоабразивный шлифовальный диск Ø 40 (красная) Ø 50 (красная) - Для мрамора и мягкой поверхности.	5 5	- -	8413797609578 8413797609776	60957 60977
Слабоабразивный шлифовальный диск Ø 40 (Белая) Ø 50 (Белая) - Для нанесения мастики.	5 5	- -	8413797609585 8413797609783	60958 60978
МЕТАЛЛИЧЕСКИЙ ДИСК Ø 50 - ПК RUBILIM-40-N/ND/NS/NDS и RUBILIM 50-N/ND/NS/NDS.	1	-	8413797609806	60980
СТАЛЬНОЕ ВОЛОКНО МЯГКОЕ № 1 СТАЛЬНОЕ ВОЛОКНО АБРАЗИВНОЕ № 2 - Для придания блеска после полировки поверхности из террасо и мрамора. Для RUBILIM-40-N/ND/NS/NDS у RUBILIM 50-N/ND/NS/NDS. - Упаковка: 4 рулона, каждый весом 2,5 кг.	1 1	- -	8413797619164 8413797619140	61916 61914
ОПОРНАЯ ШАЙБА ДЛЯ КАМНЯ FRANKFURT Ø 40 Ø 50 - Основа для крепления стандартных камней Frankfurt.	1 1	- -	8413797609646 8413797609653	60964 60965
Максимальная производительность станков SPOMATIC и RUBILIM, достигается в сочетании с использованием продукции RUBINET® для чистки и ухода за керамической плиткой, описание которой приводится.				

RUBILIM-25/25-D



RUBILIM-25				Реф
Агрегат для очистки, полировки, кристаллизации и придания блеска поверхности ступеней и цоколей.				
RUBILIM-25 (230 В 50 Гц) - Прямоугольная основа 250 x 115 мм. - Однофазный электродвигатель 230 В 50 Гц - 1,1 л.с. - 0,8 кВт - Регулируемая насадка. - Кабель 10 м. Вес: 11 кг.	1	2	8413797619607	61960
RUBILIM-25 (230 В 60 Гц) - Прямоугольная основа 250 x 115 мм. - Однофазный электродвигатель 230 В 60 Гц - 1,2 л.с. - 0,8 кВт - Регулируемая насадка. - Кабель 10 м. Вес: 11 кг.	1	2	8413797619621	61962
RUBILIM-25-D (230 В 50 Гц) RUBILIM-25-D (230 В 60 Гц) - Такие же технические характеристики как и RUBILIM-25, с баком 13л для жидкости. Вес: 13 кг.	1	2	8413797619706	61970
	1	2	8413797619720	61972

АКСЕССУАРЫ ДЛЯ RUBILIM-25



Реф. 61900



Реф. 61908



Реф. 61910



Реф. 61909



Реф. 61907



Реф. 61935



Реф. 61936



Реф. 61937



Реф. 61938



Реф. 61939

АКСЕССУАРЫ ДЛЯ RUBILIM-25			Реф
ФИКСАТОР НАСАДОК RUBILIM 25 25 x 11,5 см. - Для фиксации различных насадок.	1	8413797619003	61900
ВЫСОКОАБРАЗИВНАЯ НАСАДКА 25 x 11,5 см. (Черная) - более долговечная, более эффективная насадка - Для глубокой очистки поверхностей высокой прочности.	5	8413797619072	61907
АБРАЗИВНАЯ НАСАДКА 25 x 11,5 см. (Зеленая) - Насадка для деликатной очистки поверхности.	5	8413797619089	61908
Малоабразивная насадка 25 x 11,5 см. (красная) - Насадка для деликатной очистки поверхности.	5	8413797619096	61909
Малоабразивная насадка 25 x 11,5 см. (Белая) - Насадка для придания блеска и обработки воском поверхностей.	5	8413797619102	61910
АЛМАЗНАЯ НАСАДКА 22,5 x 2,5 см. 60 (Зеленая / высокоабразивная). 120 (Черная / абразивная). 220 (красная / полумягкая). 400 (желтая / мягкая). 800 (Белая / слабоабразивная). - для снятия слоя и полировки мрамора и террасо. - для лучшего результата, обрабатываемая поверхность должна быть увлажнённой или напрямую подавать небольшое количество воды на поверхность. - использовать с суппортом Реф. 61900.	2 2 2 2 2	8413797619355 8413797619362 8413797619379 8413797619386 8413797619393	61935 61936 61937 61938 61939

ПАЛ БОКСЫ



Реф. 69955
Реф. 69954



Реф. 69957
Реф. 69956

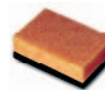

Реф. 69959
Реф. 69958

ПАЛ БОКСЫ						
Реф.	69955	69954	69957	69956	69959	69958
РАЗМЕРЫ	60 x 40 x 120 cm. 23" x 15" x 47"	70 x 40 x 120 cm. 27" x 15" x 47"	60 x 40 x 120 cm. 23" x 15" x 47"	70 x 40 x 120 cm. 27" x 15" x 47"	70 x 40 x 120 cm. 27" x 15" x 47"	60 x 40 x 120 cm. 23" x 15" x 47"
У. x 	1	1	1	1	1	1
ПРОДУКЦИЯ						
У. x 	Реф. 20905 135 у.	Реф. 20905 288 у.	Реф. 20906 135 у.	Реф. 20906 288 у.	Реф. 20991 170 у.	Реф. 20991 360 у.
	8413797699555	8413797699548	8413797699579	8413797699562	8413797699593	8413797699586

СТЕНДЫ И СПЕЦИАЛЬНЫЕ ЯЩИКИ





Реф. 69964



Реф. 90306



Реф. 90300

СТЕНДЫ			
Реф.	69964	90306	90300
РАЗМЕРЫ	56 x 31 x 109 cm. 22" x 12" x 42"	212 x 59 x 41 cm. 83" x 23" x 16"	178 x 67 x 43 cm. 70" x 26" x 16"
У. x 	1	1	1
ПРОДУКЦИЯ		-	-
У. x 	Реф. 21998 10ШТ (разобранные)	-	-
	8413797699647	8413797903065	8413797903003

УКАЗАТЕЛЬ РЕФЕРЕНЦИЙ ПО СТРАНИЦАМ

Реф	Стр.	Реф	Стр.	Реф	Стр.	Реф	Стр.	Реф	Стр.	Реф	Стр.
20900	33	20955	12	21912	4	21970	21	60980	39	62936	37
20901	32	20956	11	21913	5	21972	21	61900	41	62937	37
20902	33	20957	11	21914	5	21973	22	61902	38	62938	37
20903	32	20959	9	21916	5	21974	22	61903	38	62939	37
20904	33	20960	9	21917	6	21976	22	61904	38	62945	37
20905	32	20961	21	21918	6	21977	23	61905	38	62946	37
20906	32	20962	21	21920	6	21978	23	61906	38	62947	37
20907	33	20963	10	21921	7	21980	23	61907	41	62948	37
20908	32	20964	20	21925	8	21981	26	61908	41	62949	37
20910	33	20965	4	21926	8	21982	26	61909	41	62950	35
20911	32	20966	22	21928	8	21984	26	61910	41	62951	35
20912	33	20967	8	21929	9	21985	15	61914	39	62952	35
20913	32	20968	8	21930	9	21986	15	61916	39	69914	34
20914	33	20970	24	21932	9	21987	15	61920	38	69915	34
20915	33	20971	33	21933	10	21989	25	61921	38	69954	42
20916	33	20972	33	21934	10	21990	25	61935	41	69955	42
20917	32	20973	33	21936	12	21991	25	61936	41	69956	42
20918	32	20974	33	21937	12	21992	25	61937	41	69957	42
20919	33	20975	7	21938	12	21993	27	61938	41	69958	42
20920	6	20976	12	21939	13	21994	27	61939	41	69959	42
20921	6	20980	18	21940	13	21996	27	61960	40	69964	43
20922	29	20981	18	21941	13	21998	34	61962	40	72975	31
20924	32	20982	19	21942	13	60310	35	61969	38	72976	31
20925	2	20985	17	21943	14	60950	38	61970	40	72977	31
20926	2	20986	17	21944	14	60951	38	61972	40	72978	31
20930	14	20987	23	21946	14	60952	38	62900	35	72985	31
20931	14	20989	30	21949	16	60954	39	62901	35	72986	31
20935	13	20990	33	21950	16	60955	39	62902	35	72987	31
20936	13	20991	32	21952	16	60956	39	62903	35	72988	31
20939	30	20992	32	21953	17	60957	39	62904	35	83967	28
20940	15	20995	26	21954	17	60958	39	62905	35	83986	28
20941	15	20996	2	21956	17	60959	38	62906	35	83987	28
20942	32	20997	10	21957	18	60964	39	62915	36	83989	28
20943	32	20998	15	21958	18	60964	39	62916	36	84903	31
20945	16	21900	25	21961	19	60970	38	62917	36	84904	31
20946	16	21901	25	21962	19	60971	38	62918	36	84905	31
20947	32	21902	27	21964	19	60972	38	62919	36	84906	31
20948	32	21903	27	21965	20	60974	39	62925	36	84913	31
20950	5	21906	2	21966	20	60975	39	62926	36	84914	31
20951	5	21907	2	21967	20	60976	39	62927	36	84915	31
20952	3	21909	4	21968	20	60977	39	62928	36	84916	31
20953	3	21910	4	21969	21	60978	39	62929	36	90300	43
						60979	38	62935	37	90306	43

CLUB RUBI®

RUBI® представляет новый Клуб RUBI® для профессионалов со всего мира.

Бесплатная доставка новых каталогов коллекции “Библиотека RUBI® по стройматериалам”, талоны на скидки, скидки на местах, доступ к сервисному обслуживанию в клубе Club RUBI® по интернету и участие в конкурсах и лотереях являются одними из немногих преимуществ клуба Club RUBI®.

Club RUBI®, созданный для строителей-профессионалов, работает в полной мере в таких странах как: Испания, Португалия, Италия, Франция, США и Германия, жители которых являются полноправными участниками клуба.

Мы уверены, что рекламные кампании, предусмотренные на этот год, будут с энтузиазмом приняты нашими клиентами.

Если Вы проживаете в одной из стран, где есть наше Представительство, и Вы хотите стать членом Клуба, Вам просто нужно заполнить анкету, которая размещена на следующей странице, и послать ее в Представительство RUBI®.

Если Вы не проживаете ни в одной из этих стран и желаете стать членом этого нового клуба, то Вы можете бесплатно зарегистрироваться в www.rubi.com, чтобы иметь возможность доступа к услугам клуба Club RUBI®. Ваши данные нам будут необходимы для того, чтобы известить Вас об открытии клуба в Вашей стране.

Адреса филиалов, в один из которых Вы должны оправить прилагаемый купон письмом, факсом или электронной почтой, приводятся на обложке каталога.



Членство в Клубе RUBI®

Мы уверены, что Вам, как профессионалам, нужна информация о последних разработках в области инструментов, станков и приспособлений, которые помогут Вам повысить качество и эффективность проводимых работ. Вступайте в Клуб RUBI® и наслаждайтесь преимуществами получения новейшей информации в области строительства, а также получения специальных эксклюзивных условий только для Членов Клуба. Вы можете стать членом клуба RUBI® через сеть Интернет, для этого просто зарегистрируйтесь на нашей странице www.rubi.com. В последующем Вы сможете сами решать как поступить с предложенной Вам информацией, письменно извещая нас по адресу: Germans Boada, S.A, Avda. Olimpiades, 89-91, Pol. Ind. Can Roses, 08191 RUBI. Spain. Вы получите от нас подарок, даже если просто ответите на вопросы анкеты и пришлете ее нам.

Имя и фамилия:

Адрес:

Город: Провинция:

Страна: Почтовый индекс:

Телефон: Дата рождения:

Профессия: Специализация (характер работы):

E-mail:

Нет Да, Я хотел бы вступить в Клуб RUBI®.

У Вас есть продукция RUBI®? Да Нет

Если Да, то ответьте, пожалуйста, на следующий вопрос: **Какая у Вас продукция RUBI®?**



Ручной плиткорез.



Инструменты для сверления отверстий в плитке, керамическом граните и других материалах.



Электрическое оборудование для укладки и ухода за поверхностью.



Станок для резки строительных материалов.



Электрический плиткорез.



RUBIQUIP®: спецодежда и СИЗ.



Углошлифовальные машины, штроборезы и пылесос



Алмазные диски.
 Абразивные диски.



RUBINET®: Средства и аксессуары для чистки, предохранения и ухода за керамической плиткой.



Профессиональные инструменты и приспособления для укладки плитки.

¿Оцените продукцию RUBI® по следующим категориям?

	Очень хорошо	Хорошо	Обычно	Плохо
Цена	<input type="checkbox"/>	<input type="checkbox"/>	<input type="checkbox"/>	<input type="checkbox"/>
Простота в использовании	<input type="checkbox"/>	<input type="checkbox"/>	<input type="checkbox"/>	<input type="checkbox"/>
Долговечность	<input type="checkbox"/>	<input type="checkbox"/>	<input type="checkbox"/>	<input type="checkbox"/>

Пошлите эту анкету по адресам, указанным на предыдущей странице.

Инструмент каких других марок Вы обычно используете в своей работе?

РУКОВОДСТВО ПО ПРОДУКЦИИ И ПРИМЕНЕНИЮ

	Терракота	Мозаика	Санфранс	Кирпич	Клинкер, бетон	Террацо	Мрамор, Гранит	Натуральный камень, гранит	Сланец	Керамический гранит	Паркет	Металлы
Масло / грязь	10/11	10	14	10/11	10/11	14	14	10/11	10	10/11	15	10
Машинное масло	21	10	21	21	21	21	21	21	21	21		21
Смола	21	10	21	21	21	21	21	21	21	21		21
Цемент	1	10	1	1	3	13	13	3	3	3		4
Клей / кофе / соки	3	10	3/14	3	3	14	14	14	14	3		10
Пищевые продукты	10	10	14	10	10	13/14	13/14	14	10	10		10
Соляные пятна	40		3	40	40			3	40			4
Потемнение	3	10	3	3	3	13	13	3	3	3		
Лимон / уксус	3	10	14	3	3	14	14	3	3	3		
Уход / загрязнение	10	12/13	12	3	3	13	13	3	3	3	15	10
Плесень / грибок	50	50	50	50	50	50	50	50	50	50		50
Ржавчина / моча	3	10	3	3	3	14	14	3	3	3		4
Краска / лак / чернила клей / эпоксиды	20/60	20/60	20/60	20/60	20/60	20/60	20/60	20/60	20	20		20
почерневшие соединительные швы	2/38	10	2	2	2	14	14	14	2	2		
Пневморезина	21	21	21	21	21	21	21	21	21	21		21
Гипс / Алебастр / Штукатурка	3	3	3	3	3	14	14	3	3	3		4
Кристаллизация		39				39	39					
Обработка воском	34/35	34/35		34/35	34/35	37	37	37	33			
Придание водоотталкивающих свойств мокрый эффект	32/31	32/31	36	31	31	36	36	32/31	32/31	31		
Защита швов	41	41		41	41	41	41	41	41	41		
Защита швов	30	30	30	30	30				30	30		
Снятие форм с поверхности					70							
Поглощение жидкостей (вода, масло, горючее)	100	100	100	100	100	100	100	100	100	100		

Удаление пятен
 Придание водоотталкивающих свойств
 Проконсультируйтесь у дистрибьютора RUBI®

Цвета и номера в данной таблице соответствуют цвету и номеру на упаковке продукта. Эффективность данной продукции максимальна на поверхностях, не обработанных химическими средствами до применения Rubinet.

 Согласно нормам Стран Общеввропейского Рынка и нормам EN

 МЕРЫ ПРЕДОСТОРОЖНОСТИ

 Штук в коробке

 Напряжение

 Согласно нормам RUSSIAN GOSSTANDARD

 ХАРАКТЕРИСТИКИ И ПРОИЗВОДИТЕЛЬНОСТЬ

 Штук на поддоне

 Имеется в наличии в PaIBox

Любые вмешательства в механизм аннулируют гарантию. Гарантия покрывает все дефекты, допущенные при производстве или монтаже согласно действующему законодательству.
 ПРИМЕЧАНИЕ: запрещено полное или частичное воспроизведение данного каталога без предварительного разрешения Getmans Board, S.A.
 Вся продукция RUBI® является зарегистрированными моделями. Копирование категорически запрещено и будет пресекаться.

R.ROSSIA: Ref. 91118

